

---

# ***LCD1501***

User's Manual

Uživatelská příručka

Bedienerhandbuch

Οδηγίες Χρήσης

Manual del usuario

Manuel Utilisateur

Manuale utente

Gebruikershandleiding

Podręcznik użytkownika

Руководство пользователя

Kullanıcı Klavuzu

---

# **NEC**

# For the Customer to use in U.S.A. or Canada

## Canadian Department of Communications Compliance Statement

**DOC:** This Class B digital apparatus meets all requirements of the Canadian Interference-Causing Equipment Regulations.

Cet appareil numérique de la classe B respecte toutes les exigences du Règlement sur le matériel brouiller du Canada.

**C-UL:** Bears the C-UL Mark and is in compliance with Canadian Safety Regulations according to CSA C22.2 No. 950.

Ce produit porte la marque 'C-UL' et se conforme aux règlements de sûreté Canadiens selon CAN/CSA C22.2 No. 950.

## FCC Information

1. Use the attached specified cables with the LCD1501 colour monitor so as not to interfere with radio and television reception.

- (1) The power supply cord you use must have been approved by and comply with the safety standards of U.S.A., and meet the following condition.

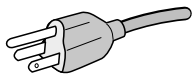
Power supply cord Length Plug shape	Non shield type, 3-conductor 1.8 m  U.S.A
---	---

- (2) Shielded video signal cable. Use of other cables and adapters may cause interference with radio and television reception.

2. This equipment has been tested and found to comply with the limits for a Class B digital device, pursuant to part 15 of the FCC Rules. These limits are designed to provide reasonable protection against harmful interference in a residential installation. This equipment generates, uses, and can radiate radio frequency energy, and, if not installed and used in accordance with the instructions, may cause harmful interference to radio communications. However, there is no guarantee that interference will not occur in a particular installation. If this equipment does cause harmful interference to radio or television reception, which can be determined by turning the equipment off and on, the user is encouraged to try to correct the interference by one or more of the following measures:

- Reorient or relocate the receiving antenna.
- Increase the separation between the equipment and receiver.
- Connect the equipment into an outlet on a circuit different from that to which the receiver is connected.
- Consult your dealer or an experienced radio/TV technician for help.

If necessary, the user should contact the dealer or an experienced radio/television technician for additional suggestions. The user may find the following booklet, prepared by the Federal Communications Commission, helpful: "How to Identify and Resolve Radio-TV Interference Problems." This booklet is available from the U.S. Government Printing Office, Washington, D.C., 20402, Stock No. 004-000-00345-4.

# TCO'99

Congratulations! You have just purchased a TCO'99 approved and labeled product! Your choice has provided you with a product developed for professional use. Your purchase has also contributed to reducing the burden on the environment and also to the further development of environmentally adapted electronics products.



## Why do we have environmentally labelled computers?

In many countries, environmental labelling has become an established method for encouraging the adaptation of goods and services to the environment. The main problem, as far as computers and other electronics equipment are concerned, is that environmentally harmful substances are used both in the products and during the manufacturing. Since it has not been possible for the majority of electronics equipment to be recycled in a satisfactory way, most of these potentially damaging substances sooner or later enter Nature.

There are also other characteristics of a computer, such as energy consumption levels, that are important from the viewpoints of both the work (Internal) and natural (external) environments. Since all methods of conventional electricity generation have a negative effect on the environment (acidic and climate-influencing emissions, radioactive waste, etc.), it is vital to conserve energy. Electronics equipment in offices consume an enormous amount of energy since they are often left running continuously.

## What does labelling involve?

This product meets the requirements for the TCO'99 scheme which provides for international and environmental labelling of personal computers. The labelling scheme was developed as a joint effort by the TCO (The Swedish Confederation of Professional Employees), Svenska Naturskyddsforeningen (The Swedish Society for Nature Conservation) and Statens Energimyndighet (The Swedish National Energy Administration).

The requirements cover a wide range of issues: environment, ergonomics, usability, emission of electrical and magnetic fields, energy consumption and electrical and fire safety.

The environmental demands concern restrictions on the presence and use of heavy metals, brominated and chlorinated flame retardants, CFCs (freons) and chlorinated solvents, among other things. The product must be prepared for recycling and the manufacturer is obliged to have an environmental plan which must be adhered to in each country where the company implements its operational policy. The energy requirements include a demand that the computer and/or display, after a certain period of inactivity, shall reduce its power consumption to a lower level in one or more stages. The length of time to reactivate the computer shall be reasonable for the user.

Labelled products must meet strict environmental demands, for example, in respect of the reduction of electric and magnetic fields, physical and visual ergonomics and good usability.

## Environmental Requirements

### Flame retardants

Flame retardants are present in printed circuit boards, cables, wires, casings and housings. In turn, they delay the spread of fire. Up to thirty percent of the plastic in a computer casing can consist of flame retardant substances. Most flame retardants contain bromine or chloride and these are related to another group of environmental toxins, PCBs, which are suspected to give rise to severe health effects, including reproductive damage in fish-eating birds and mammals, due to the bioaccumulative\* processes. Flame retardants have been found in human blood and researchers fear that disturbances in foetus development may occur.

TCO'99 demand requires that plastic components weighing more than 25 grams must not contain flame retardants with organically bound chlorine and bromine. Flame retardants are allowed in the printed circuit boards since no substitutes are available.

### Lead\*\*

Lead can be found in picture tubes, display screens, solders and capacitors. Lead damages the nervous system and in higher doses, causes lead poisoning.

TCO'99 requirement permits the inclusion of lead since no replacement has yet been developed.

### Cadmium\*\*

Cadmium is present in rechargeable batteries and in the colourgenerating layers of certain computer displays. Cadmium damages the nervous system and is toxic in high doses.

TCO'99 requirement states that batteries, the colourgenerating layers of display screens and the electrical or electronics components must not contain any cadmium.

### Mercury\*\*

Mercury is sometimes found in batteries, relays and switches. Mercury damages the nervous system and is toxic in high doses.

TCO'99 requirement states that batteries may not contain any Mercury. It also demands that no mercury is present in any of the electrical or electronics components associated with the display unit.

### CFCs (freons)

CFCs (freons) are sometimes used for washing printed circuit boards. CFCs break down ozone and thereby damage the ozone layer in the stratosphere, causing increased reception on Earth of ultraviolet light with consequent increased risks of skin cancer (malignant melanoma).

The relevant TCO'99 requirement; Neither CFCs nor HCFCs may be used during the manufacturing and assembly of the product or its packaging.

\*Bio-accumulative is defined as substances which accumulate within living organisms.

\*\*Lead, Cadmium and Mercury are heavy metals which are Bio-accumulative.

To obtain complete information on the environmental criteria document, order from:

TCO Development Unit  
SE-114 94 Stockholm  
SWEDEN  
FAX Number: +46 8 782 92 07  
E-mail (Internet): [development@tco.se](mailto:development@tco.se)

You may also obtain current information on TCO'99 approved and labelled products by visiting their website at:  
<http://www.tcodevelopment.com>

# Index

Warning, Caution .....	English-1	Avvertenza, Attenzione .....	Italiano-1
Declaration .....	English-1	Dichiarazione .....	Italiano-1
Contents .....	English-2	Contenuto .....	Italiano-2
Quick Start .....	English-2	Guida rapida .....	Italiano-2
Controls .....	English-6	Controlli .....	Italiano-6
Recommended use .....	English-9	Uso consigliato .....	Italiano-9
Varování, Upozornění .....	Česky-1	Waarschuwing, Let op! .....	Nederlands-1
Prohlášení .....	Česky-1	Kennisgeving .....	Nederlands-1
Obsah .....	Česky-2	Inhoud .....	Nederlands-2
Rychlý start .....	Česky-2	Snel aan de slag .....	Nederlands-2
Ovládací prvky .....	Česky-6	Besturingselementen .....	Nederlands-6
Provozní pokyny .....	Česky-9	Aanbevolen gebruik .....	Nederlands-9
Warnung, Vorsicht .....	Deutsch-1	Uwagi dotyczące zasilania monitora ....	Polski-1
Erklärung .....	Deutsch-1	Ostrzeżenie, Uwaga .....	Polski-2
Inhalt .....	Deutsch-2	Deklaracja .....	Polski-2
Kurzanleitung .....	Deutsch-2	Zawartość opakowania .....	Polski-3
Bedienelemente .....	Deutsch-6	Instalacja monitora .....	Polski-3
Einsatzempfehlungen .....	Deutsch-9	Przyciski .....	Polski-7
ΠΡΟΕΙΔΟΠΟΙΗΣΗ, ΠΡΟΣΟΧΗ .....	Ελληνικά-1	Zalecenia eksploatacyjne .....	Polski-9
Δήλωση .....	Ελληνικά-1	Предупреждение, Внимание .....	Русский-1
Περιεχόμενα .....	Ελληνικά-2	Заявление .....	Русский-1
Γρήγορη Εκκίνηση .....	Ελληνικά-2	Содержимое .....	Русский-2
Πλήκτρα Ελέγχου .....	Ελληνικά-6	Краткое руководство по	
Προτεινόμενη Χρήση .....	Ελληνικά-9	началу работы .....	Русский-2
Advertencia, Peligro .....	Español-1	Органы управления .....	Русский-6
Declaración .....	Español-1	Рекомендации по эксплуатации ....	Русский-9
Contenido .....	Español-2		
Inicio rápido .....	Español-2		
Controles .....	Español-6		
Uso recomendado .....	Español-9		
Avertissement, Attention .....	Français-1	Dikkat, Uyarı .....	Türkçe-1
Déclaration .....	Français-1	Bildirim .....	Türkçe-1
Sommaire .....	Français-2	İçindekiler .....	Türkçe-2
Mise en marche rapide .....	Français-2	Hızlı Başlama .....	Türkçe-2
Commandes .....	Français-6	Kontroller .....	Türkçe-6
Conseils d'utilisation .....	Français-9	Tavsiye Edilen Kullanım .....	Türkçe-6



**English**

**Česky**

**Deutsch**

**Ελληνικά**

**Español**

**Français**

**Italiano**

**Nederlands**

**Polski**

**Русский**

**Türkçe**







**WARNING**

TO PREVENT FIRE OR SHOCK HAZARDS, DO NOT EXPOSE THIS UNIT TO RAIN OR MOISTURE. ALSO, DO NOT USE THIS UNIT'S POLARIZED PLUG WITH AN EXTENSION CORD RECEPTACLE OR OTHER OUTLETS UNLESS THE PRONGS CAN BE FULLY INSERTED.

REFRAIN FROM OPENING THE CABINET AS THERE ARE HIGH VOLTAGE COMPONENTS INSIDE. REFER SERVICING TO QUALIFIED SERVICE PERSONNEL.

**CAUTION**

RISK OF ELECTRIC SHOCK • DO NOT OPEN

**CAUTION:** TO REDUCE THE RISK OF ELECTRIC SHOCK, DO NOT REMOVE COVER (OR BACK). NO USER SERVICEABLE PARTS INSIDE. REFER SERVICING TO QUALIFIED SERVICE PERSONNEL.

This symbol warns user that uninsulated voltage within the unit may have sufficient magnitude to cause electric shock. Therefore, it is dangerous to make any kind of contact with any part inside this unit.

This symbol alerts the user that important literature concerning the operation and maintenance of this unit has been included. Therefore, it should be read carefully in order to avoid any problems.

**Caution:**

When operating the LCD1501 with a 220-240V AC power source in Europe, use the power cord provided with the monitor.

In the UK, a BS approved power cord with a moulded plug has a Black (five Amps) fuse installed for use with this equipment. If a power cord is not supplied with this equipment please contact your supplier.

When operating the LCD1501 with a 220-240V AC power source in Australia, use the power cord provided with the monitor.

For all other cases, use a power cord that matches the AC voltage of the power outlet and has been approved by and complies with the safety standard of your particular country.

**Declaration**

**Declaration of the Manufacturer**

<p>We hereby certify that the colour monitor LCD1501 (NL2501) is in compliance with Council Directive 73/23/EEC:</p> <ul style="list-style-type: none"> <li>- EN 60950</li> </ul> <p>Council Directive 89/336/EEC:</p> <ul style="list-style-type: none"> <li>- EN 55022</li> <li>- EN 61000-3-2</li> <li>- EN 61000-3-3</li> <li>- EN 55024</li> </ul>	<p>and marked with</p> <div style="text-align: center; font-size: 2em; font-weight: bold;">CE</div> <p>NEC-Mitsubishi Electric Visual Systems, Corp. MS Shibaura Bldg., 13-23, Shibaura 4-chome, Minato-Ku, Tokyo 108-0023, Japan</p>
---	---

As an ENERGY STAR® Partner, NEC-Mitsubishi Electric Visual System Corp. has determined that this product meets the ENERGY STAR guidelines for energy efficiency. ENERGY STAR is a U.S. registered mark.

IBM PC/XT/AT, PS/2, MCGA, VGA, 8514/A and XGA are registered trademarks of International Business Machines Corporation.

Apple and Macintosh are registered trademarks of Apple Computer Inc.

Microsoft and Windows are registered trademarks of the Microsoft Corporation.

NEC is a registered trademark of NEC Corporation.

All other trademarks or registered trademarks are property of their respective owners.



# Contents

Your new NEC LCD monitor box\* should contain the following:

- LCD1501 monitor with tilt base
- Power Cord
- Video Signal Cable
- User's Manual
- CD ROM (includes complete User's Manual in PDF format).  
To see the User's Manual, Acrobat Reader 4.0 must be installed on your PC.

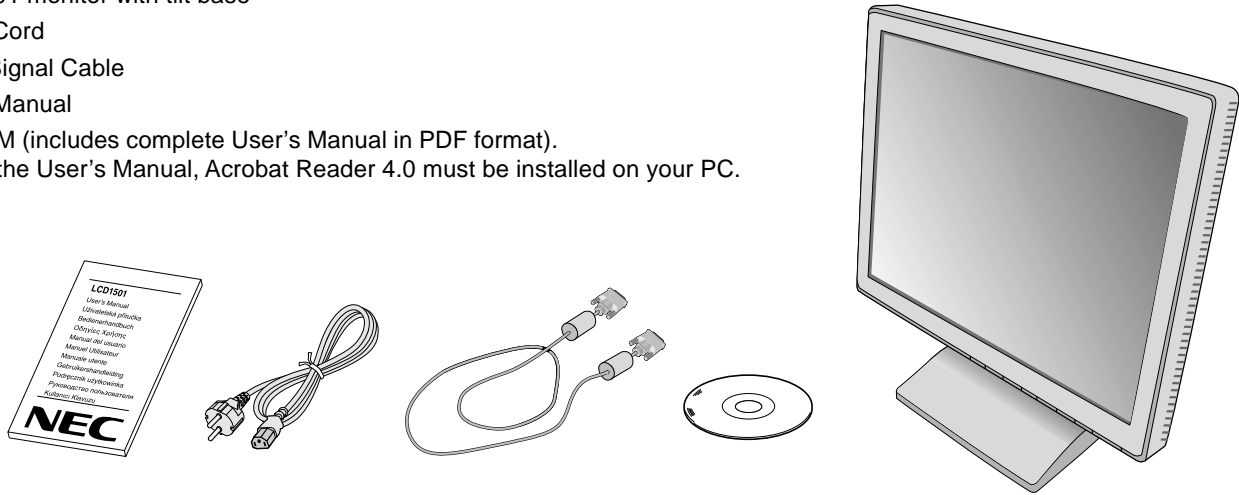

\* Remember to save your original box and packing material to transport or ship the monitor.

## Quick Start

To attach the LCD monitor to your system, follow these instructions:

1. Turn off the power to your computer.
2. Remove cable cover.
3. **For PC:** Connect the 15-pin mini D-SUB of the appropriate signal cable to the connector for the display card in your system (**Figure A.1**). Tighten all screws.

**For Mac:** Connect the LCD1501 Macintosh cable adapter to the computer (**Figure B.1**). Attach the 15-pin mini D-SUB end of the appropriate signal cable to the LCD1501 Macintosh cable adapter (**Figure B.1**). Tighten all screws.

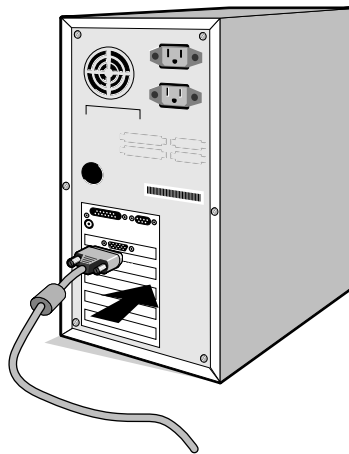

Figure A.1

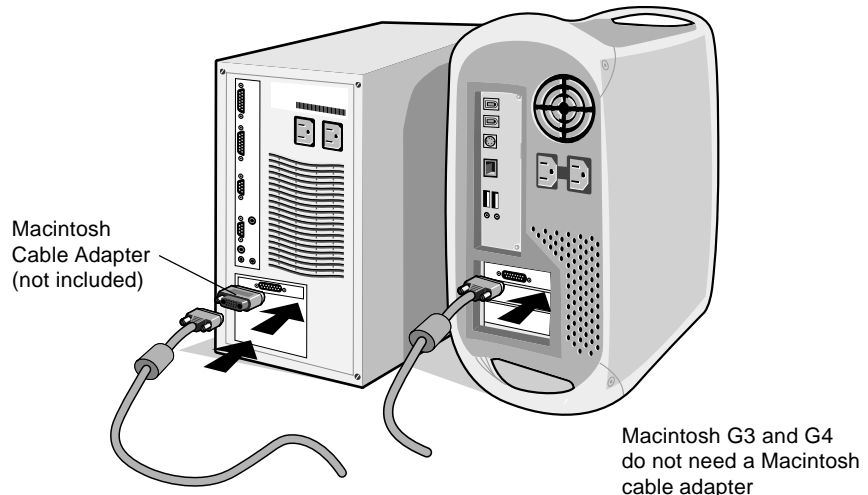

Figure B.1

4. Connect the 15-pin mini D-SUB of the video signal cable to the appropriate connector on the back of the monitor (**Figure C.1**).
5. Connect one end of the power cord to the LCD1501 monitor and the other end to the power outlet. Place the video signal cable and AC power cord under the cable cover (**Figure C.1**). Replace cable cover.

**NOTE:** Adjust the position of the cable under the cable cover to avoid damage for cable or monitor.

**NOTE:** Please refer to Caution section of this manual for proper selection of AC power cord.



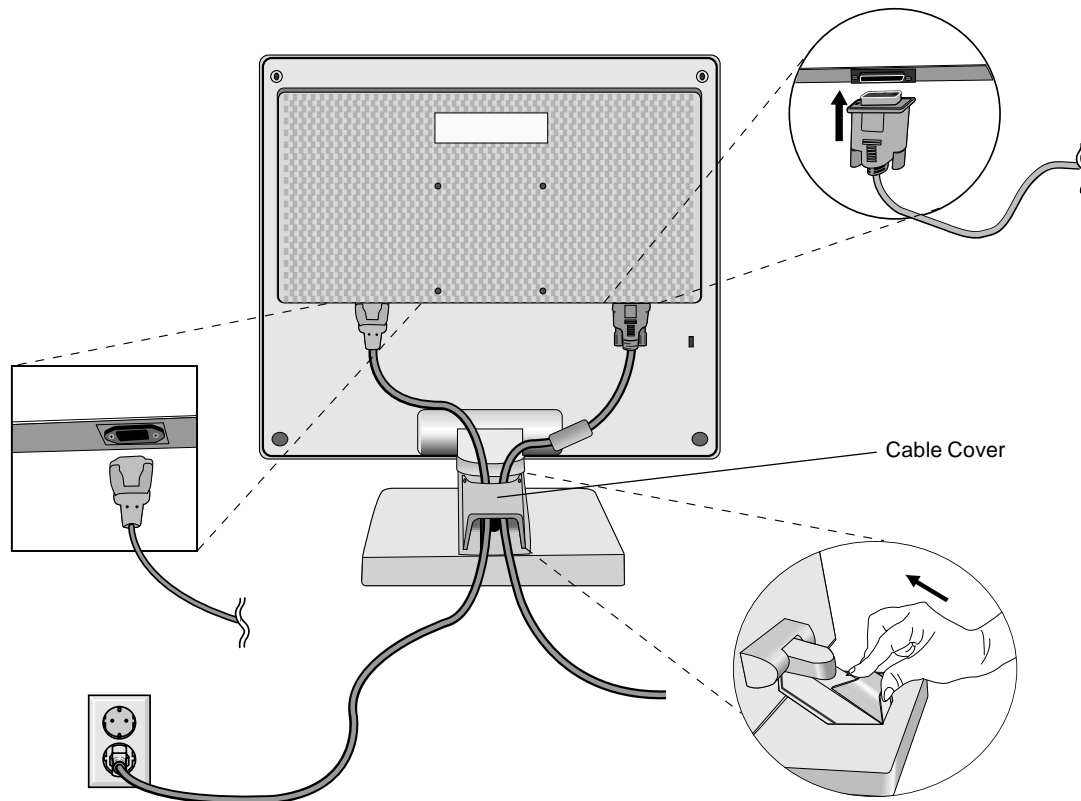

Figure C.1

6. The Vacation Switch on the right side of the monitor must be turned on (**Figure D.1**). Turn on the monitor with the Power Button and the computer.

**NOTE:** The Vacation Switch is a true on/off switch. If this switch is on the OFF position, the monitor cannot be turned on using the front button DO NOT switch on/off repeatedly.

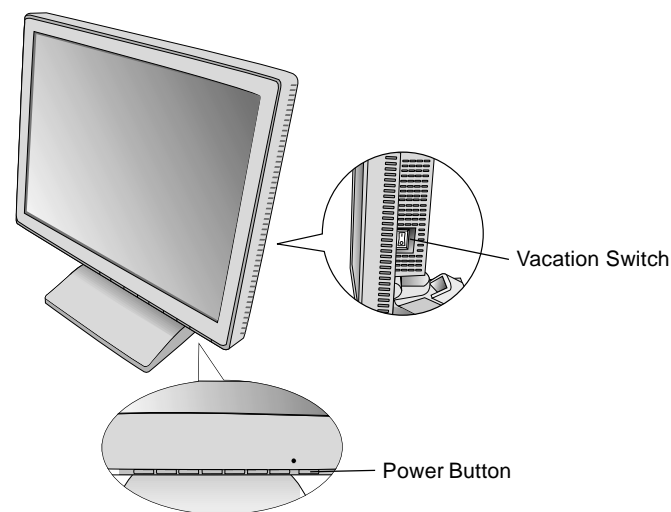

Figure D.1

7. No-touch auto adjust automatically adjusts the monitor to optimal settings upon initial setup for most timings. For further adjustments, use the following OSM controls:

- Auto Adjust Contrast
- Auto Adjust

Refer to the **Controls** section of this User's Manual for a full description of these OSM controls.

**NOTE:** If you have any problems, please refer to the **Troubleshooting** section of this User's Manual.

## Tilt

Grasp both sides of the monitor screen with your hands and adjust the tilt as desired (**Figure TS.1**).

## Remove Monitor Stand for Mounting

To prepare the monitor for alternate mounting purposes:

1. Disconnect all cables.
2. Place monitor face down on a non-abrasive surface (**Figure R.1**).
3. Remove the hinge cover (**Figure R.1**).
4. Remove the 4 screws connecting the monitor to the stand and lift off the stand assembly (**Figure R.2**) the monitor is now ready for mounting in an alternate manner.
5. Connect the AC cord and signal cable to the back of the monitor (**Figure R.3**).
6. Reverse this process to reattach stand.

**NOTE:** Use only VESA-compatible alternative mounting method.

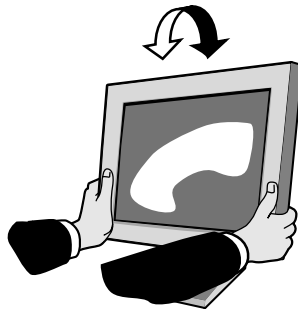

Figure TS.1

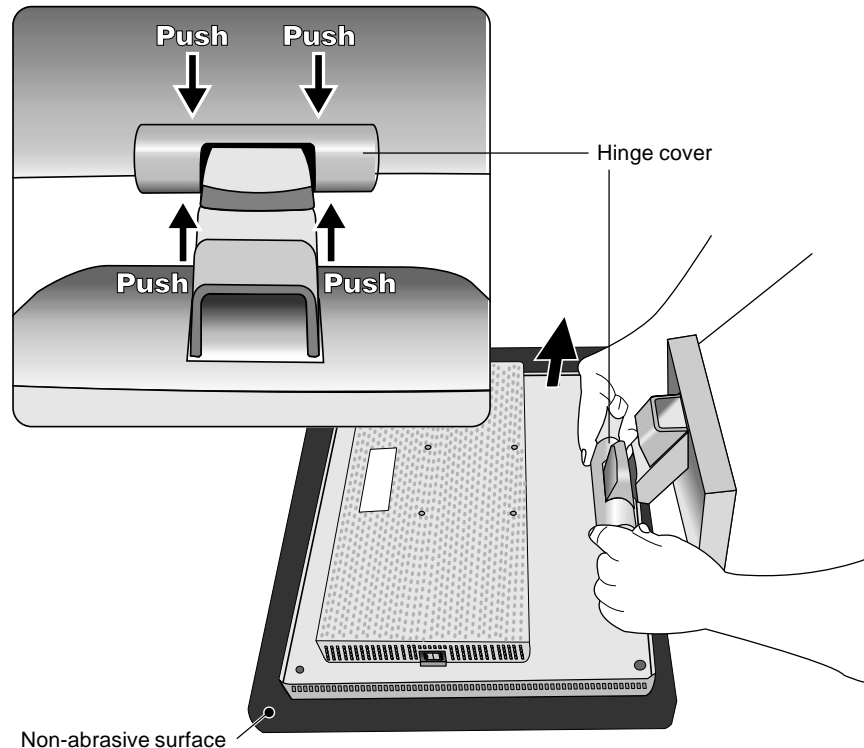

Figure R.1

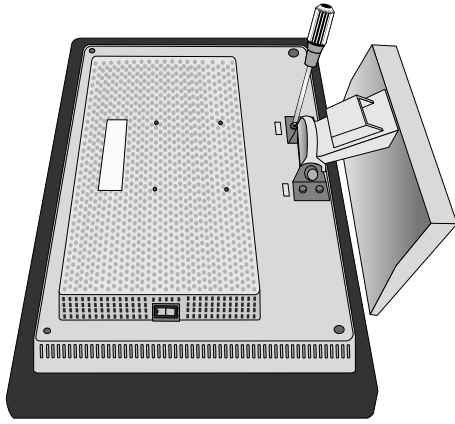

Figure R.2

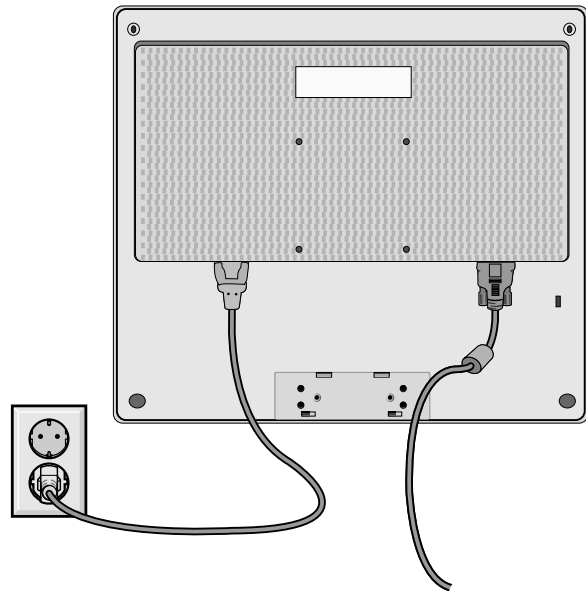
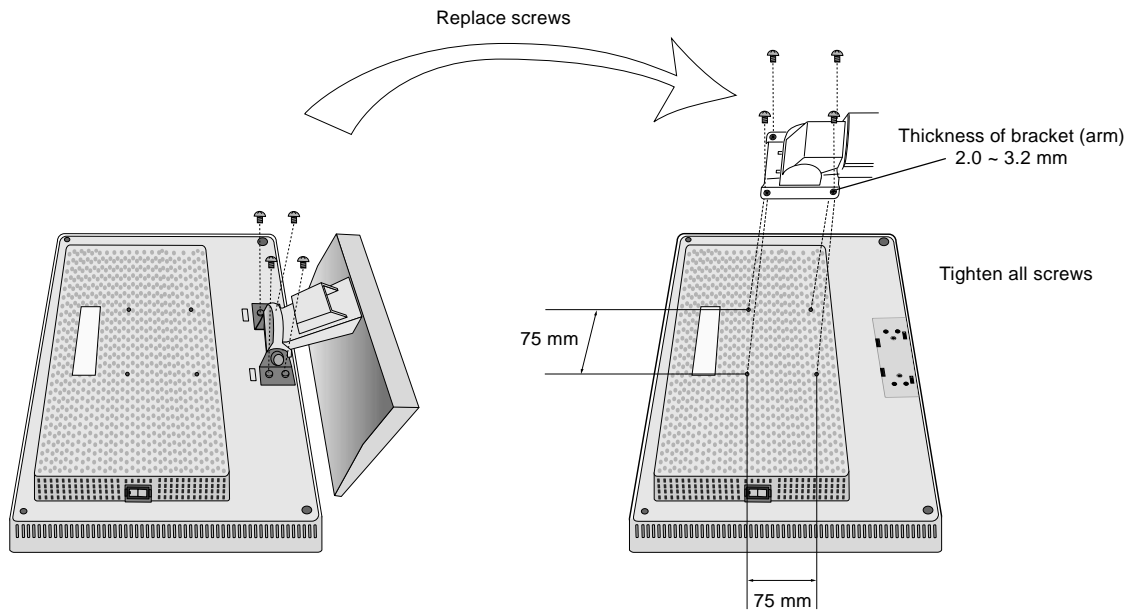

Figure R.3

7. This LCD monitor is designed for use with a flexible arm. Please use the attached screws (4pcs) when mounting. To meet the safety requirements the monitor must be mounted to an arm which guaranties the necessary stability under consideration of the weight of the monitor. The LCD monitor shall only be used with an approved arm (e.g. GS mark).



### Specifications

4 SCREWS (M4)  
(MAX depth: 8.5 mm)  
If use other  
screw, check  
depth of hole.

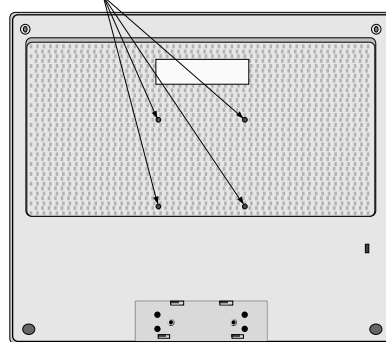

Weight of LCD assembly: 2.8kg (MAX)

# Controls



## OSM (On-Screen-Manager) Controls

The OSM controls on the front of the monitor function as follows:  
To access OSM press any of the control buttons (<, >, -, +, EXIT).

Control	Menu
EXIT	Exits the OSM controls. Exits to the OSM main menu.
< / >	Moves the highlighted area left/right to select control menus. Moves the highlighted area up/down to select one of the controls.
- / +	Moves the bar left/right to increase or decrease the adjustment.
SELECT	Active Auto Adjust function. Enter the OSM controls. Enter the OSM sub menu.
RESET	Resets the highlighted control menu to the factory setting.



**NOTE:** When RESET is pressed in the main and sub-menu, a warning window will appear allowing you to cancel the RESET function by pressing the EXIT button.

## Brightness/Contrast Controls

-  **BRIGHTNESS**  
Adjusts the overall image and background screen brightness.
-  **CONTRAST**  
Adjusts the image brightness in relation to the background.
-  **AUTO ADJUST**  
Adjusts the image displayed for non-standard video inputs.

 **Auto Adjust**  
Automatically adjusts the Image Position, the H. Size and Fine setting.

## Position Controls

-  **LEFT/RIGHT**  
Controls Horizontal Image Position within the display area of the LCD.
-  **DOWN/UP**  
Controls Vertical Image Position within the display area of the LCD.
-  **H. SIZE**  
Adjusts the horizontal size by increasing or decreasing this setting.

Should the "AUTO Adjust function" do not give you a satisfactory picture setting, a further tuning can be performed using the "H.Size" function (dot clock). For this a Moiré test pattern could be used. This function may alter the width of the picture. Use Left/Right Menu to center the image on the screen. If the H.Size is wrongly calibrated, the result would look like on the left drawing. The image should be homogeneous.





## FINE

Improves focus, clarity and image stability by increasing or decreasing this setting.

Should the "Auto Adjust function" and the "H.Size" function do not give you a satisfactory picture setting, a fine tuning can be performed using the "Fine" function. It improves focus, clarity and image stability by increasing or decreasing this setting.

For this a Moiré test pattern could be used. If the Fine value is wrongly calibrated, the result would look like on the left drawing. The image should be homogeneous.

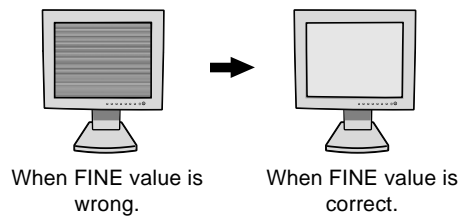

## Colour Control Systems

Six colour presets select the desired colour setting. (NATIVE colour preset cannot be changed.)

### NATIVE

Original colour presented by the LCD panel that is unadjustable.



## Tools



### LANGUAGE

OSM control menus are available in seven languages.



### OSM POSITION

You can choose where you would like the OSM control image to appear on your screen. Selecting OSM Location allows you to manually adjust the position of the OSM control menu left, right, down or up.



### OSM TURN OFF

The OSM control menu will stay on as long as it is use. In the OSM Turn Off submenu, you can select how long the monitor waits after the last touch of a button to shut off the OSM control menu. The preset choices are 10, 20, 30, 45, 60 and 120 seconds.



### OSM LOCK OUT

This control completely locks out access to all OSM control functions. When attempting to activate OSM controls while in the Lock Out mode, a screen will appear indicating the OSM controls are locked out. To activate the OSM Lock Out function, press SELECT, then "+" key and hold down simultaneously. To deactivate the OSM Lock Out, press SELECT, then "+" key and hold down simultaneously.



### RESOLUTION NOTIFIER

This optimal resolution is 1024 x 768. If ON is selected, a message will appear on the screen after 30 seconds, notifying you that the resolution is not at 1024 x 768.



### HOT KEY

You can adjust the brightness and contrast directly. When this function is set to ON, you can adjust the brightness with < or >, contrast with + or - key, while the OSM menu is off.



### OFF TIMER

Monitor will automatically power-down when the end user has selected a pre-determined amount of time.



### FACTORY PRESET

Selecting Factory Preset allows you to reset all OSM control settings back to the factory settings. The RESET button will need to be held down for several seconds to take effect. Individual settings can be reset by highlighting the control to be reset and pressing the RESET button.



## **i** Information

MODE

### **DISPLAY MODE**

Indicates the current display resolution and frequency setting of the monitor.



### **MONITOR INFO.**

Indicates the model and serial numbers of your monitor.

## **OSM Warning**

OSM Warning menus disappear with Exit button.

**NO SIGNAL:** This function gives a warning when there is no signal present. After power is turned on or when there is a change of input signal or video is inactive, the **No Signal** window will appear.

**RESOLUTION NOTIFIER:** This function gives a warning of use with optimized resolution. After power is turned on or when there is a change of input signal or the video signal doesn't have proper resolution, the **Resolution Notifier** window will open. This function can be disabled in the TOOL menu.

**OUT OF RANGE:** This function gives a recommendation of the optimized resolution and refresh rate. After the power is turned on or there is a change of input signal or the video signal doesn't have proper timing, the **Out Of Range** menu will appear.

# Recommended use

## Safety Precautions and Maintenance



FOR OPTIMUM PERFORMANCE, PLEASE NOTE THE FOLLOWING WHEN SETTING UP AND USING THE LCD COLOUR MONITOR:



- **DO NOT OPEN THE MONITOR.** There are no user serviceable parts inside and opening or removing covers may expose you to dangerous shock hazards or other risks. Refer all servicing to qualified service personnel.
- Do not spill any liquids into the cabinet or use your monitor near water.
- Do not insert objects of any kind into the cabinet slots, as they may touch dangerous voltage points, which can be harmful or fatal or may cause electric shock, fire or equipment failure.
- Do not place any heavy objects on the power cord. Damage to the cord may cause shock or fire.
- Do not place this product on a sloping or unstable cart, stand or table, as the monitor may fall, causing serious damage to the monitor.
- Do not place any objects onto the monitor and do not use the monitor outdoors.
- The inside of the fluorescent tube located within the LCD monitor contains mercury. Please follow the bylaws or rules of your municipality to dispose of the tube properly.

Immediately unplug your monitor from the wall outlet and refer servicing to qualified service personnel under the following conditions:

- When the power supply cord or plug is damaged.
- If liquid has been spilled, or objects have fallen into the monitor.
- If the monitor has been exposed to rain or water.
- If the monitor has been dropped or the cabinet damaged.
- If the monitor does not operate normally by following operating instructions.
- Do not bend power cord.
- Do not use monitor in high temperature, humid, dusty, or oily areas.
- Do not cover vent on monitor.
- If monitor is broken, do not come in contact with the liquid crystal.
- If glass is broken. Handle with care.



CAUTION

- Allow adequate ventilation around the monitor so that heat can properly dissipate. Do not block ventilated openings or place the monitor near a radiator or other heat sources. Do not put anything on top of monitor.
- The power cable connector is the primary means of detaching the system from the power supply. The monitor should be installed close to a power outlet which is easily accessible.
- Handle with care when transporting. Save packaging for transporting.



CORRECT PLACEMENT AND ADJUSTMENT OF THE MONITOR CAN REDUCE EYE, SHOULDER AND NECK FATIGUE. CHECK THE FOLLOWING WHEN YOU POSITION THE MONITOR:



- For optimum performance, allow 20 minutes for warm-up.
- Adjust the monitor height so that the top of the screen is at or slightly below eye level. Your eyes should look slightly downward when viewing the middle of the screen.
- Position your monitor no closer than 40 cm and no further away than 70 cm from your eyes. The optimal distance is 50 cm.
- Rest your eyes periodically by focusing on an object at least 6 m away. Blink often.
- Position the monitor at a 90° angle to windows and other light sources to minimize glare and reflections. Adjust the monitor tilt so that ceiling lights do not reflect on your screen.
- If reflected light makes it hard for you to see your screen, use an antiglare filter.
- Clean the LCD monitor surface with a lint-free, non-abrasive cloth. Avoid using any cleaning solution or glass cleaner!
- Adjust the monitor's brightness and contrast controls to enhance readability.
- Use a document holder placed close to the screen.
- Position whatever you are looking at most of the time (the screen or reference material) directly in front of you to minimize turning your head while you are typing.

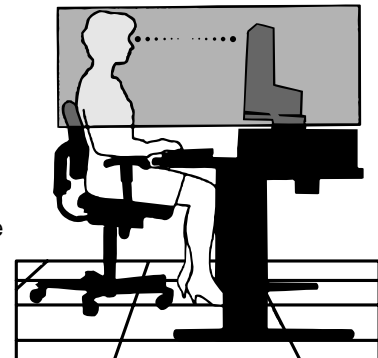



- Avoid displaying fixed patterns on the monitor for long periods of time to avoid image persistence (after-image effects).
- Get regular eye checkups.

### **Ergonomics**

To realize the maximum ergonomics benefits, we recommend the following:

- Use the preset Size and Position controls with standard signals.
- Use the preset Colour Setting.
- Use non-interlaced signals with a vertical refresh rate between 60-75 Hz.
- Do not use primary colour blue on a dark background, as it is difficult to see and may produce eye fatigue to insufficient contrast.





## VAROVÁNÍ



CHRAŇTE ZAŘÍZENÍ PŘED DEŠTĚM A VLHKEM. ZABRÁNÍTE TAK NEBEZPEČÍ POŽÁRU NEBO ÚRAZU ELEKTRICKÝM PROUDEM. POLARIZOVANOU ZÁSTRČKU JEDNOTKY NEPOUŽÍVEJTE VE SPOJENÍ SE ZÁSUVKOU PRODLUŽOVACÍ ŠŤŮRY NEBO JINÝMI ZÁSUVKAMI, POKUD KOLÍKY NELZE ZCELA ZASUNOUT.

UVNITŘ ZAŘÍZENÍ SE NACHÁZÍ VYSOKONAPĚŤOVÉ KOMPONENTY, PROTO SKŘÍŇ NEOTEVÍREJTE. SERVIS SVĚŘTE KVALIFIKOVANÉ OSOBĚ.



## UPOZORNĚNÍ



RIZIKO ÚRAZU ELEKTRICKÝM PROUDEM • NEOTVÍRAT

UPOZORNĚNÍ: VZHLEDEM K RIZIKU ÚRAZU ELEKTRICKÝM PROUDEM NEODNÍMEJTE KRYT (NEBO ZADNÍ ČÁST). UVNITŘ SE NENACHÁZEJÍ DÍLY, DO KTERÝCH UŽIVATEL MŮŽE ZASAHOVAT. SERVIS SVĚŘTE KVALIFIKOVANÉ OSOBĚ.



Tento symbol upozorňuje uživatele na neizolované napětí v rámci jednotky, jehož intenzita může být dostatečně vysoká, aby způsobila úraz elektrickým proudem. Jakýkoli kontakt s libovolným dílem uvnitř jednotky je proto nebezpečný.



Tento symbol upozorňuje uživatele na důležitou literaturu týkající provozu a údržby jednotky dodanou společně s tímto zařízením. Chcete-li předejít problémům, doporučujeme pečlivé přečtení příslušných materiálů.

## Upozornění:

Při provozu monitoru LCD1501 v síti se střídavým napětím 220-240 V v Evropě používejte napájecí šňůru dodávanou s monitorem.

Ve Spojeném království se smí používat k tomuto monitoru jen schválená šňůra BS se zalitou zástrčkou a s černou pojistkou (5A). Není-li napájecí šňůra součástí zařízení, spojte se s dodavatelem.

Při provozu monitoru LCD1501 v síti s napětím 220-240 V v Austrálii používejte síťovou šňůru dodávanou s monitorem.

Ve všech ostatních případech používejte napájecí šňůru, která se shoduje se střídavým napětím zásuvky a která vyhovuje bezpečnostním předpisům dané země.

## Prohlášení

### Prohlášení výrobce

Zde tímto prohlašujeme, že barevný monitor LCD1501 (NL2501) je v souladu se

směrnicemi 73/23/EEC:  
– EN 60950

směrnicemi 89/336/EEC:  
– EN 55022  
– EN 61000-3-2  
– EN 61000-3-3  
– EN 55024

a je opatřen označením



NEC-Mitsubishi Electric Visual Systems, Corp.  
MS Shibaura Bldg., 13-23,  
Shibaura 4-chome,  
Minato-Ku, Tokyo 108-0023, JAPAN

Společnost NEC-Mitsubishi Electric Visual Systems Corp. jako partner ENERGY STAR® určila, že tento produkt splňuje požadavky směrnice ENERGY STAR pro efektivní využití energie. ENERGY STAR je v USA registrovaná známka.

IBM PC/XT/AT, PS/2, MCGA, VGA, 8514/A a XGA jsou registrované obchodní značky společnosti International Business Machines Corporation.

Apple a Macintosh jsou registrované ochranné známky společnosti Apple Computer Inc.

Microsoft a Windows jsou registrované ochranné známky společnosti Microsoft Corporation.

NEC je registrovaná ochranná známka společnosti NEC Corporation.

Všechny ostatní ochranné známky nebo registrované ochranné známky jsou majetkem příslušných vlastníků.

# Obsah

Dodávka nového monitoru LCD1501 NEC\* by měla obsahovat následující položky:

- monitor LCD1501 se nakláněcím podstavcem,
- napájecí šňůra,
- kabel pro video signál,
- uživatelská příručka,
- CD-ROM (zahrnuje kompletní uživatelskou příručku ve formátu PDF).  
Pro zobrazení uživatelské příručky musíte mít na počítači nainstalovanou aplikaci Acrobat Reader 4.0.

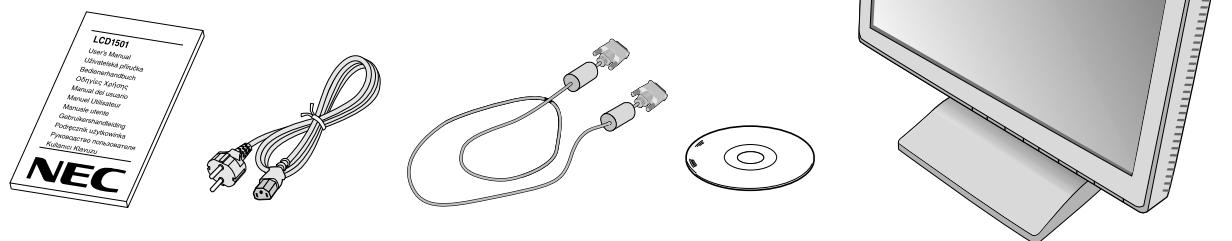

\* Původní krabici a balicí materiál uschovejte pro případnou přepravu nebo odeslání monitoru.

## Rychlý start

Monitor LCD připojte k počítači následujícím postupem:

1. Vypněte počítač.
2. Sundejte kryt kabelu.
3. **PC:** V počítači připojte odpovídající 15kolíkovou mini-zástrčku D-SUB signálního kabelu ke konektoru grafické karty (**Obrázek A.1**). Dotáhněte všechny šrouby.

**Mac:** Připojte kabelový adaptér Macintosh monitoru LCD1501 k počítači (**Obrázek B.1**). Zapojte 15kolíkovou mini-zástrčku D-SUB signálního kabelu do adaptéru Macintosh monitoru LCD1501 (**Obrázek B.1**). Dotáhněte všechny šrouby.

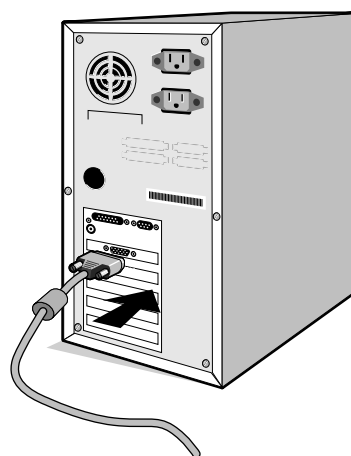

Obrázek A.1

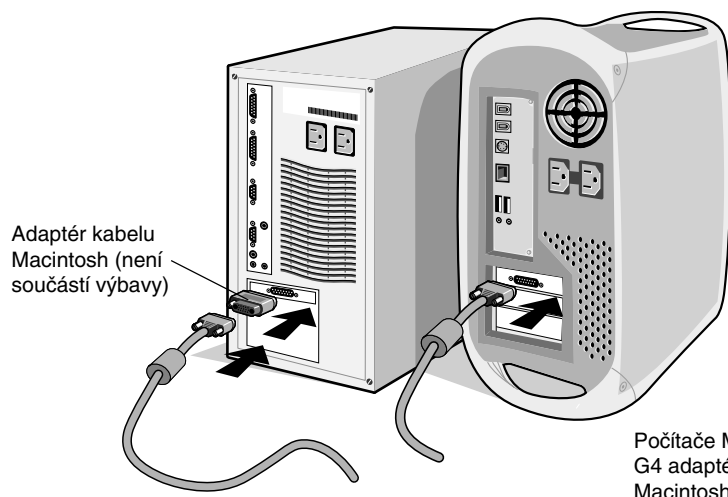

Obrázek B.1

Počítače Macintosh G3 a G4 adaptér kabelu Macintosh nevyžadují

4. 15kolíkovou mini-zástrčku D-SUB kabelu pro video signál připojte k odpovídajícímu konektoru na zadní straně monitoru (**Obrázek C.1**).
5. Připojte napájecí šňůru k monitoru LCD1501 a druhý konec zapojte do elektrické zásuvky. Umístěte kabel pro video signál a napájení pod kryt kabelu (**Obrázek C.1**). Nasaďte zpět kryt kabelu.

**POZNÁMKA:** Upravte polohu kabelu pod krytem, aby nemohlo dojít k poškození kabelu nebo monitoru.

**POZNÁMKA:** V části Upozornění této příručky najdete pokyny k výběru správné napájecí šňůry.

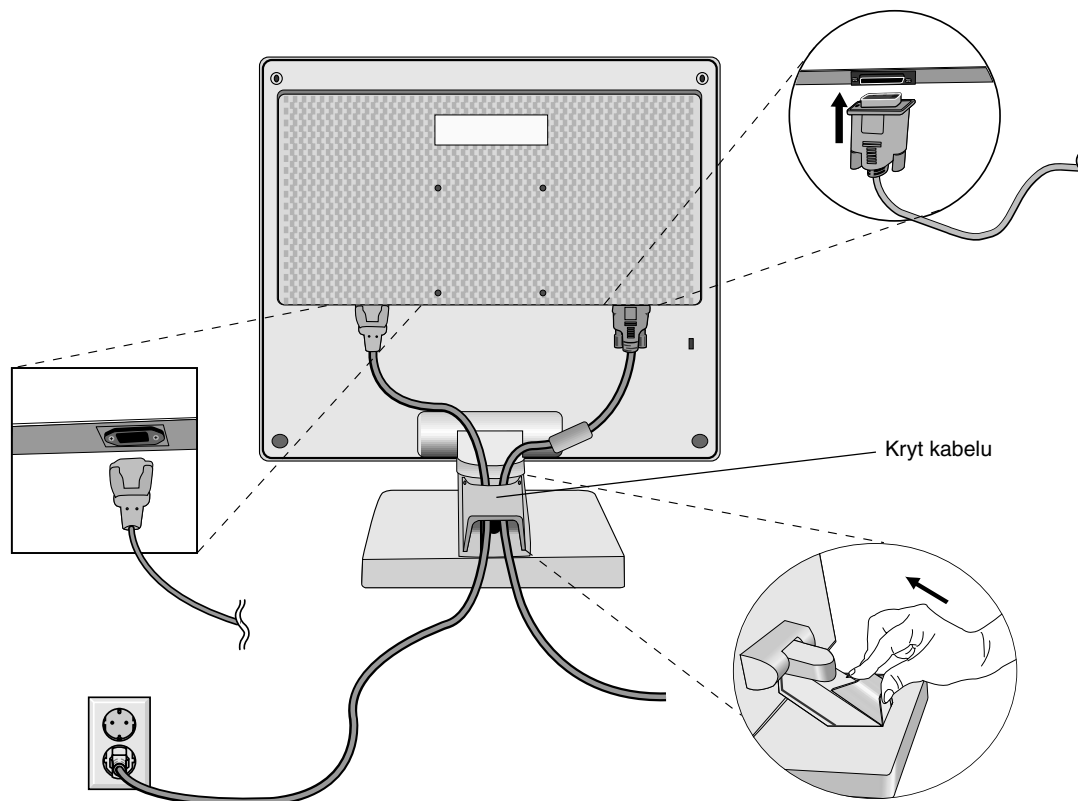

Obrázek C.1

6. Hlavní vypínač na pravé straně monitoru musí být v poloze zapnuto (**Obrázek D.1**). Zapněte pomocí tlačítka napájení monitor a počítač.

**POZNÁMKA:** Hlavní vypínač představuje skutečný vypínač. Pokud je tento vypínač v poloze vypnuto, monitor nelze zapnout předním tlačítkem. **NEPŘEPÍNEJTE** vypínač opakovaně.

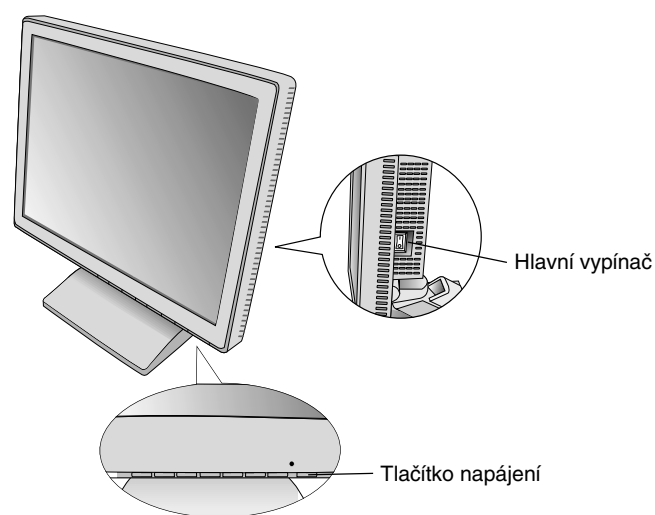

Obrázek D.1

7. Při úvodní instalaci u většiny časování funkce bezdotykového auto-seřízení automaticky nastaví vhodně monitor. K dalšímu seřízení použijte následující ovladače OSM:

- automatické upravení kontrastu,
- automatické seřízení.

Úplný popis těchto ovladačů OSM je uveden v kapitole **Ovladače** v této uživatelské příručce.

**POZNÁMKA:** Vyskytnou-li se potíže, pročtěte si kapitolu **Odstraňování problémů** dále v této příručce.

## Náklon

Uchopte monitor z obou stran a nastavte požadovaný sklon (**Obrázek TS.1**).

## Odstranění podstavce monitoru pro jiné umístění

Příprava monitoru pro jiné možnosti umístění:

1. Odpojte všechny kabely.
2. Monitor umístěte obrazovkou dolů na hladký povrch (**Obrázek R.1**).
3. Sundejte kryt závěsu (**Obrázek R.1**).
4. Odstraňte 4 šroubky spojující monitor s podstavcem a sejměte sestavu podstavce (**Obrázek R.2**), Monitor je nyní připraven pro alternativní uchycení.
5. Připojte napájecí šňůru a signální kabel do zadní části monitoru (**Obrázek R.3**).
6. Pro upevnění podstavce použijte obrácený postup.

**POZNÁMKA:** Jako alternativní montážní postup používejte pouze metodu kompatibilní s normou VESA.

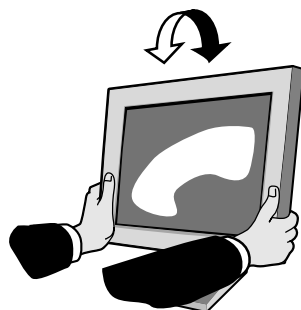

Obrázek TS.1

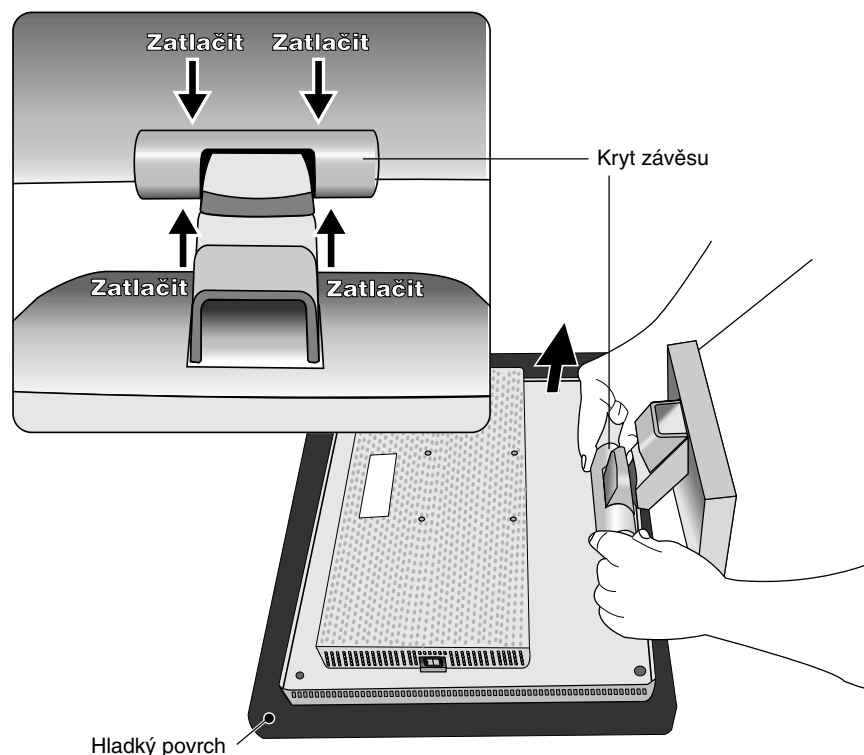

Obrázek R.1

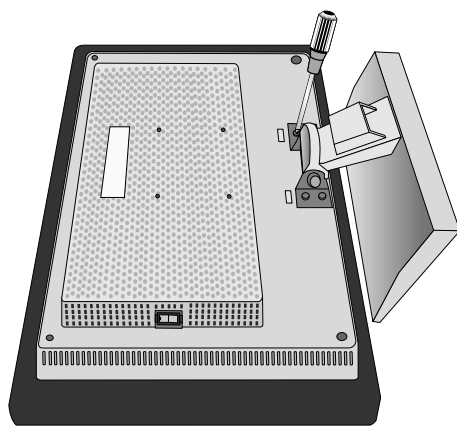

Obrázek R.2

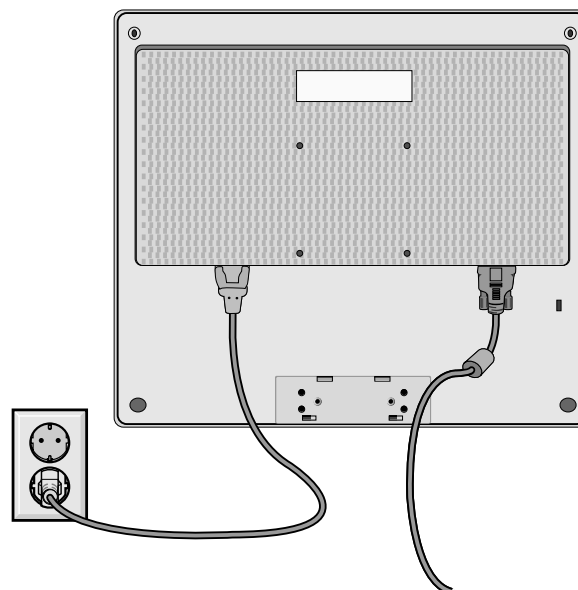

Obrázek R.3

Česky

7. Tento displej je navržen k použití spolu s pružným ramenem. Při montáži použijte přiložené šrouby (4 ks). Aby byly splněny bezpečnostní požadavky, musí být monitor namontován na rameno, které zaručuje nezbytnou stabilitu s ohledem na hmotnost monitoru. Monitor LCD je možno používat pouze se schváleným ramenem (např. značky GS).

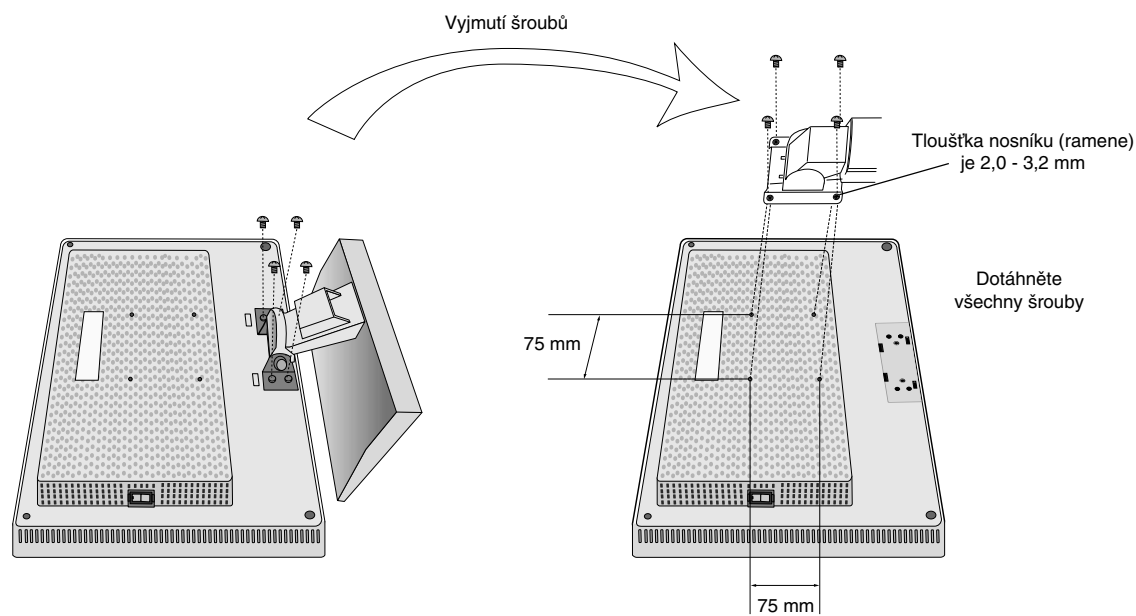

### Technické údaje

4 ŠROUBY (M4)  
(max. délka: 8,5 mm)  
Použijete-li jiný vrut,  
zkontrolujte hloubku  
otvoru.

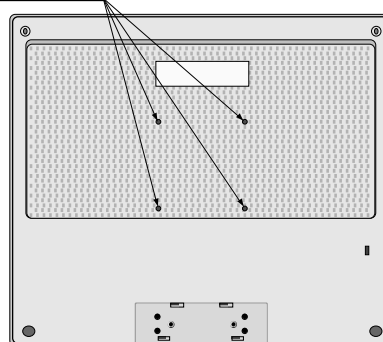

Hmotnost kompletu LCD: 2,8 kg (max.)

Česky-5

# Ovládací prvky

## Ovladače OSM (On-Screen Manager)

Ovládací prvky OSM na přední straně monitoru mají následující funkce:

Chcete-li spustit ovládání OSM, stiskněte kterékoli z ovládacích tlačítek (<, >, -, +, **EXIT**).

### Ovládací prvek Nabídka

<b>EXIT</b>	Výstup z nabídky ovládacích prvků OSM. Přejde do hlavní nabídky OSM.
< / >	Posunuje vyznačenou plochu vlevo nebo vpravo a zvolí některou z nabídek ovládacích prvků. Posunuje vyznačenou oblast nahoru nebo dolů a zvolí některý z ovládacích prvků.
-/+	Posunutím lišty doleva nebo doprava se zvyšuje nebo snižuje hodnota nastavení.
<b>SELECT (Výběr)</b>	Funkce aktivního automatického seřízení. Vstup do nabídky ovládacích prvků OSM. Vstup do podnabídky OSM.
<b>RESET</b>	Znovu nastaví zvýrazněnou ovládací nabídku na nastavení z výroby.

**POZNÁMKA:** Stisknete-li **RESET** v hlavní nebo dílčí nabídce, objeví se dialogové okno s varováním, které umožní zrušit funkci **RESET** pomocí tlačítka **EXIT**.

## Prvky pro ovládání jasu a kontrastu

 **BRIGHTNESS (Jas)**  
Nastavuje celkovou světlost a jas pozadí obrazovky.

 **CONTRAST (Kontrast)**  
Nastavuje jas obrazu vzhledem k pozadí.

**AUTO** **AUTO ADJUST (Automatické seřízení)**  
Nastaví obraz pro nestandardní video vstupy.

### **AUTO** Automatické seřízení

Automaticky nastaví pozici obrazu, vodorovný rozměr a jemné nastavení.

## Poziční ovládací prvky

 **LEFT/RIGHT (Vlevo nebo vpravo)**  
Ovládá vodorovnou polohu obrazu na zobrazovací ploše monitoru LCD.

 **DOWN/UP (Nahoru nebo dolů)**  
Ovládá svislou polohu obrazu na zobrazovací ploše monitoru LCD.

 **H.SIZE (Vodorovný rozměr)**  
Upraví vodorovný rozměr zvýšením nebo snížením hodnoty tohoto nastavení.

Pokud funkce "AUTO Adjust" nezajistí uspokojivé nastavení obrazu, můžete obraz doladit pomocí funkce "H.Size" (synchronizace bodu). K tomu lze použít zkoušku na vzor moaré. Tato funkce může změnit šířku obrazu. Pomocí nabídky Left/Right umístíte obraz do středu. Pokud je vodorovný rozměr H.Size nastaven špatně, bude výsledek vypadat jako na ilustraci vlevo. Obraz by měl být jednolitý.





## FINE (Jemné doladění)

Zlepší zaostření, jasnost a stabilitu obrazu zvýšením nebo snížením hodnoty tohoto nastavení.

Pokud funkce "Auto Adjust" a "H.Size" nezajistí uspokojivé nastavení obrazu, můžete obraz doladit pomocí funkce "Fine". Zlepší zaostření, jasnost a stabilitu obrazu zvýšením nebo snížením hodnoty tohoto nastavení.

K tomu lze použít zkoušku na vzor moaré. Pokud je hodnota Fine nastavena špatně, bude výsledek vypadat jako na ilustraci vlevo. Obraz by měl být jednoduší.

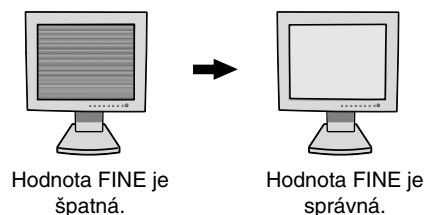

## System řízení barev

Šest předvoleb pro volbu požadovaného nastavení barev. (ZÁKLADNÍ přednastavení barev nelze měnit.)

### NATIVE (Původní)

Původní barva zobrazená na panelu LCD, kterou nelze upravit.



## Nástroje



### LANGUAGE (JAZYK)

Nabídka OSM je k dispozici v sedmi jazycích.



### OSM POSITION (Poloha OSM)

Na obrazovce lze zvolit požadovanou polohu zobrazení ovladače OSM. Volba polohy OSM umožňuje ručně nastavit polohu ovládací nabídky OSM směrem doleva, doprava, dolů nebo nahoru.



### OSM TURN OFF (VYPNUTÍ OSM)

Nabídka ovládání OSM zůstane zobrazena, dokud se používá. V dílčí nabídce OSM Turn Off (Vypnutí OSM) lze nastavit prodlevu monitoru pro vypnutí nabídky ovládání OSM po posledním stisknutí tlačítka.

Z přednastavených hodnot může vybrat tyto prodlevy: 10, 20, 30, 45, 60 a 120 sekund.



### OSM LOCK OUT (UZAMČENÍ OSM)

Tento ovládací prvek zcela uzamkne přístup ke všem funkcím ovládání OSM. Při pokusu o aktivaci ovládání OSM v režimu uzamčení se na obrazovce objeví sdělení, že funkce OSM jsou uzamčeny. K uzamčení funkcí OSM stiskněte a podržte tlačítko SELECT a současně stiskněte "+". K odemčení OSM stiskněte a podržte tlačítko SELECT a současně stiskněte "+".



### RESOLUTION NOTIFIER (Upozornění na rozlišení)

Optimální rozlišení je 1024 x 768. Je-li zvolena položka ON (Zapnuto), objeví se po 30 sekundách na obrazovce zpráva oznamující, že rozlišení není 1024 x 768.



### HOT KEY (Rychlá volba)

Jas a kontrast lze upravit přímo. Pokud je tato funkce nastavena na ON (Zapnuto), lze jas nastavit pomocí tlačítek < nebo >, kontrast pomocí + nebo -, i když je nabídka OSM vypnuta.



### OFF TIMER (Nastavení času vypnutí)

Monitor se automaticky vypne po uplynutí času nastaveného uživatelem.



### FACTORY PRESET (Nastavení z výroby)

Volba Factory Preset (Nastavení z výroby) umožňuje vrátit všechna nastavení ovladačů OSM na hodnoty nastavené z výroby. Tlačítko RESET je třeba podržet stisknuté několik vteřin. K individuálnímu nastavení se lze vrátit označením příslušných ovládacích prvků a stisknutím tlačítka RESET.

## Informace

MODE

### **DISPLAY MODE (Režim zobrazení)**

Indikuje aktuální rozlišení obrazu a nastavení kmitočtu monitoru.



### **MONITOR INFO. (Informace o monitoru)**

Zobrazí model monitoru a jeho sériové číslo.

## Upozornění OSM

Nabídka upozornění OSM zmizí po stisknutí tlačítka Exit.

**NO SIGNAL (Není signál):** Tato funkce v případě nepřítomnosti signálu zobrazí upozornění. Po zapnutí monitoru nebo došlo-li ke změně vstupního signálu nebo není-li video aktivní, zobrazí se okno **No Signal**.

**RESOLUTION NOTIFIER (Upozornění na rozlišení):** Tato funkce upozorní na použití optimalizovaného rozlišení. Po zapnutí monitoru nebo pokud došlo ke změně vstupního signálu nebo video signál není ve správném rozlišení, otevře se okno **Resolution Notifier** Tuto funkci lze deaktivovat v nabídce TOOL (Nástroje).

**OUT OF RANGE (Mimo rozsah):** Tato funkce doporučuje optimalizované rozlišení a obnovovací kmitočet. Po zapnutí monitoru nebo pokud došlo ke změně vstupního signálu nebo video signál není ve správném kmitočtu, otevře se okno **Out Of Range**.



# Provozní pokyny

## Bezpečnostní opatření a údržba



CHCETE-LI DOSÁHNOUT OPTIMÁLNÍ FUNKCE BAREVNÉHO MONITORU LCD, POSTUPOJTE PŘI INSTALACI A NASTAVOVÁNÍ PODLE NÁSLEDUJÍCÍCH POKYNŮ:



- **MONITOR NEOTVÍREJTE.** Uvnitř monitoru nejsou žádné součástky, které by si mohl uživatel sám opravit. Při otvírání nebo odstraňování krytů se vystavujete nebezpečí úrazu elektrickým proudem a jiným rizikům. Veškeré zásahy tohoto druhu přenechejte odborníkům.
- Dbejte, aby se do monitoru nedostaly tekutiny a nepoužívejte ho v blízkosti vody.
- Do mezer obalu nezasouvejte žádné předměty. Mohly by se dotknout nebezpečných částí pod napětím, což může způsobit úraz elektrickým proudem, požár nebo selhání zařízení.
- Na napájecí šňůru nepokládejte žádné těžké předměty. Poškození izolace může způsobit úraz elektrickým proudem nebo požár.
- Produkt neumísťujte na šikmé a nestabilní vozíky, stojany nebo stoly; monitor se může pádem vážně poškodit.
- Neumisťujte na monitor žádné předměty a nepoužívejte monitor venku.
- Fluorescenční trubice v monitoru LCD obsahuje rtuť. Při likvidaci této trubice se řiďte normami a předpisy vašich úřadů.

V níže popsanych případech je nutno okamžitě odpojit monitor ze sítě a přivolat odborného technika:

- Dojde k poškození napájecí šňůry.
- Do monitoru se dostane kapalina nebo monitor upadne na zem.
- Monitor byl vystaven dešti nebo vodě.
- Monitor upadne nebo se poškodí jeho obal.
- Monitor řádně nefunguje, přestože jste dodrželi všechny pokyny.
- Neohýbejte síťovou šňůru.
- Nepoužívejte monitor na příliš teplém, vlhkém nebo prašném místě.
- Nezakrývejte větrací otvory na monitoru.
- Jestliže monitor praskne, nedotýkejte se tekutých krystalů.
- Při rozbití skla. Buďte opatrní.



UPOZORNĚNÍ

- Zajistěte kolem monitoru odpovídající odvětrávání, aby se nepřehříval. Nezakrývejte větrací otvory a neumísťujte monitor do blízkosti topidel a jiných tepelných zdrojů. Nepokládejte na monitor žádné předměty.
- Konektor napájecí šňůry je hlavním prostředkem pro odpojení systému od přívodu elektrického napětí. Monitor je třeba nainstalovat blízko elektrické zásuvky, k níž máte snadný přístup.
- Při dopravě a manipulaci zacházejte se zařízením opatrně. Obal uschovejte pro případnou přepravu.



SPRÁVNÝM UMÍSTĚNÍM A NASTAVENÍM MONITORU MŮŽETE PŘEDEJÍT ÚNAVĚ OČÍ, BOLESTEM RAMEN A ŠÍJE. PŘI UMÍSŤOVÁNÍ MONITORU POSTUPOJTE PODLE NÁSLEDUJÍCÍCH POKYNŮ:



- Pro dosažení optimálního výkonu nechte monitor 20 minut zahřát.
- Umístěte monitor do takové výšky, abyste horní část obrazovky měli mírně pod úroveň očí. Pohled na střed obrazovky by měl směřovat mírně dolů.
- Doporučená minimální vzdálenost monitoru od očí je 40 cm, maximální 70 cm. Optimální vzdálenost je 50 cm.
- Při práci zaměřujte zrak pravidelně na nějaký předmět vzdálený nejméně 6 m, sníží tak namáhání vašeho zraku. Často mrkejte.
- Umístěte monitor v úhlu asi 90° k oknu a jiným světelným zdrojům tak, aby se neodrážely na obrazovce. Monitor sklopte tak, aby se na obrazovce neodrážela stropní světla.
- Jestliže se nelze odrazu světla na obrazovce vyhnout, použijte filtr jako stínidlo.
- Povrch monitoru LCD čistěte jemnou látkou, která nepouští vlákna a není agresivní. Rozhodně nepoužívejte čisticí roztoky nebo čističe skel!
- Jas a kontrast nastavte tak, aby byla zajištěna optimální čitelnost.
- Stojan na dokumenty používejte v blízkosti obrazovky.
- Obrazovku nebo referenční materiál, se kterým pracujete, umístěte před sebe, abyste při psaní museli co nejméně otáčet hlavou.

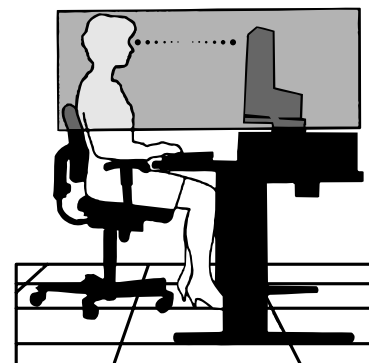

- Rozhodně nezobrazujte nehybné vzory na dlouhou dobu, abyste zabránili dosvitu obrazu (magnetické zpoždění obrazu).
- Chodte pravidelně na prohlídky k očnímu lékaři.

### **Ergonomika**

Pro maximální ergonomickou pohodu doporučujeme:

- Využívejte výrobcem nastavenou velikost a polohu (Size a Position) se standardním signálem.
- Použijte předvolbu nastavení barev.
- Používejte neprokládané signály s vertikální obnovovací frekvencí v rozsahu 60-75 Hz.
- Nepoužívejte primárně modrou barvu na tmavém pozadí; je špatně vidět a způsobuje únavu očí v důsledku nedostatečného kontrastu.



## WARNUNG



SETZEN SIE DAS GERÄT WEDER REGEN NOCH FEUCHTIGKEIT AUS, DA ES ANDERNFALLS ZU FEUER ODER STROMSCHLÄGEN KOMMEN KANN. VERWENDEN SIE DEN NETZSTECKER DIESES GERÄTS KEINESFALLS MIT EINEM VERLÄNGERSKABEL ODER EINER STECKDOSENLEISTE, WENN DIE STECKERSTIFTE NICHT VOLLSTÄNDIG EINGEFÜHRT WERDEN KÖNNEN.

ÖFFNEN SIE DAS GEHÄUSE NICHT, DA SICH IM INNEREN KOMPONENTEN BEFINDEN, DIE UNTER HOCHSPANNUNG STEHEN. LASSEN SIE WARTUNGSARBEITEN VON QUALIFIZIERTEN WARTUNGSTECHNIKERN DURCHFÜHREN.



## VORSICHT



STROMSCHLAGGEFAHR • NICHT ÖFFNEN

**VORSICHT:** ENTFERNEN SIE KEINESFALLS ABDECKUNG ODER RÜCKSEITE, DAMIT ES NICHT ZU STROMSCHLÄGEN KOMMT. IM INNEREN BEFINDEN SICH KEINE VOM BENUTZER ZU WARTENDEN KOMPONENTEN. LASSEN SIE WARTUNGSARBEITEN VON QUALIFIZIERTEN WARTUNGSTECHNIKERN DURCHFÜHREN.



Dieses Symbol weist den Benutzer auf nicht isolierte spannungsführende Komponenten im Gerät hin, die Stromschläge verursachen können. Aus diesem Grund dürfen Sie keinesfalls Kontakt mit einer Komponente im Geräteinneren herstellen.



Dieses Symbol weist den Benutzer auf wichtige Informationen zu Betrieb und Pflege dieses Geräts hin. Die Informationen sollten sorgfältig gelesen werden, um Probleme zu vermeiden.

Deutsch

### Vorsicht:

Wird der LCD1501 in Europa an einem Wechselstromnetz mit 220-240 V betrieben, muss das mit dem Monitor gelieferte Netzkabel verwendet werden.

In Großbritannien ist ein BS-zugelassenes Netzkabel mit diesem Monitor zu verwenden. Das Netzkabel muss mit einem Spritzgussstecker mit schwarzer Sicherung (5 A) ausgestattet sein. Setzen Sie sich mit Ihrem Händler in Verbindung, wenn der Monitor ohne Netzkabel geliefert wurde.

Wird der LCD1501 in Australien an einem Wechselstromnetz mit 220-240 V betrieben, muss das mit dem Monitor gelieferte Netzkabel verwendet werden.

In allen anderen Ländern ist ein für die Spannung des Stromnetzes geeignetes und zugelassenes Netzkabel zu verwenden, dass den Sicherheitsstandards des betreffenden Landes entspricht.

## Erklärung

### Erklärung des Herstellers

Wir bestätigen hiermit, dass der Farbmonitor LCD1501 (NL2501) folgenden Richtlinien entspricht:

EG-Direktive 73/23/EG:  
– EN 60950

EG-Direktive 89/336/EG:  
– EN 55022  
– EN 61000-3-2  
– EN 61000-3-3  
– EN 55024

und mit folgendem Siegel gekennzeichnet ist:



NEC-Mitsubishi Electric Visual Systems, Corp.  
MS Shibaura Bldg., 13-23,  
Shibaura 4-chome,  
Minato-Ku, Tokyo 108-0023, JAPAN

NEC-Mitsubishi Electric Visual Systems Corp. hat als ENERGY STAR®-Partner festgestellt, dass dieses Gerät den ENERGY STAR-Richtlinien für Energieeffizienz entspricht. ENERGY STAR ist eine eingetragene Marke in den USA.

IBM PC/XT/AT, PS/2, MCGA, VGA, 8514/A und XGA sind eingetragene Marken der International Business Machines Corporation.

Apple und Macintosh sind eingetragene Marken von Apple Computer Inc.

Microsoft und Windows sind eingetragene Marken der Microsoft Corporation.

NEC ist eine eingetragene Marke der NEC Corporation.

Alle anderen Marken oder eingetragenen Marken sind Eigentum der jeweiligen Unternehmen.

Deutsch-1



# Inhalt

Der Karton\* mit Ihrem neuen NEC LCD-Monitor sollte folgende Komponenten enthalten:

- Monitor LCD1501 mit verstellbarem Fuß
- Netzkabel
- Signalkabel
- Bedienungsanleitung
- CD-ROM (enthält die vollständige Bedienungsanleitung im PDF-Format)  
Um die Bedienungsanleitung anzeigen und drucken zu können, muss auf dem Computer Acrobat Reader 4.0 installiert sein.

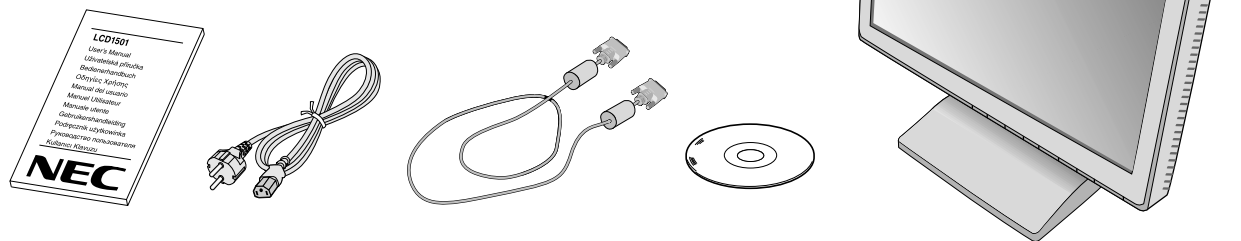

\* Bewahren Sie den Originalkarton und das Verpackungsmaterial für spätere Transporte des Monitors auf.

## Kurzanleitung

Gehen Sie folgendermaßen vor, um den LCD-Monitor an Ihr System anzuschließen:

1. Schalten Sie Ihren Computer aus.
2. Entfernen Sie die Kabelabdeckung.
3. **PC:** Verbinden Sie den Mini-D-SUB-Stecker (15 Stifte) des Signalkabels mit dem Anschluss der Grafikkarte in Ihrem System (**Abbildung A.1**). Ziehen Sie die Schrauben fest.

**Mac:** Schließen Sie den Macintosh-Kabeladapter für den LCD1501 an den Computer an (**Abbildung B.1**). Stecken Sie den Mini-D-SUB-Stecker (15 Stifte) des Signalkabels in den Macintosh-Kabeladapter für den LCD1501 (**Abbildung B.1**). Ziehen Sie alle Schrauben fest.



Abbildung A.1



Abbildung B.1

Für die Modelle Macintosh G3 und G4 wird kein Macintosh-Kabeladapter benötigt

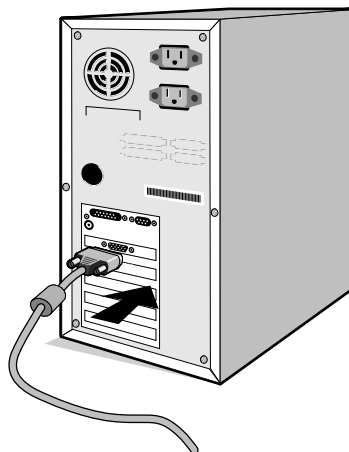
4. Stecken Sie den Mini-D-SUB-Stecker (15 Stifte) des Signalkabels in die entsprechende Buchse auf der Rückseite des Monitors (**Abbildung C.1**).
5. Stecken Sie ein Ende des Netzkabels in den LCD-Monitor und das andere Ende in die Steckdose ein. Platzieren Sie Signal- und Netzkabel unter die Kabelabdeckung (**Abbildung C.1**). Bringen Sie die Kabelabdeckung wieder an.

**HINWEIS:** Bringen Sie die Kabel so unter der Kabelabdeckung an, dass weder Kabel noch Monitor beschädigt werden können.

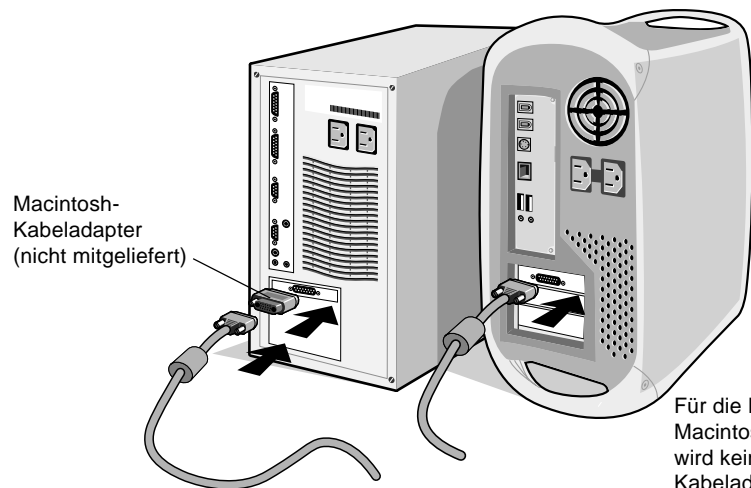
**HINWEIS:** Beachten Sie zur Auswahl des richtigen Netzkabels den entsprechenden Sicherheitshinweis in dieser Bedienungsanleitung.

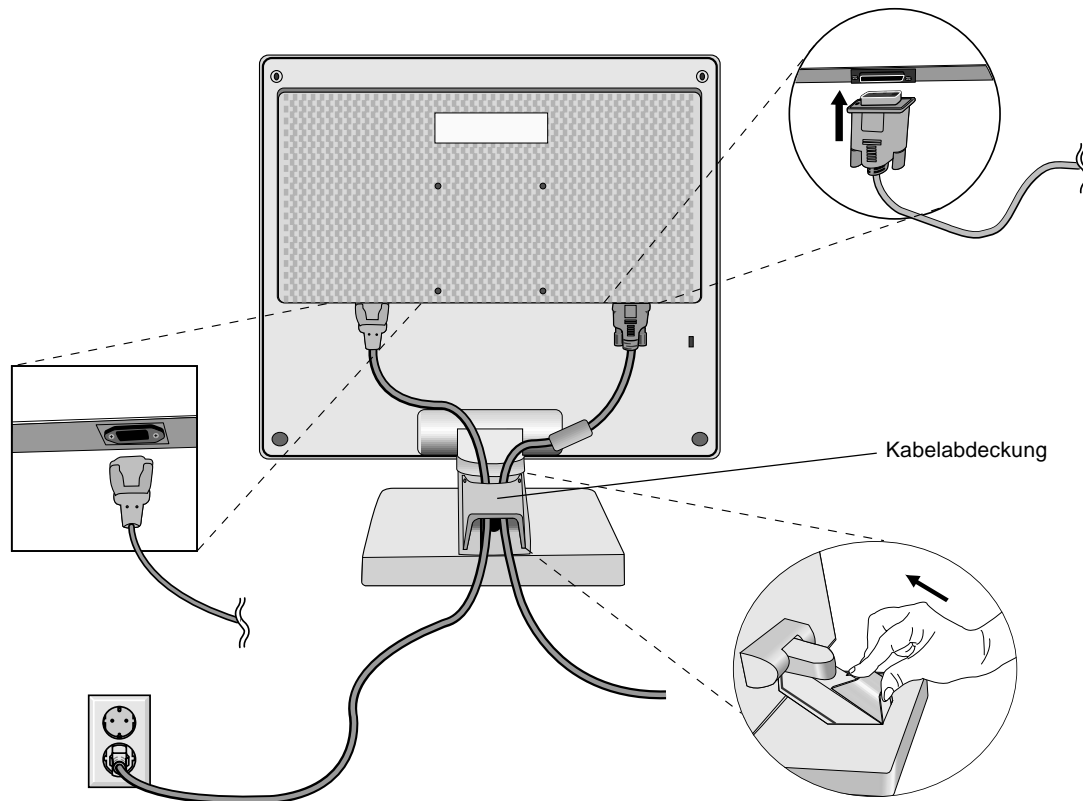

**Abbildung C.1**

6. Der Vacation-Schalter auf der rechten Seite des Monitors muss sich in der Position ON befinden (**Abbildung D.1**). Schalten Sie Monitor und Computer mit den jeweiligen Netzschaltern ein.

**HINWEIS:** Der Vacation-Schalter ist ein echter Ein-/Aus-Schalter. Befindet sich der Schalter in der Position OFF, kann der Monitor mit dem Schalter auf der Vorderseite nicht eingeschaltet werden. Drücken Sie den Schalter NICHT mehrmals.

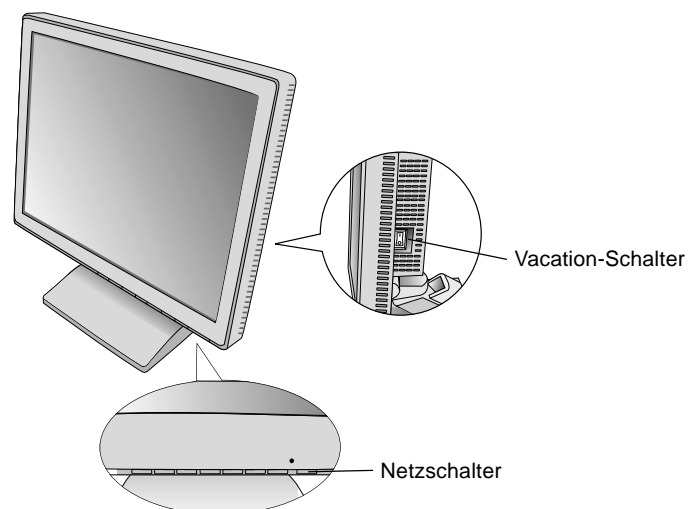

**Abbildung D.1**

7. Die berührungslose Einstellungsautomatik passt den Monitor beim ersten Setup automatisch an die meisten Timings an. Weitere Anpassungen werden mit den folgenden OSM-Steuerungen vorgenommen:
- Automatische Kontrasteinstellung
  - Automatische Einstellung

Im Abschnitt **Bedienelemente** dieser Bedienungsanleitung finden Sie eine ausführliche Beschreibung der OSM-Steuerungen.

**HINWEIS:** Treten Probleme auf, beachten Sie das Kapitel **Fehlerbehebung** dieser Bedienungsanleitung.

## Neigen

Fassen Sie den Monitor an beiden Seiten und neigen Sie ihn nach Bedarf (**Abbildung TS.1**).

## Entfernen des Monitorfußes für die Montage

So bereiten Sie den Monitor für eine alternative Montage vor:

1. Ziehen Sie alle Kabel ab.
2. Legen Sie den Monitor mit der Vorderseite nach unten auf eine weiche Oberfläche (**Abbildung R.1**).
3. Nehmen Sie die Gelenkabdeckung ab (**Abbildung R.1**).
4. Entfernen Sie die 4 Schrauben, mit denen der Fuß am Monitor befestigt ist, und heben Sie den Fuß ab (**Abbildung R.2**). Der Monitor kann jetzt auf andere Art montiert werden.
5. Schließen Sie Netz- und Signalkabel auf der Rückseite des Monitors an (**Abbildung R.3**).
6. Führen Sie die Schritte in umgekehrter Reihenfolge aus, um den Fuß wieder anzubringen.

**HINWEIS:** Verwenden Sie ausschließlich VESA-kompatible Montagemethoden.



Abbildung TS.1



Abbildung R.1

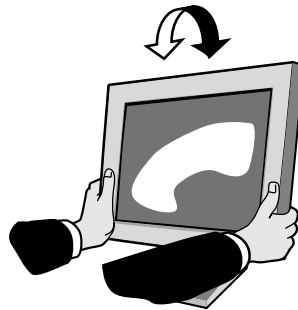

Abbildung R.2

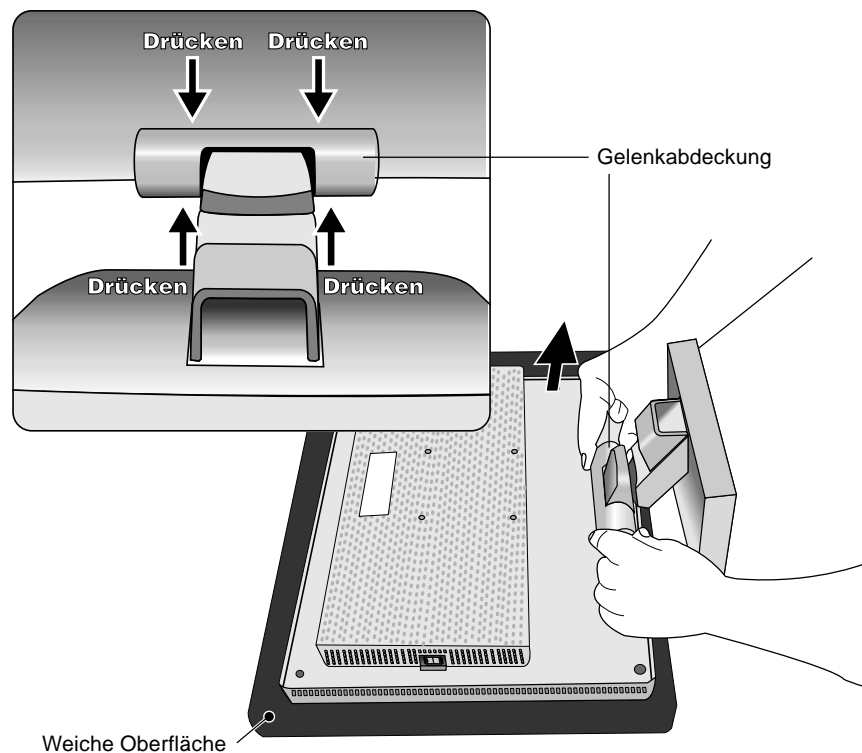

Abbildung R.3

Deutsch

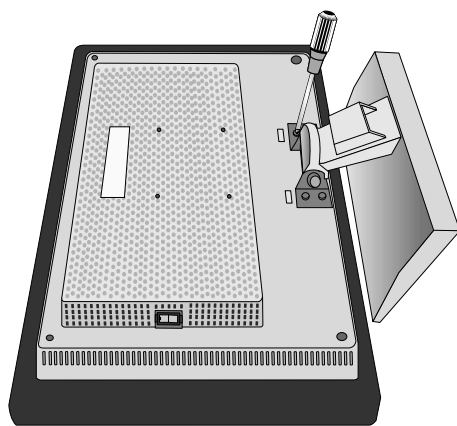
7. Dieser LCD-Monitor kann mit einem Tragarm verwendet werden. Verwenden Sie die beigefügten Schrauben (4 Stück) für die Montage. Die Sicherheitsvorschriften verlangen, dass der Monitor an einem Tragarm montiert wird, der für das Gewicht des Monitors ausreichend stabil ist. Der LCD-Monitor darf nur auf einem zugelassenen Arm montiert werden, der beispielsweise mit einem GS-Zeichen versehen ist.

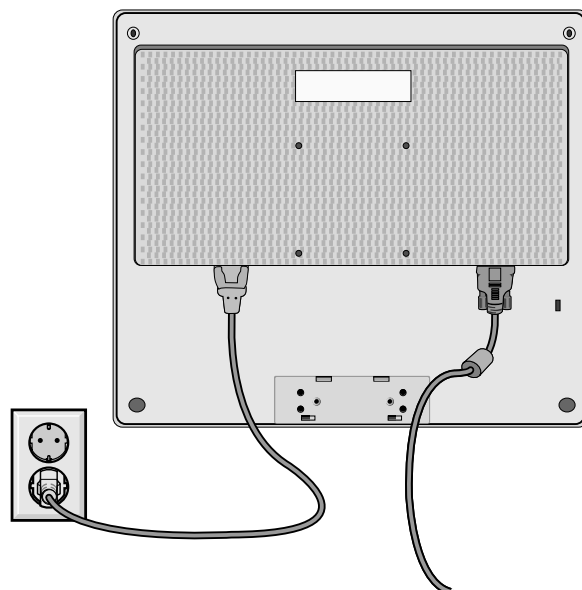
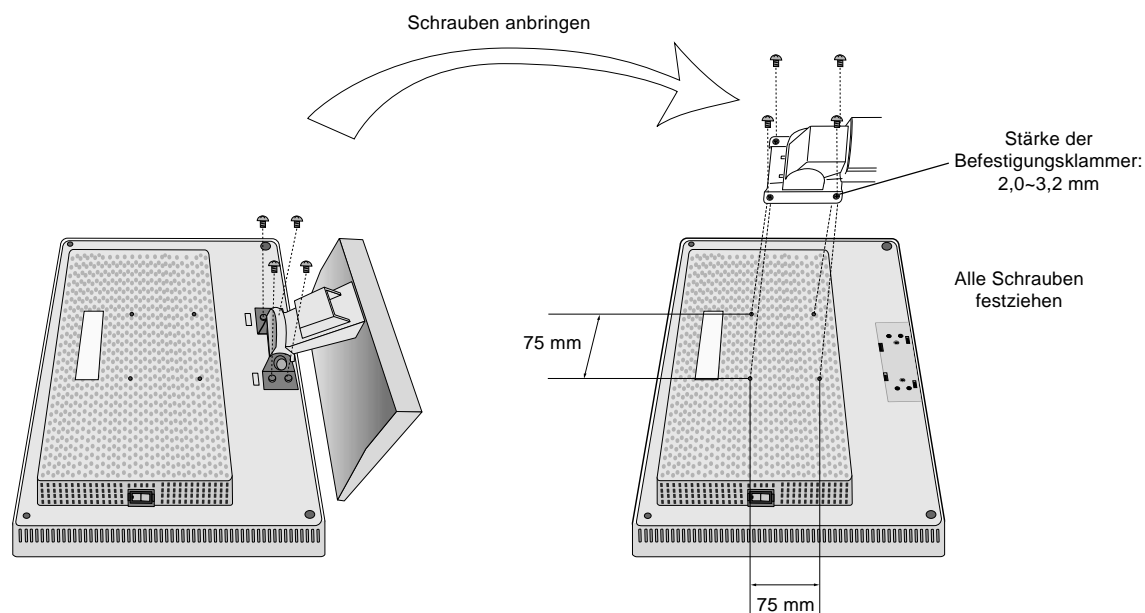

### Technische Daten

4 SCHRAUBEN (M4)  
(maximale Tiefe: 8,5 mm)  
Prüfen Sie bei  
Verwendung der  
anderen Schraube  
die Tiefe der Bohrung.

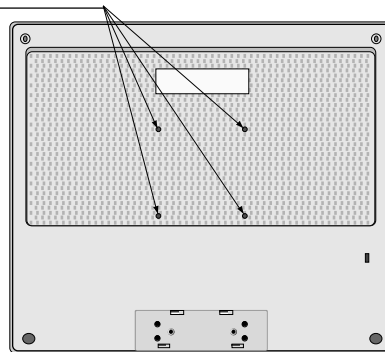

Gewicht des LCD-Monitors komplett: 2,8 kg (max.)

Deutsch-5

# Bedienelemente



## OSM-Steuerungen (On-Screen-Manager)

Die OSM-Steuerungen auf der Vorderseite des Monitors besitzen folgende Funktion:  
Sie können auf das OSM-Menü zugreifen, indem Sie eine der Steuerungstasten (<, >, -, +, **EXIT**) drücken.

Steuerung	Menü
<b>EXIT</b>	Schließt das OSM-Menü. Rückkehr zum OSM-Hauptmenü.
< / >	Verschiebt die Markierung nach links oder rechts, um die Menüs auszuwählen. Verschiebt die Markierung nach oben oder unten, um eine der Steuerungen auszuwählen.
-/+	Verschiebt die Markierung nach rechts oder links, um den Wert zu erhöhen bzw. verringern.
<b>SELECT</b>	Aktiviert die Funktion „Automatische Einstellung“. Öffnen von OSM-Steuerungen. Öffnen des OSM-Untermenüs.
<b>RESET</b>	Setzt das markierte Steuerungsmenü auf die Werkseinstellungen zurück.



**HINWEIS:** Wenn Sie **RESET** im Haupt- oder im Untermenü drücken, wird ein Fenster mit einer Warnung angezeigt, in dem Sie die Funktion **RESET** mit der Taste **EXIT** abbrechen können.

## Helligkeit-/Kontrast-Steuerungen

-  **HELLIGKEIT**  
Bild- und Hintergrundhelligkeit des Bildschirms anpassen.
-  **KONTRAST**  
Ändert die Bildhelligkeit im Verhältnis zum Hintergrund.
- AUTO** **AUTOM. EINST**  
Passt das angezeigte Bild bei Verwendung nicht dem Standard entsprechender Eingangssignale an.

**AUTO** **Autom. Einst**  
Stellt Bildposition sowie die Werte für „Bildpunkte“ und „Stabilität“ automatisch ein.

## Positionssteuerungen

-  **LINKS/RECHTS**  
Steuert die horizontale Bildposition im Anzeigebereich des LCD.
-  **UNTEN/OBEN**  
Steuert die vertikale Bildposition im Anzeigebereich des LCD.
-  **BILDPUNKTE**  
Durch Erhöhen oder Verringern dieses Werts wird das Bild breiter bzw. schmaler.  
Sollte das mit der Funktion „Automatische Einstellung“ erhaltene Bild nicht Ihren Wünschen entsprechen, können Sie eine weitere Optimierung durchführen, indem Sie die Funktion „Bildpunkte“ verwenden (Pixelfrequenz). Dazu können Sie ein Moiré-Testmuster verwenden. Diese Funktion kann die Breite des Bildes verändern. Verwenden Sie das Menü „Links/Rechts“, um das Bild auf dem Bildschirm zu zentrieren. Wenn die Funktion „Bildpunkte“ falsch kalibriert ist, entspricht das Bild dem in der Abbildung links gezeigten Ergebnis. Das Bild sollte homogen sein.







## STABILITÄT

Optimiert Schärfe, Deutlichkeit und Bildstabilität durch Erhöhen oder Verringern dieses Werts.

Sollte das mit den Funktionen „Automatische Einstellung“ und „Bildpunkte“ erhaltene Bild nicht Ihren Wünschen entsprechen, können Sie eine weitere Optimierung durchführen, indem Sie die Funktion „Stabilität“ verwenden. Mit dieser Funktion optimieren Sie die Schärfe, Deutlichkeit und Bildstabilität durch Erhöhen oder Verringern des Wertes. Dazu können Sie ein Moiré-Testmuster verwenden. Wenn die Funktion „Stabilität“ falsch kalibriert ist, entspricht das Bild dem in der Abbildung links gezeigten Ergebnis. Das Bild sollte homogen sein.

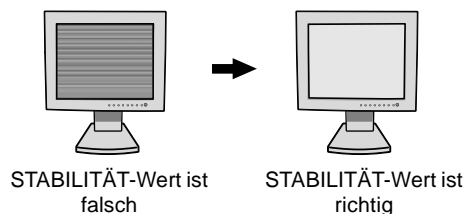

## Farbsteuerungssysteme

Mit sechs vordefinierten Farbeinstellungen kann die gewünschte Farbeinstellung aktiviert werden. (ORIGIN.-Farbeinstellungen können nicht geändert werden.)

### ORIGIN.

Original-Farbdarstellung des LCD-Bildschirms. Diese Einstellung kann nicht verändert werden.



## Werkzeuge



### SPRACHAUSWAHL

Die OSM-Menüs sind in sieben Sprachen verfügbar.



### OSM POSITION

Sie können festlegen, wo das OSM-Steuerungsfenster auf dem Bildschirm angezeigt werden soll. Die Position kann nach oben, unten, links oder rechts verschoben werden.



### OSM ANZEIGEDAUER

Das OSM-Steuerungsmenü wird ausgeblendet, wenn es nicht mehr verwendet wird. Im Untermenü „OSM Anzeigedauer“ können Sie festlegen, nach welchem Zeitraum das OSM-Steuerungsmenü ausgeblendet wird, wenn der Benutzer keine Taste drückt. Verfügbar sind die Optionen 10, 20, 30, 45, 60 und 120 Sekunden.



### OSM ABSCHALTUNG

Diese Funktion sperrt den Zugriff auf alle Funktionen der OSM-Steuerungen. Wenn Sie im Modus „OSM Abschaltung“ auf die OSM-Steuerungen zugreifen, wird ein Bildschirm angezeigt, der auf die Sperre der OSM-Steuerungen hinweist. Um die Abschaltungsfunktion zu aktivieren, halten Sie die Taste SELECT gedrückt und drücken gleichzeitig die Taste „+“. Sie können die OSM-Abschaltungsfunktion wieder deaktivieren, indem Sie erneut die Taste SELECT und gleichzeitig die Taste „+“ drücken.



### AUFLÖSUNGSANZEIGE

Die optimale Auflösung beträgt 1024 x 768 Pixel. Wenn Sie EIN wählen, wird in einer Bildschirmmeldung nach 30 Sekunden darauf hingewiesen, dass nicht die Auflösung 1024 x 768 Pixel verwendet wird.



### DIREKTZUGRIFF

Helligkeit und Kontrast können direkt eingestellt werden. Wenn diese Funktion eingeschaltet ist, können Sie bei ausgeschaltetem OSM-Menü die Helligkeit mit < oder > und den Kontrast mit „+“ oder „-“ einstellen.



### ABSCHALT-TIMER

Der Monitor schaltet sich nach der vom Benutzer eingestellten Zeit automatisch aus.



### WERKSEINSTELLUNG

Mit der OSM-Steuerung „Werkseinstellung“ werden alle OSM-Einstellungen auf die Werkseinstellungen zurückgesetzt. Sie müssen die Taste RESET mehrere Sekunden halten, um die Rücksetzung durchzuführen. Einzelne Einstellungen können durch Markieren der betreffenden Steuerung und anschließendes Drücken der Taste RESET zurückgesetzt werden.

## Information

MODE

### **GRAFIK MODUS**

Gibt die aktuellen Einstellungen für Auflösung und Bildwiederholfrequenz des Monitors an.



### **MONITORINFORMATION**

Die Modell- und die Seriennummer des Monitors.

## **OSM Warnung**

Die Menüs der OSM-Warnungen können mit der Taste „Exit“ ausgeblendet werden.

**KEIN SIGNAL:** Diese Funktion gibt eine Warnung aus, wenn kein Signal verfügbar ist. Das Fenster **Kein Signal** wird nach dem Einschalten oder einem Wechsel des Eingangssignals und außerdem angezeigt, wenn kein Videosignal verfügbar ist.

**AUFLÖSUNGSANZEIGE:** Diese Funktion warnt Sie, wenn nicht die optimale Auflösung verwendet wird. Nach dem Einschalten, nach einer Änderung des Videosignals oder wenn das Videosignal nicht die richtige Auflösung besitzt, wird das Fenster **Auflösungsanzeige** angezeigt. Diese Funktion kann im Hilfsfunktionenmenü deaktiviert werden.

**FREQUENZ ZU HOCH:** Diese Funktion empfiehlt die optimale Auflösung und Bildwiederholrate. Nach dem Einschalten, nach einer Änderung des Videosignals oder wenn das Videosignal nicht die richtige Auflösung besitzt, wird das Fenster **Frequenz zu hoch** angezeigt.

# Einsatzempfehlungen

## Sicherheitsvorkehrungen und Pflege



BEACHTEN SIE ZUR ERZIELUNG OPTIMALER LEISTUNG  
DIE FOLGENDEN HINWEISE ZUM EINRICHTEN UND  
NUTZEN DES LCD-FARBMONITORS:



- **ÖFFNEN SIE DEN MONITOR NICHT.** Es befinden sich keine vom Benutzer zu wartenden Teile im Inneren. Das Öffnen oder Abnehmen der Abdeckungen kann zu gefährlichen Stromschlägen oder anderen Gefährdungen führen. Lassen Sie alle Wartungsarbeiten von qualifizierten Wartungstechnikern durchführen.
- Lassen Sie keine Flüssigkeiten in das Gehäuse gelangen und stellen Sie den Monitor in trockenen Räumen auf.
- Führen Sie keinesfalls Objekte in die Gehäuseschlitze ein, da spannungsführende Teile berührt werden können, was zu schmerzhaften oder gefährlichen Stromschlägen, zu Feuer oder zu Beschädigungen des Geräts führen kann.
- Legen Sie keine schweren Objekte auf das Netzkabel. Beschädigungen des Kabels können zu Stromschlägen oder Feuer führen.
- Stellen Sie dieses Produkt nicht auf wackelige oder instabile Flächen, Wagen oder Tische, da der Monitor fallen und dabei schwer beschädigt werden könnte.
- Stellen Sie keine Objekte auf den Monitor und setzen Sie den Monitor nicht außerhalb umbauter Räume ein.
- Im Inneren der Fluoreszenzröhre des LCD-Monitors befindet sich Quecksilber. Beachten Sie zur Entsorgung der Röhre die örtlichen Vorschriften und Richtlinien.

Unter den folgenden Bedingungen müssen Sie den Monitor sofort vom Stromnetz trennen und sich mit einem qualifizierten Wartungstechniker in Verbindung setzen:

- Das Netzkabel oder der Netzstecker ist beschädigt.
- Flüssigkeit wurde über den Monitor gegossen oder Gegenstände sind in das Gehäuse gefallen.
- Der Monitor wurde Regen oder Wasser ausgesetzt.
- Der Monitor wurde fallen gelassen oder das Gehäuse wurde beschädigt.
- Der Monitor arbeitet trotz Beachtung der Bedienungsanleitung nicht ordnungsgemäß.
- Knicken Sie das Netzkabel nicht.
- Verwenden Sie den Monitor nicht in heißen, feuchten, staubigen oder öligen Bereichen.
- Decken Sie die Lüftungsschlitze des Monitors nicht ab.
- Berühren Sie die Flüssigkristalle nicht, wenn der Monitor zerbrochen ist.
- Lassen Sie Vorsicht walten, wenn das Glas zerbrochen ist.



VORSICHT

- Achten Sie auf ausreichende Luftzufuhr, damit die entstehende Wärme abgeführt werden kann. Decken Sie die Lüftungsschlitze nicht ab und stellen Sie den Monitor nicht neben Heizkörpern oder anderen Wärmequellen auf. Stellen Sie keine Gegenstände auf den Monitor.
- Durch Ziehen des Netzkabelsteckers kann das Gerät vom Stromnetz getrennt werden. Der Monitor muss in der Nähe einer Steckdose aufgestellt werden, die leicht zugänglich ist.
- Transportieren Sie den Monitor vorsichtig. Bewahren Sie die Verpackung für spätere Transporte auf.



DURCH RICHTIGE AUFSTELLUNG UND EINSTELLUNG DES MONITORS KÖNNEN  
ERMÜDUNGERSCHEINUNGEN VON AUGEN, SCHULTERN UND NACKEN VERMIEDEN  
WERDEN. BEACHTEN SIE BEI DER AUFSTELLUNG DES MONITORS FOLGENDES:



- Optimale Leistung wird erst nach ca. 20 Minuten Aufwärmzeit erzielt.
- Stellen Sie den Monitor so auf, dass sich die Oberkante des Bildschirms auf Augenhöhe oder knapp darunter befindet. Ihre Augen sollten leicht nach unten gerichtet sein, wenn Sie auf die Bildschirmmitte blicken.
- Platzieren Sie den Monitor in einem Abstand von 40-70 cm von Ihren Augen. Der optimale Abstand beträgt 50 cm.
- Entspannen Sie Ihre Augen regelmäßig, indem Sie ein Objekt fokussieren, das sich in einer Entfernung von mindestens 6 m befindet. Blinzeln Sie häufig.
- Stellen Sie den Monitor in einem 90-Grad-Winkel zu Fenstern und anderen Lichtquellen auf, um Blendung und Reflexionen zu verhindern. Neigen Sie den Monitor in einem Winkel, der Reflexionen der Deckenleuchten auf dem Bildschirm verhindert.
- Ist das dargestellte Bild aufgrund von Reflexionen nur schwer lesbar, sollten Sie einen Blendschutzfilter verwenden.
- Reinigen Sie die Oberfläche des LCD-Monitors mit einem fusselfreien, weichen Tuch. Verwenden Sie weder Reinigungsmittel noch Glasreiniger!
- Stellen Sie Helligkeit und Kontrast des Monitors mit den entsprechenden Steuerungen ein, um die Lesbarkeit zu optimieren.
- Stellen Sie neben dem Monitor einen Dokumentenhalter auf.
- Platzieren Sie das beim Tippen häufiger betrachtete Objekt (Monitor oder Dokumentenhalter) direkt vor sich, damit Sie den Kopf seltener drehen müssen.

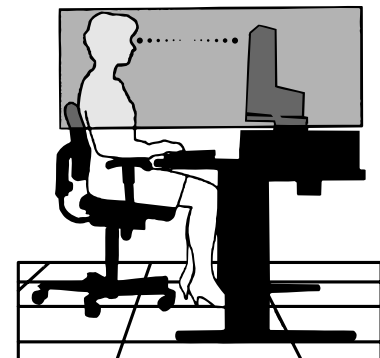

Deutsch-9

- Vermeiden Sie die längerfristige Darstellung gleichbleibender Muster auf dem Bildschirm, um Bildschatten zu vermeiden.
- Lassen Sie Ihre Augen regelmäßig untersuchen.

### **Ergonomie**

Wir empfehlen folgendes Vorgehen, um eine ergonomisch optimale Arbeitsumgebung einzurichten:

- Verwenden Sie bei Standardsignalen die vordefinierten Größen- und Positionseinstellungen.
- Verwenden Sie die vordefinierte Farbeinstellung.
- Verwenden Sie Signale ohne Zeilensprung (Non-Interlaced) mit einer vertikalen Wiederholfrequenz von 60-75 Hz.
- Verwenden Sie die Primärfarbe Blau nicht auf schwarzem Hintergrund, da dies die Lesbarkeit beeinträchtigt und aufgrund des geringen Kontrasts zu starker Ermüdung der Augen führen kann.

## ΠΡΟΕΙΔΟΠΟΙΗΣΗ



ΓΙΑ ΝΑ ΑΠΟΦΥΓΕΤΕ ΤΟΝ ΚΙΝΔΥΝΟ ΠΥΡΚΑΓΙΑΣ Ή ΗΛΕΚΤΡΟΠΛΗΞΙΑΣ, ΜΗΝ ΕΚΘΕΤΕΤΕ ΑΥΤΗ ΤΗ ΣΥΣΚΕΥΗ ΣΕ ΒΡΟΧΗ Ή ΥΓΡΑΣΙΑ. ΕΠΙΣΗΣ, ΜΗ ΧΡΗΣΙΜΟΠΟΙΕΙΤΕ ΤΟ ΠΟΛΩΜΕΝΟ ΦΙΣ ΑΥΤΗΣ ΤΗΣ ΣΥΣΚΕΥΗΣ ΜΕ ΥΠΟΔΟΧΗ ΚΑΛΩΔΙΟΥ ΕΠΕΚΤΑΣΗΣ Ή ΆΛΛΕΣ ΕΞΟΔΟΥΣ ΕΑΝ ΟΙ ΑΚΡΟΔΕΚΤΕΣ ΤΟΥ ΦΙΣ ΔΕΝ ΜΠΟΡΟΥΝ ΝΑ ΕΙΣΑΧΘΟΥΝ ΠΛΗΡΩΣ.

ΑΠΟΦΥΓΕΤΕ ΝΑ ΑΝΟΙΓΕΤΕ ΤΗ ΣΥΣΚΕΥΗ ΚΑΘΩΣ ΣΤΟ ΕΣΩΤΕΡΙΚΟ ΥΠΑΡΧΟΥΝ ΕΞΑΡΤΗΜΑΤΑ ΜΕ ΥΨΗΛΗ ΤΑΣΗ. ΓΙΑ ΤΟ ΣΕΡΒΙΣ ΑΠΕΥΘΥΝΘΕΙΤΕ ΣΤΟ ΕΞΟΥΣΙΟΔΟΤΗΜΕΝΟ ΠΡΟΣΩΠΙΚΟ ΤΟΥ ΣΕΡΒΙΣ.

## ΠΡΟΣΟΧΗ



ΚΙΝΔΥΝΟΣ ΗΛΕΚΤΡΟΠΛΗΞΙΑΣ • ΜΗΝ ΑΝΟΙΓΕΤΕ

**ΠΡΟΣΟΧΗ:** ΓΙΑ ΝΑ ΜΕΙΩΣΕΤΕ ΤΟΝ ΚΙΝΔΥΝΟ ΗΛΕΚΤΡΟΠΛΗΞΙΑΣ, ΜΗΝ ΑΦΑΙΡΕΙΤΕ ΤΟ ΚΑΛΥΜΜΑ (ΜΠΡΟΣΤΙΝΟ Ή ΠΙΣΩ). ΔΕΝ ΥΠΑΡΧΟΥΝ ΕΞΑΡΤΗΜΑΤΑ ΣΤΟ ΕΣΩΤΕΡΙΚΟ ΤΗΣ ΣΥΣΚΕΥΗΣ ΤΑ ΟΠΟΙΑ ΜΠΟΡΕΙ ΝΑ ΕΠΙΣΚΕΥΑΣΕΙ Ο ΧΡΗΣΤΗΣ. ΓΙΑ ΤΟ ΣΕΡΒΙΣ ΑΠΕΥΘΥΝΘΕΙΤΕ ΣΤΟ ΕΞΟΥΣΙΟΔΟΤΗΜΕΝΟ ΠΡΟΣΩΠΙΚΟ ΤΟΥ ΣΕΡΒΙΣ.



Αυτό το σύμβολο προειδοποιεί το χρήστη ότι στο εσωτερικό της συσκευής υπάρχουν εξαρτήματα χωρίς μόνωση με αρκετά υψηλή τάση ώστε να προκληθεί ηλεκτροπληξία. Συνεπώς, είναι επικίνδυνο να αγγίζετε τα εξαρτήματα στο εσωτερικό της συσκευής.



Αυτό το σύμβολο προειδοποιεί το χρήστη ότι περιλαμβάνονται σημαντικές οδηγίες σχετικά με τη λειτουργία και τη συντήρηση αυτής της συσκευής. Συνεπώς, πρέπει να τις διαβάσετε προσεκτικά ώστε να αποφύγετε τυχόν προβλήματα.

Ελληνικά

## Προσοχή:

Όταν χρησιμοποιείτε την οθόνη LCD1501 με μία πηγή Εναλλασσόμενου Ρεύματος 220-240 V στην Ευρώπη χρησιμοποιήστε το καλώδιο ρεύματος που παρέχεται με την οθόνη.

Στη Μεγάλη Βρετανία, ένα εγκεκριμένο καλώδιο BS με διαμορφωμένο βύσμα διαθέτει μία μαύρη ασφάλεια (5A) εγκατεστημένη για χρήση με αυτήν την οθόνη. Εάν η οθόνη δεν συνοδεύεται από καλώδιο ρεύματος, απευθυνθείτε στον προμηθευτή σας.

Όταν χρησιμοποιείτε τη LCD1501 με Εναλλασσόμενο Ρεύμα 220-240 V στην Αυστραλία, χρησιμοποιήστε το καλώδιο ρεύματος που παρέχεται με την οθόνη.

Σε όλες τις άλλες περιπτώσεις, χρησιμοποιήστε ένα καλώδιο ρεύματος το οποίο να αντιστοιχεί στην τάση του Εναλλασσόμενου Ρεύματος και το οποίο να είναι εγκεκριμένο και να συμμορφώνεται με τα πρότυπα ασφαλείας αυτής της χώρας.

## Δήλωση

### Δήλωση του Κατασκευαστή

Με το παρόν πιστοποιούμε ότι η έγχρωμη οθόνη LCD1501 (NL2501) συμμορφώνεται με

Οδηγία του Ευρωπαϊκού Συμβουλίου 73/23/ΕΟΚ:  
– EN 60950

Οδηγία του Ευρωπαϊκού Συμβουλίου 89/336/ΕΟΚ:  
– EN 55022  
– EN 61000-3-2  
– EN 61000-3-3  
– EN 55024

και φέρει την ένδειξη



NEC-Mitsubishi Electric Visual  
Systems, Corp.  
MS Shibaura Bldg., 13-23,  
Shibaura 4-chome,  
Minato-Ku, Tokyo 108-0023, JAPAN

Ως εταίρος της ENERGY STAR®, η NEC-Mitsubishi Electric Visual Systems Corp. έχει αποφασίσει ότι αυτό το προϊόν συμμορφώνεται με τις γενικές οδηγίες της ENERGY STAR για αποδοτικότητα της ενέργειας. ENERGY STAR είναι σήμα κατατεθέν για τις Η.Π.Α.

Οι όροι IBM PC/XT/AT, PS/2, MCGA, VGA, 8514/A και XGA είναι σήματα κατατεθέντα της International Business Machines Corporation.

Apple και Macintosh είναι σήματα κατατεθέντα της Apple Computer Inc.

Microsoft και Windows είναι σήματα κατατεθέντα της Microsoft Corporation.

NEC είναι σήμα κατατεθέν της NEC Corporation.

Όλα τα άλλα σήματα ή σήματα κατατεθέντα είναι ιδιοκτησία των αντίστοιχων κατόχων.

Ελληνικά-1

# Περιεχόμενα

Η συσκευασία\* της νέας σας οθόνης NEC LCD πρέπει να περιλαμβάνει τα ακόλουθα:

- Οθόνη LCD1501 με βάση κλίσης
- Καλώδιο Ρεύματος
- Καλώδιο Οπτικού Σήματος
- Οδηγίες Χρήσης
- CD ROM (περιλαμβάνει πλήρεις Οδηγίες Χρήσης σε μορφή PDF). Για να δείτε τις Οδηγίες Χρήσης, θα πρέπει να έχετε εγκαταστήσει στον υπολογιστή σας το πρόγραμμα Acrobat Reader 4.0.

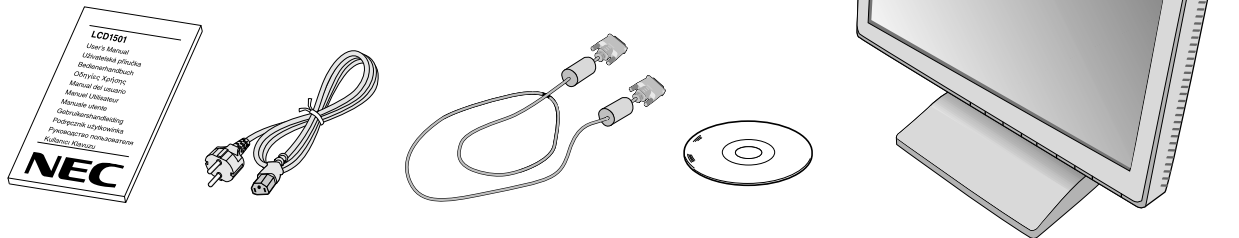

\* Θυμηθείτε να φυλάξετε το αρχικό κουτί και τα υλικά συσκευασίας για να τα χρησιμοποιήσετε σε περίπτωση μεταφοράς ή αποστολής της οθόνης.

## Γρήγορη Εκκίνηση

Για να συνδέσετε την οθόνη LCD στο σύστημά σας, ακολουθήστε τις παρακάτω οδηγίες:

1. Κλείστε τον διακόπτη λειτουργίας του υπολογιστή σας.
2. Αφαιρέστε το κάλυμμα του καλωδίου.
3. **Για Υπολογιστή PC:** Συνδέστε το φινι mini D-SUB 15-ακίδων του αντίστοιχου καλωδίου σήματος στο συνδετήρα της κάρτας οθόνης του υπολογιστή σας (**Σχήμα A.1**). Σφίξτε όλες τις βίδες.

**Για Macintosh:** Συνδέστε το καλώδιο προσαρμογής του LCD1501 Macintosh στον υπολογιστή σας (**Σχήμα B.1**). Συνδέστε το φινι mini D-SUB 15-ακίδων του αντίστοιχου καλωδίου σήματος στο καλώδιο προσαρμογής LCD1501 Macintosh (**Σχήμα B.1**).



Σχήμα A.1

Καλώδιο προσαρμογής για Macintosh (δεν περιλαμβάνεται)

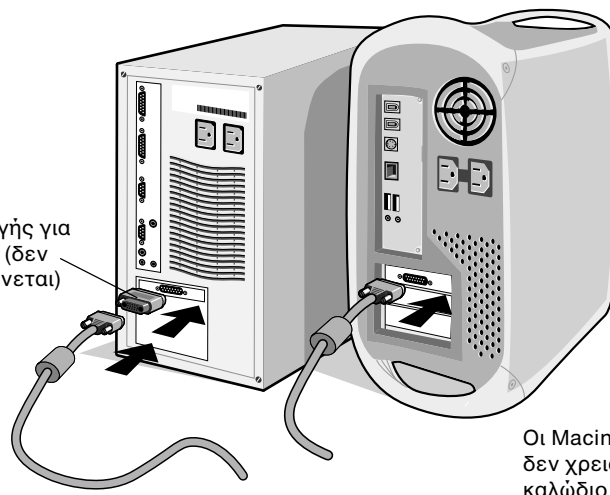

Σχήμα B.1

Οι Macintosh G3 και G4 δεν χρειάζονται καλώδιο προσαρμογής για Macintosh

4. Συνδέστε το βύσμα mini D-SUB 15 ακίδων του καλωδίου οπτικού σήματος στον αντίστοιχο συνδετήρα που βρίσκεται στο πίσω μέρος της οθόνης (**Σχήμα Γ.1**).
5. Συνδέστε το ένα άκρο του καλωδίου ηλεκτρικού ρεύματος στην οθόνη LCD1501 και το άλλο άκρο στην πρίζα. Τοποθετήστε το καλώδιο οπτικού σήματος και το καλώδιο Εναλλασσόμενου Ρεύματος κάτω από το κάλυμμα του καλωδίου (**Σχήμα Γ.1**). Τοποθετήστε πάλι το κάλυμμα του καλωδίου.

**ΣΗΜΕΙΩΣΗ:** Ρυθμίστε τη θέση του καλωδίου κάτω από το κάλυμμα του καλωδίου για να αποφύγετε την πρόκληση βλάβης στο καλώδιο ή την οθόνη.

**ΣΗΜΕΙΩΣΗ:** Παρακαλούμε συμβουλευτείτε το κεφάλαιο Προσοχή αυτού του εγχειριδίου για τη σωστή επιλογή του καλωδίου Εναλλασσόμενου Ρεύματος.

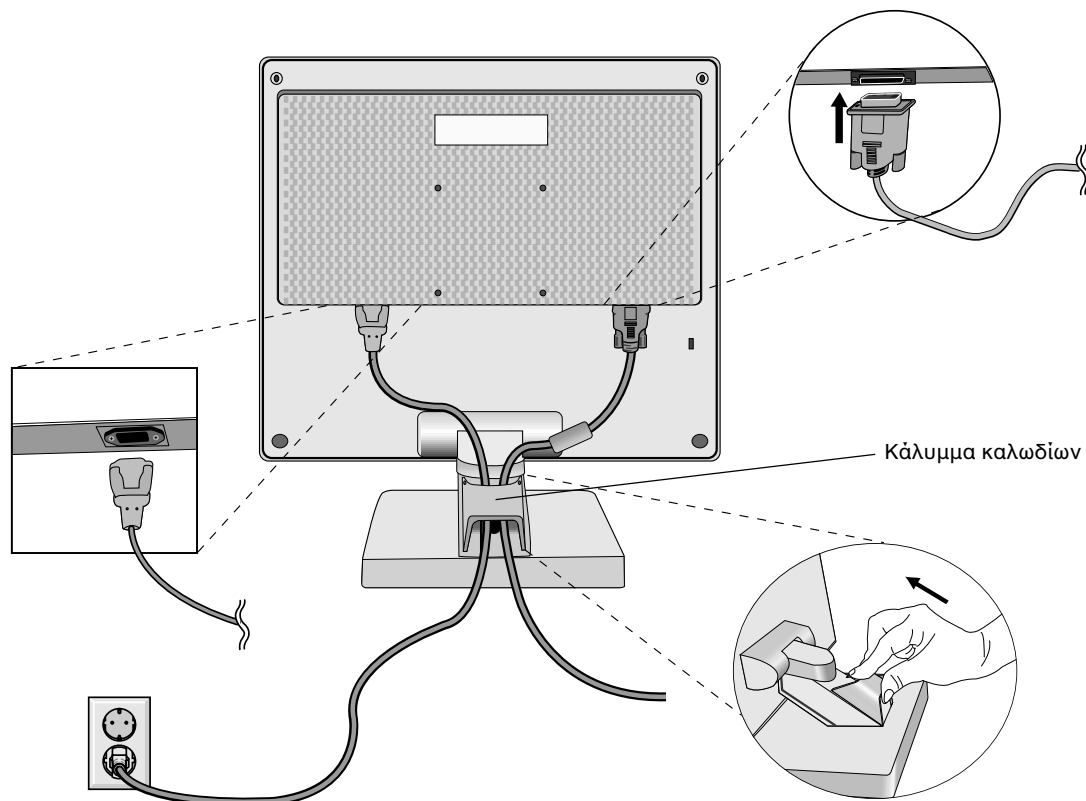

Σχήμα Γ.1

6. Ο Διακόπτης Εκκένωσης στη δεξιά πλευρά της οθόνης πρέπει να είναι ανοικτός (Σχήμα Δ.1). Θέστε σε λειτουργία την οθόνη με το Διακόπτη Λειτουργίας και τον υπολογιστή.

**ΣΗΜΕΙΩΣΗ:** Ο Διακόπτης Εκκένωσης είναι πραγματικός διακόπτης εντός/εκτός λειτουργίας. Αν ο διακόπτης αυτός είναι στη θέση ΕΚΤΟΣ ΛΕΙΤΟΥΡΓΙΑΣ (OFF), η οθόνη δεν μπορεί να τεθεί εντός λειτουργίας με τη χρήση του μπροστινού κουμπιού. ΜΗΝ θέτετε εντός/εκτός λειτουργίας επανειλημμένα.

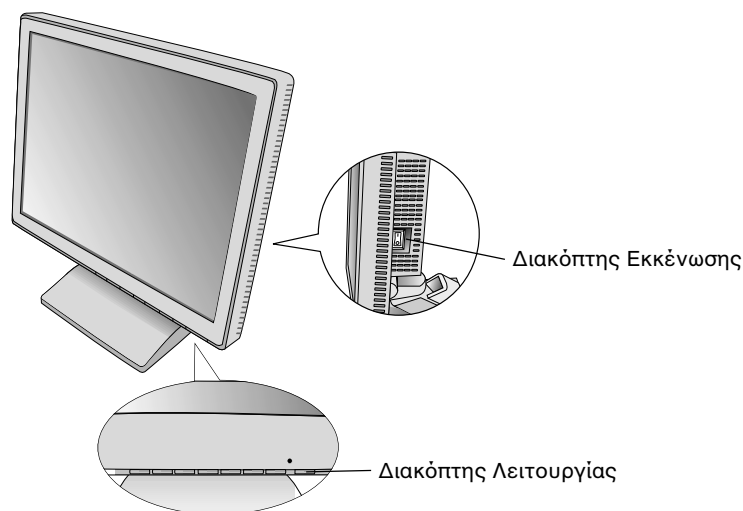

Σχήμα Δ.1

7. Η αυτόματη ρύθμιση ρυθμίζει αυτόματα την οθόνη στις βέλτιστες ρυθμίσεις κατά την αρχική εγκατάσταση για τους περισσότερους χρονισμούς. Για περαιτέρω ρυθμίσεις, χρησιμοποιήστε τα ακόλουθα πλήκτρα ελέγχου OSM:

- Αυτόματη Ρύθμιση Αντίθεσης
- Αυτόματη Ρύθμιση

Συμβουλευτείτε το κεφάλαιο **Πλήκτρα Ελέγχου** στις Οδηγίες Χρήσης για μια πλήρη περιγραφή αυτών των πλήκτρων ελέγχου OSM.

**ΣΗΜΕΙΩΣΗ:** Εάν αντιμετωπίσετε οποιοδήποτε πρόβλημα, συμβουλευτείτε το κεφάλαιο **Εντοπισμός Βλαβών** στις Οδηγίες Χρήσης.

## Κλίση

Κρατήστε τις δύο πλευρές της οθόνης με τα χέρια σας και ρυθμίστε στην επιθυμητή κλίση (**Σχήμα ΤΣ.1**).

## Αφαιρέστε τη Βάση Στερέωσης της Οθόνης

Για να προετοιμάσετε την οθόνη για διαφορετικούς τρόπους στερέωσης:

1. Αποσυνδέστε όλα τα καλώδια.
2. Τοποθετήστε την οθόνη με την πρόσοψη προς τα κάτω, επάνω σε μία λεία επιφάνεια (**Σχήμα Ρ.1**).
3. Αφαιρέστε το κάλυμμα του άξονα περιστροφής (**Σχήμα Ρ.1**).
4. Αφαιρέστε τις 4 βίδες που συνδέουν την οθόνη με τη βάση της και ανασηκώστε το συγκρότημα της βάσης (**Σχήμα Ρ.2**) η οθόνη είναι τώρα έτοιμη για στερέωση με διαφορετικό τρόπο.
5. Συνδέστε το καλώδιο Εναλλασσόμενου Ρεύματος και το καλώδιο σήματος στο πίσω μέρος της οθόνης (**Σχήμα Ρ.3**).
6. Ακολουθήστε αντίστροφα αυτή τη διαδικασία για να επανατοποθετήσετε τη βάση.

**ΣΗΜΕΙΩΣΗ:** Χρησιμοποιήστε μόνο τη συμβατή κατά VESA εναλλακτική μέθοδο στερέωσης.

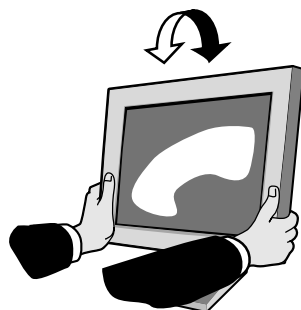

Σχήμα ΤΣ.1

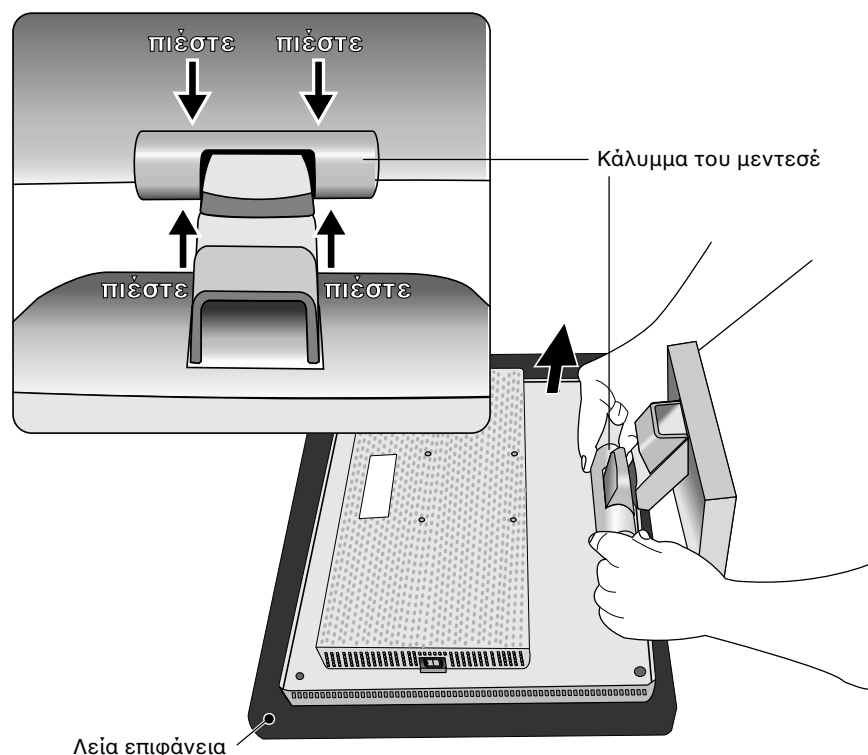

Σχήμα Ρ.1



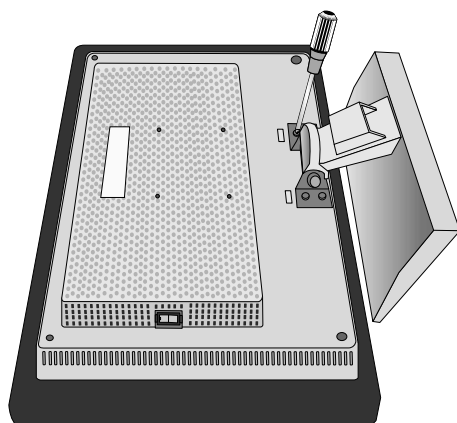

Σχήμα P.2

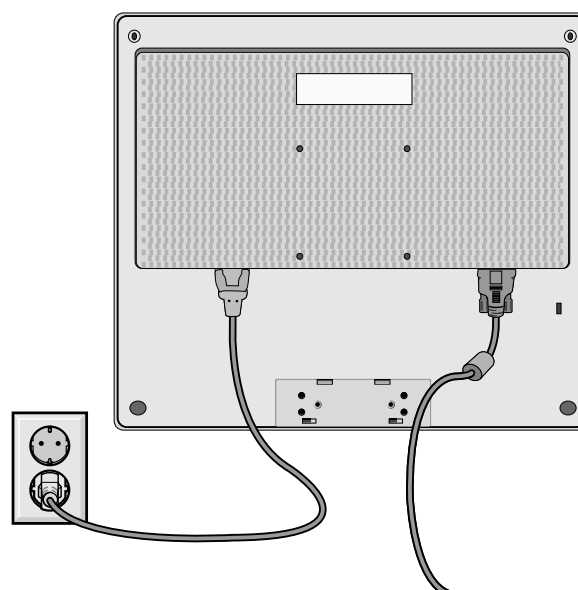

Σχήμα P.3

7. Αυτή η οθόνη LCD έχει σχεδιαστεί για χρήση με εύκαμπτο βραχίονα. Παρακαλείσθε να χρησιμοποιήσετε τις παρεχόμενες βίδες (4 τεμάχια) κατά τη στερέωση. Για να πληρούνται οι απαιτήσεις ασφαλείας η οθόνη πρέπει να στερεωθεί σε ένα βραχίονα ο οποίος θα εξασφαλίζει την απαραίτητη σταθερότητα λαμβάνοντας υπ' όψη το βάρος της οθόνης. Η οθόνη LCD πρέπει να χρησιμοποιηθεί μόνο με έναν εγκεκριμένο βραχίονα (π.χ. με ένδειξη GS).

Επαναποθετήστε τις βίδες

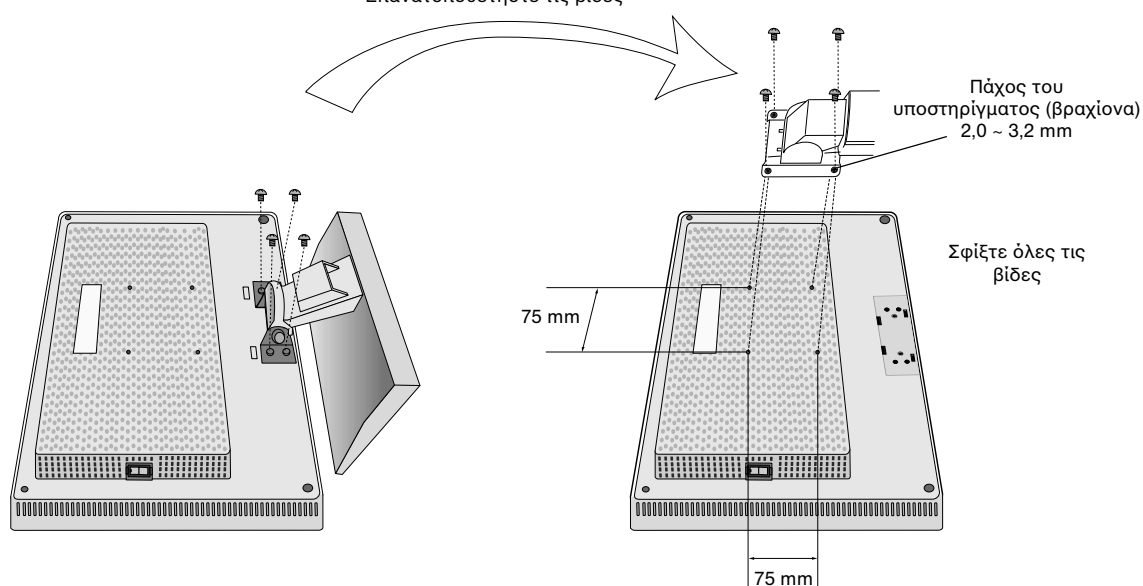

## Προδιαγραφές

4 ΒΙΔΕΣ (4M)  
(ΜΕΓ. βάθος: 8,5 mm)  
Αν χρησιμοποιήσετε  
άλλη βίδα, ελέγξτε  
το βάθος της οπής.

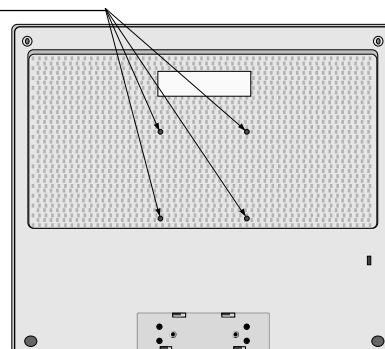

Βάρος του συγκροτήματος LCD: 2,8 kg (ΜΕΓ.)

# Πλήκτρα ελέγχου

## Πλήκτρα Ελέγχου OSM (On-Screen Manager – Διαχειριστής Οθόνης)

Τα πλήκτρα ελέγχου OSM που βρίσκονται στο μπροστινό μέρος της οθόνης παρέχουν τις ακόλουθες λειτουργίες: Για πρόσβαση στις λειτουργίες OSM πατήστε κάποιο από τα πλήκτρα ελέγχου (<, >, -, +, **EXIT**).

Πλήκτρο ελέγχου	Μενού
<b>EXIT (ΕΞΟΔΟΣ)</b>	Εξοδος από τα μενού ελέγχου OSM. Εξοδος προς το κύριο μενού OSM.
< / >	Μετακίνηση της επιλεγμένης περιοχής αριστερά/δεξιά για την επιλογή των μενού ελέγχου. Μετακίνηση της επιλεγμένης περιοχής πάνω/κάτω για την επιλογή ενός πλήκτρου ελέγχου.
-/+	Μετακίνηση της μπάρας αριστερά/δεξιά για αύξηση ή μείωση της ρύθμισης.
<b>SELECT (ΕΠΙΛΟΓΗ)</b>	Ενεργοποίηση της λειτουργίας Αυτόματης Ρύθμισης. Είσοδος στα μενού ελέγχου OSM. Είσοδος στο υπομενού OSM.
<b>RESET (ΕΠΑΝΑΦΟΡΑ)</b>	Επαναφορά του επιλεγμένου μενού ελέγχου στην εργοστασιακή ρύθμιση.

**ΣΗΜΕΙΩΣΗ:** Όταν πιέσετε το πλήκτρο RESET στο κύριο μενού και στο υπομενού, εμφανίζεται ένα προειδοποιητικό παράθυρο, το οποίο σας επιτρέπει να ακυρώσετε τη λειτουργία RESET πατώντας το κουμπί EXIT.

## ☀️ ● Πλήκτρα ελέγχου Φωτεινότητας/Αντίθεσης

- ☀️ **BRIGHTNESS (ΦΩΤΕΙΝΟΤΗΤΑ)**  
Ρυθμίζει τη συνολική φωτεινότητα της εικόνας και του φόντου της οθόνης.
- **CONTRAST (ΑΝΤΙΘΕΣΗ)**  
Ρυθμίζει τη φωτεινότητα της οθόνης σε σχέση με το φόντο.
- ΑΥΤΟ **AUTO ADJUST (ΑΥΤΟΜΑΤΗ ΡΥΘΜΙΣΗ)**  
Ρυθμίζει την εικόνα που εμφανίζεται για μη συμβατικά σήματα εισόδου εικόνας.

## ΑΥΤΟ **Αυτόματη Ρύθμιση**

Ρυθμίζει αυτόματα τη Θέση της Εικόνας, το Οριζόντιο Μέγεθος και τη Μικρορύθμιση.

## 🖥️ ➔ Πλήκτρα Ελέγχου Θέσης

- 🖥️ **LEFT/RIGHT (ΑΡΙΣΤΕΡΑ/ΔΕΞΙΑ)**  
Ελέγχει την Οριζόντια Θέση της Εικόνας μέσα στην επιφάνεια απεικόνισης της οθόνης LCD.
- 🖥️ **DOWN/UP (ΚΑΤΩ/ΕΠΑΝΩ)**  
Ελέγχει την Κάθετη Θέση της Εικόνας μέσα στην επιφάνεια απεικόνισης της οθόνης LCD.
- ↔️ **H. SIZE (ΟΡΙΖΟΝΤΙΟ ΜΕΓΕΘΟΣ)**  
Ρυθμίζει το οριζόντιο μέγεθος αυξάνοντάς το ή μειώνοντάς το.

Στην περίπτωση που η λειτουργία "Auto Adjust" (Αυτόματη Ρύθμιση) δεν έχει ικανοποιητικό αποτέλεσμα ως προς τις ρυθμίσεις της εικόνας, μπορείτε να τη ρυθμίσετε περαιτέρω χρησιμοποιώντας τη λειτουργία "H-Size" (Οριζόντιο μέγεθος) (ρολόι κουκίδας). Για το σκοπό αυτό μπορεί να χρησιμοποιηθεί το μοτίβο της δοκιμής Moiri. Αυτή η λειτουργία ενδέχεται να μεταβάλει το πλάτος της εικόνας. Χρησιμοποιήστε το μενού Αριστερά/Δεξιά για να κεντράρετε την εικόνα στην οθόνη. Αν οι τιμές για το Οριζόντιο Μέγεθος δεν έχουν βαθμονομηθεί σωστά, το αποτέλεσμα θα μοιάζει με την εικόνα του αριστερού σχήματος. Η εικόνα θα πρέπει να είναι ομοιογενής.

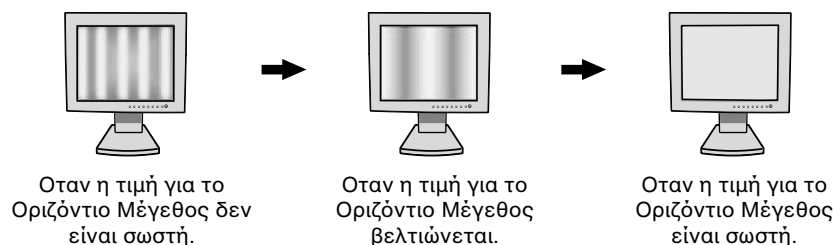



## FINE (ΜΙΚΡΟΡΥΘΜΙΣΗ)

Βελτιώνει την εστίαση, την ευκρίνεια και τη σταθερότητα της εικόνας αυξάνοντας ή μειώνοντας τη ρύθμιση.

Στην περίπτωση που οι λειτουργίες "Auto Adjust" (Αυτόματη Ρύθμιση) και "H.Size" (Οριζόντιο Μέγεθος) δεν έχουν ικανοποιητικό αποτέλεσμα ως προς τις ρυθμίσεις της εικόνας, μπορείτε να χρησιμοποιήσετε τη λειτουργία "Fine" (Μικρορύθμιση). Μπορείτε να βελτιώσετε την εστίαση, την ευκρίνεια και τη σταθερότητα της εικόνας αυξάνοντας ή μειώνοντας την τιμή αυτής της ρύθμισης.

Για το σκοπό αυτό μπορεί να χρησιμοποιηθεί το μοτίβο της δοκιμής Moiri. Αν οι τιμές για τη Μικρορύθμιση δεν έχουν βαθμονομηθεί σωστά, το αποτέλεσμα θα μοιάζει με την εικόνα του αριστερού σχήματος. Η εικόνα θα πρέπει να είναι ομοιογενής.

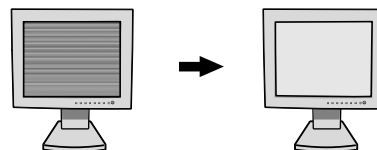

Όταν η τιμή για τη Μικρορύθμιση δεν είναι σωστή.

Όταν η τιμή για τη Μικρορύθμιση είναι σωστή.



## Συστήματα Ελέγχου Χρωμάτων

Η επιθυμητή χρωματική ρύθμιση επιλέγεται ανάμεσα σε έξι προκαθορισμένες χρωματικές ρυθμίσεις. (η προκαθορισμένη χρωματική ρύθμιση NATIVE δεν μπορεί να τροποποιηθεί.)

### NATIVE (ΦΥΣΙΚΟ)

Τα αρχικά χρώματα που εμφανίζονται στην οθόνη LCD τα οποία δεν είναι δυνατό να μεταβληθούν.



## Εργαλεία



### LANGUAGE (Γλώσσα)

Τα μενού ελέγχου OSM υπάρχουν σε επτά γλώσσες.



### OSM POSITION (ΘΕΣΗ OSM)

Μπορείτε να επιλέξετε την περιοχή της οθόνης στην οποία θέλετε να εμφανίζεται η εικόνα ελέγχου του Διαχειριστή Οθόνης OSM. Επιλέγοντας OSM Location (Θέση OSM), έχετε τη δυνατότητα να ρυθμίσετε χειροκίνητα τη θέση του μενού ελέγχου OSM αριστερά, δεξιά, πάνω ή κάτω.



### OSM TURN OFF (ΑΠΕΝΕΡΓΟΠΟΙΗΣΗ OSM)

Το μενού ελέγχου του OSM θα παραμείνει ανοικτό για όσο χρονικό διάστημα το χρησιμοποιείτε. Στο υπομενού OSM Turn Off (Απενεργοποίηση OSM), μπορείτε να επιλέξετε το χρονικό διάστημα αναμονής της οθόνης, ύστερα από το τελευταίο πάτημα κάποιου πλήκτρου, για να κλείσει το μενού ελέγχου του OSM. Οι προεπιλεγμένες τιμές είναι: 10, 20, 30, 45, 60 και 120 δευτερόλεπτα.



### OSM LOCK OUT (ΚΛΕΙΔ·ΜΑ OSM)

Αυτό το πλήκτρο ελέγχου απαγορεύει την πρόσβαση σε όλες τις λειτουργίες ελέγχου OSM. Όταν επιχειρήσετε να ενεργοποιήσετε τα πλήκτρα ελέγχου του OSM ενώ αυτό είναι κλειδωμένο, εμφανίζεται μία οθόνη που σας ενημερώνει ότι τα πλήκτρα ελέγχου OSM έχουν κλειδωθεί. Για να ενεργοποιήσετε τη λειτουργία κλειδώματος του OSM, πιέστε το πλήκτρο SELECT, στη συνέχεια πιέστε το πλήκτρο "+" και κρατήστε τα πατημένα ταυτόχρονα. Για να απενεργοποιήσετε τη λειτουργία κλειδώματος του OSM, πιέστε το πλήκτρο SELECT, στη συνέχεια πιέστε το πλήκτρο "+" και κρατήστε τα πατημένα ταυτόχρονα.



### RESOLUTION NOTIFIER (ΓΝΩΣΤΟΠΟΙΗΣΗ ΑΝΑΛΥΣΗΣ)

Η βέλτιστη ανάλυση είναι 1024 x 768. Αν έχετε επιλέξει το ON, ύστερα από 30 δευτερόλεπτά θα εμφανιστεί στην οθόνη ένα μήνυμα το οποίο θα σας γνωστοποιεί ότι η ανάλυση δεν είναι 1024 x 768.



### HOT KEY (Πλήκτρο Αμεσης Λειτουργίας)

Μπορείτε να ρυθμίσετε απευθείας τη φωτεινότητα και την αντίθεση. Όταν είναι ενεργή αυτή η λειτουργία, μπορείτε να ρυθμίσετε τη φωτεινότητα με τα πλήκτρα < ή > και την αντίθεση με τα πλήκτρα + ή -, ενώ το μενού OSM είναι ανενεργό.



### OFF TIMER (Χρονοδιακόπτης θέσης εκτός λειτουργίας)

Η οθόνη θα τεθεί αυτόματα εκτός λειτουργίας αν ο χρήστης έχει επιλέξει μια προκαθορισμένη χρονική περίοδο.



## FACTORY PRESET (ΕΡΓΟΣΤΑΣΙΑΚΗ ΡΥΘΜΙΣΗ)

Επιλέγοντας την Εργοστασιακή Ρύθμιση (Factory Preset), μπορείτε να επαναφέρετε όλες τις ρυθμίσεις ελέγχου του Διαχειριστή Οθόνης (OSM), στις εργοστασιακές ρυθμίσεις. Για να ενεργοποιηθεί το πλήκτρο RESET πρέπει να κρατηθεί πατημένο για μερικά δευτερόλεπτα. Μπορείτε να επαναφέρετε επιμέρους ρυθμίσεις επιλέγοντας τη λειτουργία ελέγχου που θέλετε να επαναφέρετε και πιέζοντας το πλήκτρο RESET.



## Πληροφορίες

MODE

### DISPLAY MODE (ΤΡΟΠΟΣ ΛΕΙΤΟΥΡΓΙΑΣ ΟΘΟΝΗΣ)

Δείχνει την τρέχουσα ανάλυση και τη ρύθμιση συχνότητας της οθόνης.



### MONITOR INFO. (ΠΛΗΡΟΦΟΡΙΕΣ ΟΘΟΝΗΣ)

Δηλώνει το μοντέλο και τους αριθμούς σειράς της οθόνης σας.

## OSM Warning (Προειδοποίηση OSM)

Τα Προειδοποιητικά μενού του OSM εξαφανίζονται αν πιέσετε το κουμπί EXIT.

**NO SIGNAL (ΔΕΝ ΥΠΑΡΧΕΙ ΣΗΜΑ):** Αυτή η λειτουργία δίνει μια προειδοποίηση όταν δεν υπάρχει καθόλου σήμα. Όταν θέσετε τον υπολογιστή σε λειτουργία ή όταν υπάρξει αλλαγή στην είσοδο σήματος ή η εικόνα είναι ανενεργή, θα εμφανιστεί το παράθυρο **No Signal** (Δεν υπάρχει σήμα).

**RESOLUTION NOTIFIER (ΓΝΩΣΤΟΠΟΙΗΣΗ ΑΝΑΛΥΣΗΣ):** Αυτή η λειτουργία προειδοποιεί για χρήση με βελτιστοποιημένη ανάλυση. Όταν θέσετε τον υπολογιστή σε λειτουργία ή όταν υπάρξει αλλαγή στην είσοδο σήματος ή το οπτικό σήμα δεν έχει την κατάλληλη ανάλυση, θα εμφανιστεί το παράθυρο **Resolution Notifier** (Γνωστοποίηση Ανάλυσης). Αυτή η λειτουργία μπορεί να απενεργοποιηθεί από το μενού TOOL (ΕΡΓΑΛΕΙΑ).

**OUT OF RANGE (ΕΚΤΟΣ ΠΕΡΙΟΧΗΣ):** Αυτή η λειτουργία προτείνει τις βέλτιστες τιμές ανάλυσης και ρυθμού ανανέωσης. Όταν θέσετε τον υπολογιστή σε λειτουργία ή όταν υπάρξει αλλαγή στην είσοδο σήματος ή το οπτικό σήμα δεν έχει το σωστό χρονισμό, θα εμφανιστεί το μενού **Out Of Range** (Εκτός Περιοχής).

# Προτεινόμενη Χρήση

## Προφυλάξεις Ασφαλείας και Συντήρηση



ΓΙΑ ΒΕΛΤΙΣΤΗ ΑΠΟΔΟΣΗ, ΟΤΑΝ ΡΥΘΜΙΖΕΤΕ ΚΑΙ ΧΡΗΣΙΜΟΠΟΙΕΙΤΕ ΤΗΝ ΕΓΧΡΩΜΗ ΟΘΟΝΗ ΥΓΡΩΝ ΚΡΥΣΤΑΛΛΩΝ, ΕΧΕΤΕ ΥΠΟΨΗ ΣΑΣ ΤΑ ΕΞΗΣ:



- **ΜΗΝ ΑΝΟΙΓΕΤΕ ΤΗΝ ΟΘΟΝΗ.** Δεν υπάρχουν εξαρτήματα στο εσωτερικό της οθόνης τα οποία μπορεί να επισκευάσει ο χρήστης. Αν ανοίξετε ή αφαιρέσετε τα καλύμματα μπορεί να πάθετε ηλεκτροπληξία ή να εκτεθείτε σε άλλους κινδύνους. Για κάθε επισκευή απευθυνθείτε στο εξουσιοδοτημένο προσωπικό του σέρβις.
- Μη χύνετε υγρά μέσα στο περίβλημα και μην χρησιμοποιείτε την οθόνη κοντά σε νερό.
- Μην εισάγετε οποιοδήποτε αντικείμενο μέσα στις σχισμές του περιβλήματος, επειδή μπορεί να έρθει σε επαφή με σημεία υψηλής και επικίνδυνης τάσης, και να προκληθούν ζημιές ή ατυχήματα, όπως ηλεκτροπληξία, πυρκαγιά ή βλάβη του εξοπλισμού.
- Μην τοποθετείτε βαριά αντικείμενα πάνω στο καλώδιο ρεύματος. Αν καταστραφεί το καλώδιο, μπορεί να προκληθεί ηλεκτροπληξία ή πυρκαγιά.
- Μην τοποθετείτε την οθόνη πάνω σε κεκλιμένη ή ασταθή βάση ή τραπέζι, επειδή μπορεί να πέσει και να προκληθούν σοβαρές βλάβες στην οθόνη.
- Μην τοποθετείτε αντικείμενα επάνω στην οθόνη και μη χρησιμοποιείτε την οθόνη σε εξωτερικό χώρο.
- Το εσωτερικό της λυχνίας φθορισμού που βρίσκεται μέσα στην οθόνη LCD περιέχει υδράργυρο. Παρακαλούμε να ακολουθείτε τους τοπικούς κανονισμούς σχετικά με τη σωστή απόρριψη αυτής της λυχνίας.

Αν συμβεί κάποιο από τα παρακάτω, αποσυνδέστε αμέσως την οθόνη από την πρίζα και ζητήστε βοήθεια από το έμπειρο προσωπικό του σέρβις:

- Αν καταστραφούν το καλώδιο ρεύματος ή το φις.
- Εάν χυθούν υγρά ή πέσουν αντικείμενα μέσα στην οθόνη.
- Αν η οθόνη εκτεθεί στη βροχή ή πέσει πάνω της νερό.
- Αν η οθόνη πέσει κάτω ή υποστεί ζημιά το περίβλημά της.
- Αν, παρά τη συμμόρφωση προς τις οδηγίες χρήσης, η οθόνη δε λειτουργεί κανονικά.
- Μη λυγίζετε το καλώδιο ρεύματος.
- Μη χρησιμοποιείτε την οθόνη σε περιοχές με υψηλή θερμοκρασία, υγρασία, σκόνη και σε περιοχές που περιέχουν λάδια ή γράσα.
- Μην καλύπτετε τα ανοίγματα εξαερισμού της οθόνης.
- Αν σπάσει η οθόνη, αποφύγετε την επαφή με τους υγρούς κρυστάλλους.
- Αν σπάσει το κρύσταλλο. Μεταχειριστείτε με προσοχή.



ΠΡΟΣΟΧΗ

- Αφήστε αρκετό χώρο γύρω από την οθόνη για επαρκή αερισμό και διάχυση της θερμότητας. Μην καλύπτετε τα ανοίγματα αερισμού και μην τοποθετείτε την οθόνη κοντά σε σώματα καλοριφέρ ή άλλες πηγές θερμότητας. Μην τοποθετείτε κανένα αντικείμενο στο πάνω μέρος της οθόνης.
- Ο συνδετήρας του καλωδίου τροφοδοσίας αποτελεί το κύριο μέσο αποσύνδεσης του συστήματος από το ρεύμα. Η οθόνη πρέπει να εγκατασταθεί κοντά σε πρίζα παροχής ρεύματος ώστε να είναι εύκολη η πρόσβαση.
- Μεταχειρίζεστε με προσοχή την οθόνη κατά τις μεταφορές. Φυλάξτε τα υλικά της συσκευασίας για τις μεταφορές.



Η ΣΩΣΤΗ ΘΕΣΗ ΚΑΙ ΡΥΘΜΙΣΗ ΤΗΣ ΟΘΟΝΗΣ ΜΠΟΡΕΙ ΝΑ ΜΕΙΩΣΕΙ ΤΗΝ ΚΟΠΩΣΗ ΤΩΝ ΜΑΤΙΩΝ, ΤΩΝ ΩΜΩΝ ΚΑΙ ΤΟΥ ΑΥΧΕΝΑ. ΚΑΤΑ ΤΗΝ ΕΠΙΛΟΓΗ ΘΕΣΗΣ ΤΗΣ ΟΘΟΝΗΣ ΕΛΕΓΞΤΕ ΤΑ ΕΞΗΣ:



- Για τη βέλτιστη απόδοση της συσκευής αφήστε την να προθερμανθεί για 20 λεπτά.
- Ρυθμίστε το ύψος της οθόνης έτσι ώστε η κορυφή της να βρίσκεται στο ίδιο ύψος ή λίγο χαμηλότερα από το ύψος των ματιών. Το ύψος της οθόνης να είναι τέτοιο ώστε όταν κοιτάζετε το κέντρο της, να βλέπετε με κλίση προς τα κάτω.
- Τοποθετήστε την οθόνη σε απόσταση από τα μάτια σας μεταξύ 40 και 70 εκατοστά. Η βέλτιστη απόσταση είναι 50 cm εκατοστά.
- Περιοδικά, να ξεκουράζετε τα μάτια σας εστιάζοντας σε κάποιο αντικείμενο που βρίσκεται τουλάχιστον 6 μέτρα μακριά. Ανοίγοκλείνετε τα μάτια σας συχνά.
- Τοποθετήστε την οθόνη υπό γωνία 90° ως προς το παράθυρο ή άλλες πηγές φωτισμού για να ελαχιστοποιήσετε το θάμπωμα και τις αντανακλάσεις. Ρυθμίστε την κλίση της οθόνης έτσι ώστε να μην αντανακλάται πάνω της ο φωτισμός από την οροφή.
- Αν το ανακλώμενο φως σας εμποδίζει να βλέπετε την εικόνα της οθόνης, χρησιμοποιήστε ένα κατάλληλο φίλτρο.
- Καθαρίστε την επιφάνεια της οθόνης LCD με ένα μαλακό ύφασμα χωρίς χνούδια. Αποφύγετε τη χρήση διαλυτικών και καθαριστικών για τζάμια!
- Ρυθμίστε τα πλήκτρα ελέγχου BRIGHTNESS (φωτεινότητας) και CONTRAST (αντίθεσης) της οθόνης για να βελτιώσετε την αναγνωσιμότητά της.
- Χρησιμοποιήστε εξάρτημα συγκράτησης των εγγράφων, τοποθετώντας το δίπλα στην οθόνη.
- Τοποθετήστε αυτό που κοιτάζετε πολύ συχνά (την οθόνη ή τα έγγραφά σας) κατευθείαν μπροστά σας ώστε να ελαχιστοποιήσετε τις στροφές της κεφαλής όταν πληκτρολογείτε.
- Αποφεύγετε να εμφανίζετε στην οθόνη κάποιο αμετάβλητο μοτίβο για μεγάλες χρονικές περιόδους για να αποφύγετε το φαινόμενο της παραμονής της εικόνας (μετείκασμα).
- Εξετάζετε τακτικά τα μάτια σας στον οφθαλμίατρο.

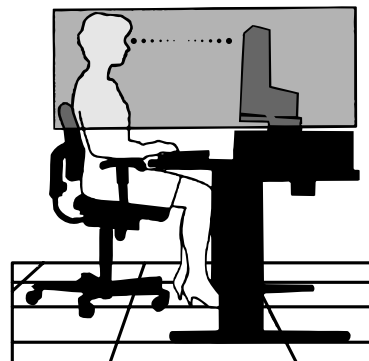

Ελληνικά-9

## Εργονομία

Για να επιτύχετε τα μέγιστα οφέλη από την εργονομία, σας συνιστούμε τα εξής:

- Χρησιμοποιήστε τις εργοστασιακές ρυθμίσεις των πλήκτρων ελέγχου SIZE (Μεγέθους) και POSITION (Θέσης) με τυποποιημένα σήματα.
- Χρησιμοποιήστε την εργοστασιακή Ρύθμιση Χρώματος.
- Χρησιμοποιήστε σήματα ψηφιακή-interlaced με κάθετη συχνότητα ανανέωσης μεταξύ 60-75 Hz.
- Μη χρησιμοποιείτε ως πρωτεύον χρώμα το μπλε σε σκούρο φόντο, επειδή θα είναι δύσκολο να διαβάσετε την οθόνη και μπορεί να προκληθεί κόπωση στα μάτια λόγω ανεπαρκούς αντίθεσης φωτεινότητας.



## ADVERTENCIA



PARA PREVENIR EL PELIGRO DE INCENDIO O DESCARGAS ELÉCTRICAS, NO EXPONGA ESTE PRODUCTO A LA LLUVIA O LA HUMEDAD. TAMPOCO UTILICE EL ENCHUFE POLARIZADO DE ESTE PRODUCTO CON UN RECEPTÁCULO DEL CABLE DE EXTENSIÓN U OTRAS TOMAS A MENOS QUE LAS PROLONGACIONES SE PUEDAN INSERTAR COMPLETAMENTE.

NO ABRA LA CAJA DEL MONITOR, YA QUE CONTIENE COMPONENTES DE ALTO VOLTAJE. DEJE QUE SEA EL PERSONAL DE SERVICIO CUALIFICADO QUIEN SE ENCARGUE DE LAS TAREAS DE SERVICIO.



## PELIGRO



RIESGO DE DESCARGAS ELÉCTRICAS • NO ABRIR

PELIGRO:

PARA REDUCIR EL RIESGO DE DESCARGAS ELÉCTRICAS, NO RETIRE LA CUBIERTA (O LA PARTE POSTERIOR). EL MONITOR NO CONTIENE PIEZAS QUE DEBA MANIPULAR EL USUARIO. DEJE QUE SEA EL PERSONAL DE SERVICIO CUALIFICADO QUIEN SE ENCARGUE DE LAS TAREAS DE SERVICIO.



Este símbolo advierte al usuario de que el producto puede contener suficiente voltaje sin aislar como para causar descargas eléctricas. Por tanto, evite el contacto con cualquier pieza del interior del monitor.



Este símbolo advierte al usuario de que se incluye documentación importante respecto al funcionamiento y el mantenimiento de este producto. Por ello, debería leerla atentamente para evitar problemas.

### Peligro:

Cuando utilice LCD1501 en una fuente de alimentación de corriente alterna de 220-240V en Europa, utilice el cable de potencia que se suministra con el monitor.

En el Reino Unido, utilice un cable de potencia autorizado BS con enchufe moldeado que tenga un fusible negro (cinco amperios) instalado para utilizarlo con este equipo. Si el equipo se le ha suministrado sin cable de potencia, póngase en contacto con su proveedor.

Cuando utilice LCD1501 en una fuente alimentación de corriente alterna de 220-240V en Australia, utilice el cable de potencia que se suministra con el monitor.

En los demás casos, utilice un cable de potencia compatible con la corriente alterna de la salida de potencia que esté autorizado y cumpla las normas de seguridad del país correspondiente.

Español

## Declaración

### Declaración del fabricante

Por la presente certificamos que este monitor LCD1501 (NL2501) en color cumple la

y lleva la marca

Directiva 73/23/CEE:  
– EN 60950

Directiva 89/336/CEE:  
– EN 55022  
– EN 61000-3-2  
– EN 61000-3-3  
– EN 55024



NEC-Mitsubishi Electric Visual Systems, Corp.  
MS Shibaura Bldg., 13-23,  
Shibaura 4-chome,  
Minato-Ku, Tokyo 108-0023, JAPÓN

Como socio de ENERGY STAR®, NEC-Mitsubishi Electric Visual Systems Corp. ha determinado que este producto cumpla las directrices de ENERGY STAR en cuanto al rendimiento energético. ENERGY STAR es una marca registrada de EE.UU. IBM PC/XT/AT, PS/2, MCGA, VGA, 8514/A y XGA son marcas registradas de International Business Machines Corporation. Apple y Macintosh son marcas registradas de Apple Computer Inc. Microsoft y Windows son marcas registradas de Microsoft Corporation. NEC es una marca registrada de NEC Corporation. Las demás marcas comerciales o marcas registradas son propiedad de sus respectivas empresas.



# Contenido

Su nueva caja\* de monitor LCD NEC debería contener:

- Monitor LCD1501 con base inclinada
- Cable de potencia
- Un cable de señal de vídeo
- Un manual del usuario
- Un CD ROM (incluye el manual del usuario completo en formato PDF). Para poder acceder al manual del usuario, debe tener Acrobat Reader 4.0 instalado en su PC.

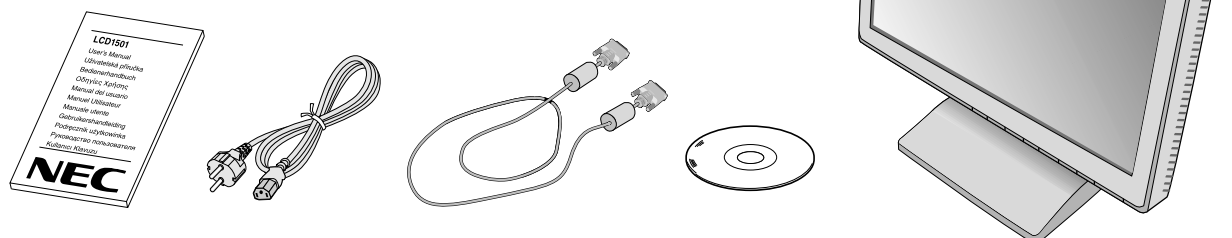

\* Recuerde conservar la caja original y el material de embalaje para poder transportar el monitor en el futuro.

# Inicio rápido

Para conectar el monitor LCD a su sistema, siga estas indicaciones:

1. Desconecte su ordenador.
2. Retire el conducto del cable.
3. **Para PC:** conecte el mini D-SUB de 15 clavijas del cable de señal adecuado al conector de la tarjeta de visualización de su sistema (**figura A.1**). Apriete todos los tornillos.

**Para Mac:** conecte el adaptador de cable para Macintosh LCD1501 al ordenador (**figura B.1**). Conecte el extremo del mini D-SUB de 15 clavijas del cable de señal adecuado al adaptador de cable para Macintosh del LCD1501 (**figura B.1**).



Figura A.1



Figura B.1

4. Conecte el mini D-SUB de 15 clavijas del cable de señal de vídeo al conector adecuado en la parte posterior del monitor (**figura C.1**).
5. Conecte un extremo del cable de alimentación al monitor LCD1501 y el otro a la toma de corriente. Coloque el cable de señal de vídeo y el cable de alimentación por debajo del conducto del cable (**figura C.1**). Vuelva a colocar el conducto del cable.

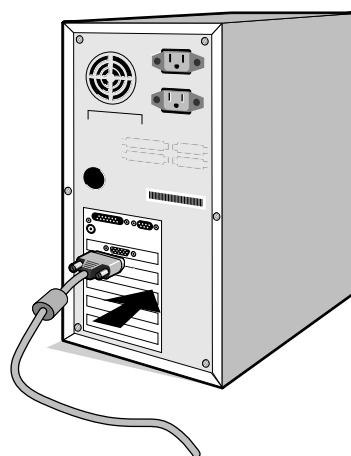
**NOTA:** coloque bien el cable por debajo del conducto para evitar que se dañe éste o el monitor.

**NOTA:** consulte el apartado Peligro de este manual para asegurarse de que selecciona el cable de alimentación de corriente alterna adecuado.

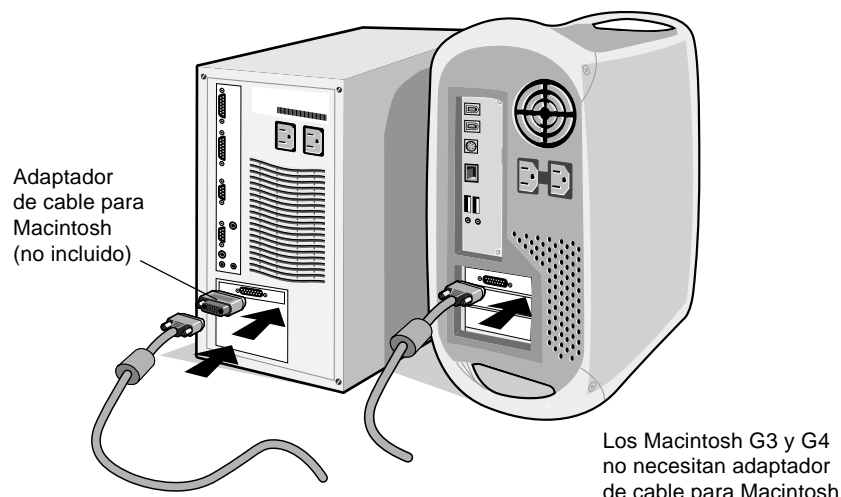



Figura C.1

6. El interruptor de desconexión prolongada situado en el lado derecha del monitor debe estar conectado (figura D.1). Encienda el monitor con el botón de potencia y conecte el ordenador.

**NOTA:** el interruptor de desconexión prolongada es un interruptor tipo on/off (encendido/apagado). Si este interruptor está en la posición OFF, el monitor no se puede conectar utilizando el botón frontal. NO lo conecte y desconecte varias veces seguidas.

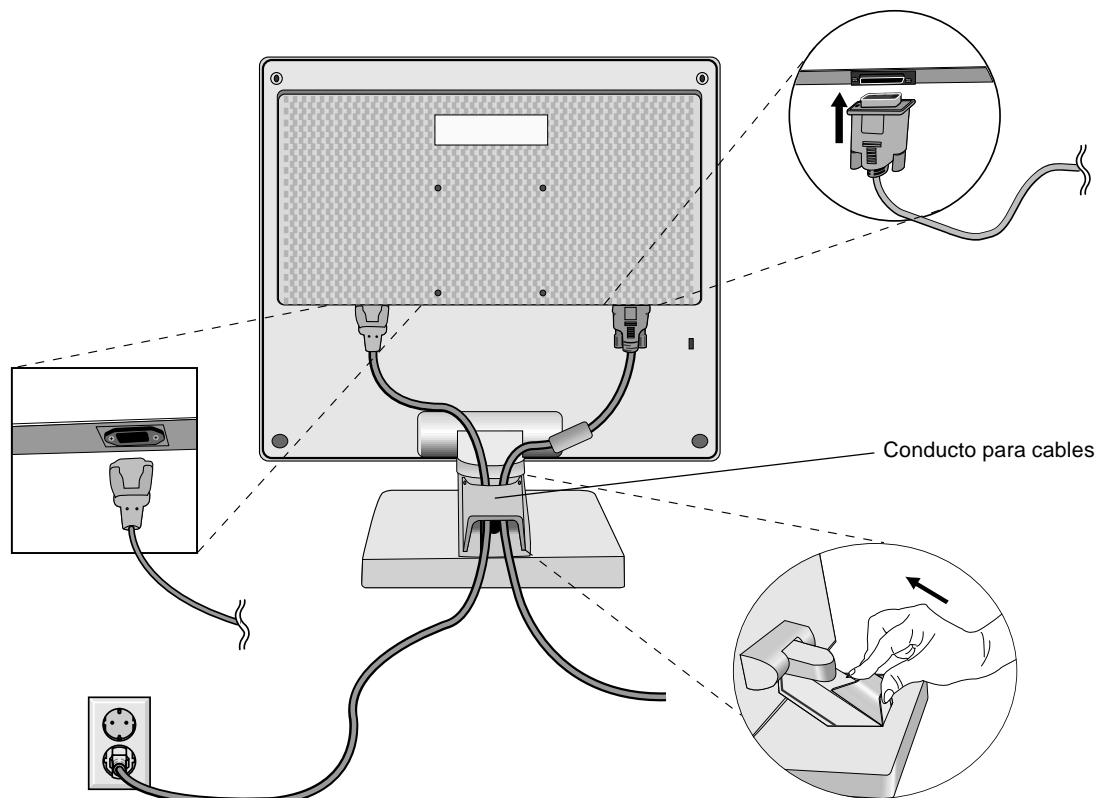

Figura D.1

7. Con el auto ajuste No-touch el monitor busca automáticamente la configuración óptima una vez configuradas la mayoría de las cadencias. Para llevar a cabo otros ajustes, utilice los siguientes controles de OSM:

- Contraste de auto ajuste
- Auto ajuste

Consulte el apartado **Controles** de este manual del usuario si desea obtener una descripción detallada de estos controles OSM.

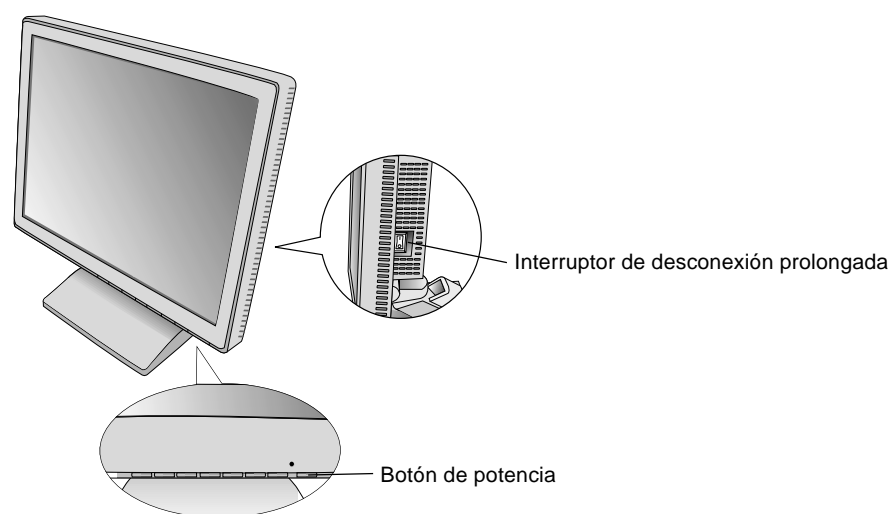
**NOTA:** si surgiera algún problema, consulte el apartado **Solución de problemas** de este manual del usuario.

## Inclinación

Sostenga la pantalla del monitor por ambos lados con las manos y ajuste la inclinación que desee (**figura TS.1**).

## Cómo retirar el soporte del monitor para el montaje

Para preparar el monitor para montajes alternativos:

1. Desconecte todos los cables.
2. Coloque el monitor boca abajo sobre una superficie no abrasiva (**figura R.1**).
3. Retire la cubierta de goznes (**figura R.1**).
4. Retire los 4 tornillos que unen el monitor al soporte y levante el equipo del soporte (**figura R.2**); el monitor ya se puede montar de otra forma.
5. Conecte el cable de CA y el cable de señal a la parte posterior del monitor (**figura R.3**).
6. Repita el proceso en sentido inverso para volver a instalar el soporte.

**NOTA:** utilice sólo métodos de montaje alternativos compatibles con VESA.



Figura TS.1



Figura R.1

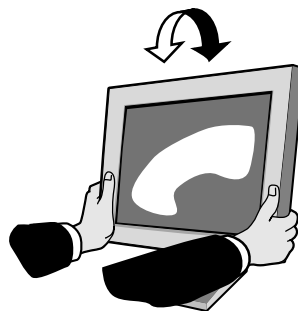

Figura R.2

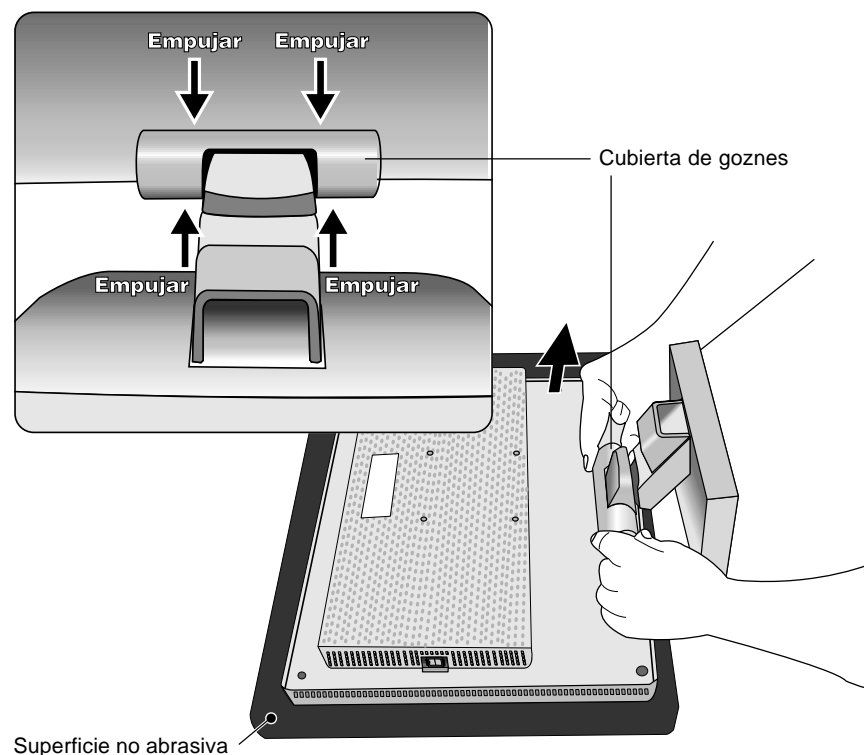

Figura R.3

7. Este monitor LCD está diseñado para ser utilizado con un brazo flexible. Para el montaje utilice los tornillos (4) que se suministran con el producto. Para cumplir las normas de seguridad, el monitor debe estar montado a un brazo que garantice la estabilidad necesaria teniendo en cuenta el peso del monitor. El monitor LCD sólo se podrá utilizar con un brazo autorizado (por ejemplo, de la marca GS).

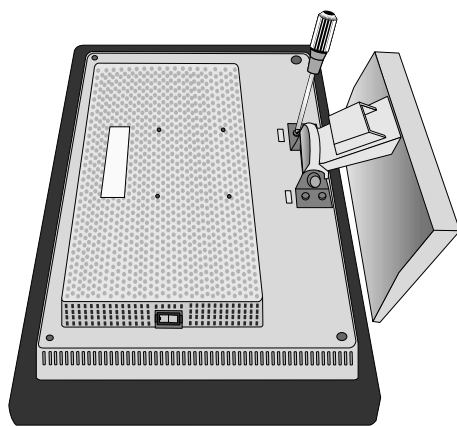

## Especificaciones

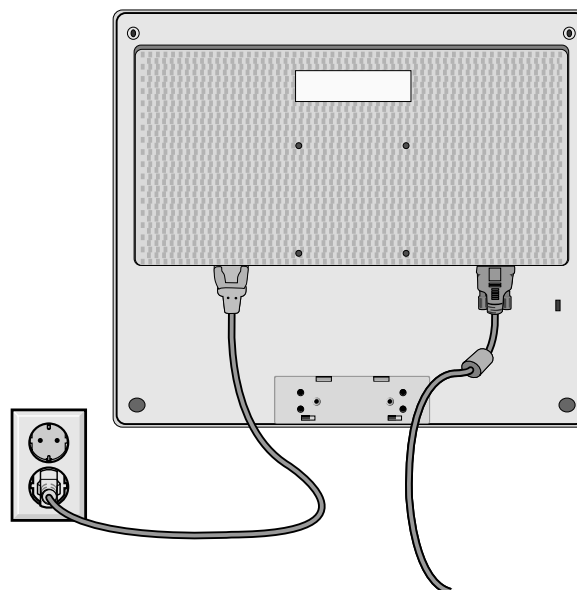
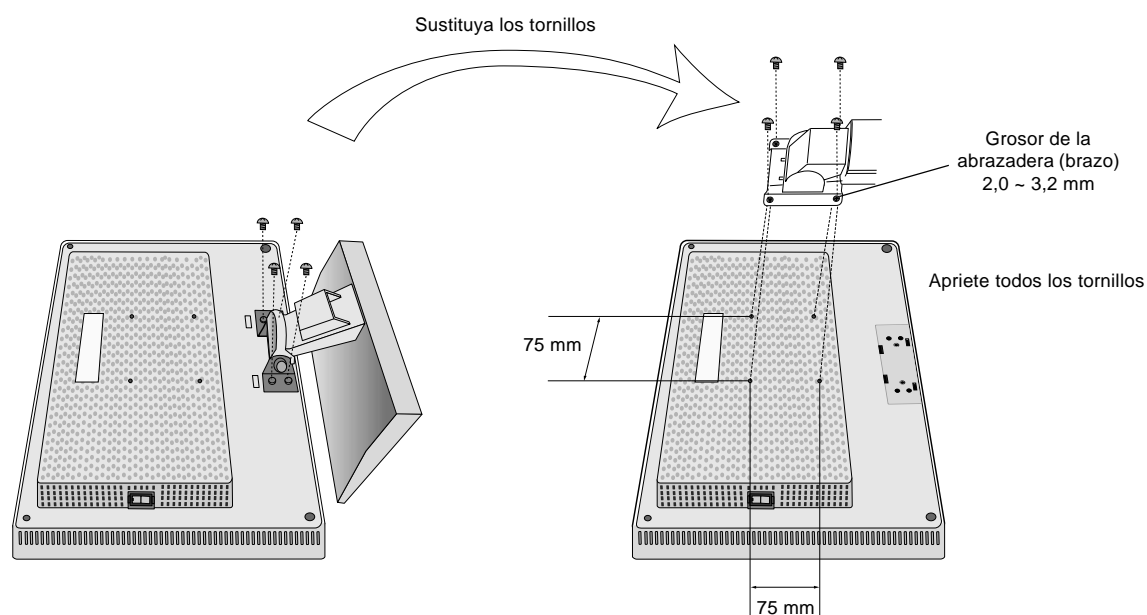
4 TORNILLOS (M4)  
(Profundidad MÁX.: 8,5 mm)  
Si utiliza otros tornillos,  
compruebe la profundidad  
del orificio.

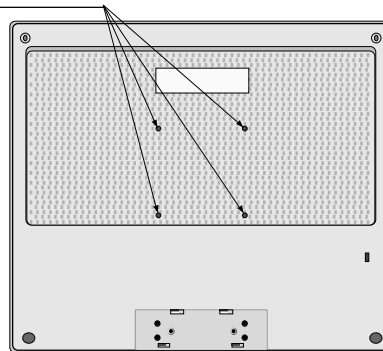

Peso del equipo LCD: 2,8kg (MÁX.)

Español-5

Español

# Controles



## Controles OSM (On-Screen-Manager: gestor de pantalla)

Los controles OSM situados en la parte frontal del monitor funcionan del siguiente modo:  
Para acceder a OSM, pulse cualquiera de los botones de control (<, >, -, +, EXIT).

Control	Menú
EXIT	Con él se sale de los controles OSM. Regreso al menú principal de OSM.
< / >	Desplaza la zona resaltada a izquierda/derecha para seleccionar los menús de control. Desplaza la zona resaltada hacia arriba/abajo para seleccionar uno de los controles.
-/+	Desplaza la barra a la izquierda/derecha para aumentar o reducir el ajuste.
SELECT	Permite el acceso a los controles OSM. Sirve para acceder al menú secundario de OSM.
RESET	Restablece la configuración de fábrica del menú de control resaltado.

**NOTA:** al pulsar RESET en el menú principal y el submenú, aparece una ventana de advertencia que le permitirá cancelar la función RESET pulsando el botón EXIT.



## **Controles de brillo/contraste**

-  **BRILLO**  
Ajusta el brillo de la imagen global y del fondo.
-  **CONTRASTE**  
Ajusta el brillo de la imagen respecto al fondo.
- AUTO** **AUTO AJUSTE**  
Ajusta la imagen que aparece para las entradas de vídeo no estándar.

## **AUTO** **Auto ajuste**

Ajusta automáticamente la configuración de Image Position (Posición de la imagen), Aproximado y Fino.

## **Controles de posición**

-  **IZQ./DERECHA**  
Controla la posición horizontal de la imagen en el área de visualización de la pantalla de cristal líquido.
-  **ABAJO/ARRIBA**  
Controla la posición vertical de la imagen en el área de visualización de la pantalla de cristal líquido.
-  **APROXIMADO**  
Ajusta el tamaño horizontal aumentando o reduciendo esta configuración.  
Si no se consigue una imagen satisfactoria con la función "Auto ajuste", puede ajustarla aún más con la función "Aproximado" (frecuencia de punto). Para ello se puede utilizar un moiré de prueba. Esta función puede alterar el ancho de la imagen. Utilice el menú Izq./Derecha para centrar la imagen en la pantalla. Este dibujo muestra el resultado de una calibración incorrecta del Aproximado. La imagen debería ser homogénea.





## FINO

Mejora el enfoque, la claridad y la estabilidad de la imagen aumentando o reduciendo esta configuración.

Si no consigue una imagen satisfactoria con la función "Auto ajuste" y "Aproximado", puede realizar un ajuste más preciso utilizando la función "Fino". Mejora el enfoque, la claridad y la estabilidad de la imagen aumentando o reduciendo sus valores.

Para ello se puede utilizar un moiré de prueba. El dibujo de la izquierda muestra una calibración incorrecta del valor de Fino. La imagen debería ser homogénea.

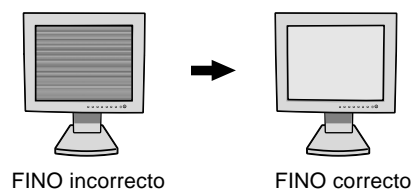

## Sistemas de control del color

La predefinición de seis colores selecciona la configuración del color deseada. (El color NATIVO preestablecido no puede ser cambiado.)

### NATIVO

Color original representado en el panel del LCD y que no se puede ajustar.



## Herramientas



### LENGUAJE

Los menús del control OSM están disponibles en siete idiomas.



### LOCALIZACIÓN OSM

Puede decidir dónde desea que aparezca la ventana de control OSM en su pantalla. Seleccionando OSM Location (Ubicación OSM), podrá ajustar manualmente la posición del menú de control OSM a la izquierda, derecha, arriba o abajo.



### ACTIVIDAD OSM

El menú de control de OSM permanecerá encendido mientras se esté utilizando. En el submenú Actividad OSM puede indicar cuánto tiempo debe transcurrir desde que se toca un botón por última vez hasta que se desconecta el menú de control de OSM. Los valores preseleccionados son 10, 20, 30, 45, 60 y 120 segundos.



### BLOQUEO OSM

Este control bloquea totalmente el acceso a todas las funciones de control de OSM. Si se intenta activar los controles OSM mientras está activado el modo de Bloqueo, aparecerá una ventana indicando que los controles OSM están bloqueados. Para activar la función Bloqueo OSM, pulse SELECT, y la tecla "+" simultáneamente. Para desactivar la función Bloqueo OSM, pulse SELECT, y la tecla "+" simultáneamente.



### RESOLUCIÓN NO NATIVA

Esta resolución óptima es 1.024 x 768. Si se selecciona ENCENDIDO, aparecerá un mensaje en la pantalla después de 30 segundos advirtiendo de que la resolución no es 1.024 x 768.



### TECLA DIRECTA

Sirve para ajustar el brillo y el contraste directamente. Cuando esta función está en ENCENDIDO, puede ajustar el brillo con con < o >, y el contraste con la tecla + o -, mientras el menu de OSM esté apagado.



### TIEMPO DESACTIV.

El monitor se apaga automáticamente una vez transcurrido el tiempo que ha fijado el usuario final.



### CONF. DE FÁBRICA

Seleccionando Conf. de fábrica podrá restablecer todas las configuraciones de control de OSM originales. Mantenga pulsado el botón RESET durante unos segundos para que se active la función. Podrá restablecer cada configuración resaltando el control correspondiente y pulsando el botón RESET.



## **i** Información

MODE

### **MODO VISUALIZACIÓN**

Indica la configuración de la resolución y frecuencia de la visualización actual del monitor.



### **INFORMACIÓN MONITOR**

Indica los números de modelo y de serie del monitor.

## **Precaución OSM**

Los menús de Precaución OSM desaparecen con el botón Exit.

**NO HAY SEÑAL:** esta función avisa al usuario cuando no se recibe ninguna señal. Una vez conectada la alimentación, cuando se modifica la señal de entrada o el vídeo no está activo, aparecerá la ventana **No hay señal**.

**RESOLUCIÓN NO NATIVA:** esta función advierte de que se debe optimizar la resolución. Una vez conectada la alimentación, cuando se modifica la señal de entrada o la resolución de la señal de vídeo no es la adecuada, aparecerá la ventana de **Resolución no nativa**. Esta función se puede desactivar en el menú TOOL (Herramientas).

**FUERA DE RANGO:** esta función recomienda optimizar la resolución y la velocidad de regeneración de la imagen. Una vez conectada la alimentación, cuando se modifica la señal de entrada o la cadencia de la señal de vídeo no es la adecuada, aparecerá el menú **Fuera de rango**.

# Uso recomendado

## Medidas de seguridad y mantenimiento



PARA GARANTIZAR EL RENDIMIENTO ÓPTIMO DEL PRODUCTO, TENGA EN CUENTA LAS SIGUIENTES INSTRUCCIONES AL CONFIGURAR Y UTILIZAR EL MONITOR EN COLOR LCD:



- **NO ABRA EL MONITOR.** El monitor no contiene piezas que deba manipular el usuario. Si se abren o retiran las cubiertas, existe el riesgo de sufrir descargas eléctricas peligrosas u otros daños. Las tareas de servicio deberá realizarlas personal de servicio cualificado.
- No vierta ningún líquido en la caja ni utilice el monitor cerca del agua.
- No inserte objetos de ningún tipo en las ranuras de la caja, porque podrían tocar puntos con tensión peligrosos y ser dañinos o letales, o causar descargas eléctricas, fuego o fallos en el equipo.
- No coloque objetos pesados en el cable de potencia. Si éste quedara dañado, podrían producirse descargas o fuego.
- No coloque este producto sobre un carro, soporte o mesa inclinado o inestable, ya que el monitor podría caerse y producirse daños graves.
- No coloque objetos sobre el monitor ni utilice el monitor al aire libre.
- El interior del tubo fluorescente situado en la pantalla de cristal líquido contiene mercurio. Respete las ordenanzas de su municipio a la hora de desechar el tubo.

Si se da algunas de estas circunstancias, desenchufe inmediatamente el monitor de la toma de corriente y contacte con el personal de servicio cualificado:

- Si el cable de alimentación o el enchufe está dañado.
- Si se ha derramado líquido o han caído objetos dentro del monitor.
- Si el monitor ha estado expuesto a la lluvia o el agua.
- Si el monitor se ha caído o se ha dañado la caja.
- Si el monitor no funciona con normalidad y ha seguido las instrucciones de servicio.
- No doblegue el cable de potencia.
- No utilice el monitor en zonas con altas temperaturas, húmedas, con polvo o con grasa.
- No cubra la abertura del monitor.
- Si se rompe el monitor, no toque el cristal líquido.
- Si se rompe el cristal. Trátemo con cuidado.



PELIGRO

- Coloque el monitor en un lugar debidamente ventilado para permitir que el calor se disipe sin problemas. No bloquee las aberturas ventiladas ni coloque el monitor cerca de un radiador u otras fuentes de calor. No coloque nada sobre el monitor.
- El conector del cable de alimentación es el principal modo de desconectar el sistema de la tensión de alimentación. El monitor debería estar instalado cerca de una caja de enchufe de fácil acceso.
- Trate con cuidado el monitor al transportarlo. Guarde el embalaje. Podría necesitarlo para futuros transportes.



SI EL MONITOR ESTÁ SITUADO Y AJUSTADO CORRECTAMENTE, EL USUARIO SENTIRÁ MENOR FATIGA EN LOS OJOS, HOMBROS Y CUELLO. CUANDO COLOQUE EL MONITOR, COMPRUEBE LO SIGUIENTE:



- Para garantizar el óptimo rendimiento, deje el monitor en marcha durante 20 minutos para que se caliente.
- Ajuste la altura del monitor de forma que la parte superior de la pantalla esté a la altura de los ojos o ligeramente por debajo. Sus ojos deben mirar ligeramente hacia abajo al observar el centro de la pantalla.
- Coloque el monitor a 40 cm de distancia de los ojos como mínimo y a 70 cm como máximo. La distancia óptima es de 50 cm.
- Descanse la vista periódicamente enfocándola hacia un objeto situado a 6 m como mínimo. Parpadee con frecuencia.
- Coloque el monitor en un ángulo de 90° respecto a las ventanas u otras fuentes de luz para evitar al máximo los brillos y reflejos. Ajuste la inclinación del monitor de modo que las luces del techo no reflejen en la pantalla.
- Si el reflejo de la luz le impide ver adecuadamente la pantalla, utilice un filtro antirreflejante.
- Limpie la superficie del monitor con pantalla de cristal líquido con un paño sin hilachas y no abrasivo. No utilice líquidos limpiadores ni limpiacristales.
- Ajuste los controles de brillo y contraste del monitor para mejorar la legibilidad.
- Utilice un atril para documentos y colóquelo cerca de la pantalla.
- Coloque aquello en lo que más fija la vista (la pantalla o el material de referencia) directamente en frente de usted para evitar tener la cabeza girada al teclear.

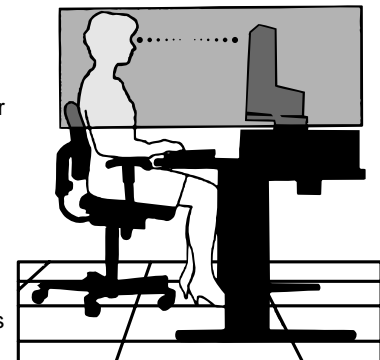

- Evite visualizar patrones fijos en el monitor durante largos períodos de tiempo. De ese modo, evitará la persistencia de la imagen (efectos post-imagen).
- Revise su vista con regularidad.

### **Ergonomía**

Para conseguir las máximas ventajas ergonómicas, recomendamos que:

- Utilice los controles Tamaño y Posición predefinidos con señales estándar.
- Utilice la configuración de color predefinida.
- Utilice señales no entrelazadas con un velocidad de regeneración de la imagen vertical de 60-75 Hz.
- No utilice el color azul primario en un fondo oscuro, ya que no se ve fácilmente y dado que el contraste es insuficiente, podría provocarle fatiga en los ojos.





## AVERTISSEMENT



POUR ÉVITER LES RISQUES D'INCENDIE OU D'ÉLECTROCUTION, N'EXPOSEZ PAS L'APPAREIL À LA PLUIE OU À L'HUMIDITÉ. DE MÊME, N'UTILISEZ PAS LA PRISE POLARISÉE DE CET APPAREIL AVEC UNE RALLONGE OU D'AUTRES PRISES SI ELLES NE PEUVENT ÊTRE TOTALEMENT ENFONCÉES.

N'OUVREZ PAS LE BOÎTIER CAR IL CONTIENT DES COMPOSANTS À HAUTE TENSION. CONFIEZ TOUS LES TRAVAUX DE DÉPANNAGE AU PERSONNEL TECHNIQUE QUALIFIÉ.



## ATTENTION



RISQUE D'ÉLECTROCUTION • NE PAS OUVRIR

ATTENTION : POUR RÉDUIRE LES RISQUES D'ÉLECTROCUTION, N'ENLEVEZ PAS LE CAPOT (OU L'ARRIÈRE). VOUS NE POUVEZ RÉPARER AUCUNE PIÈCE INTERNE. CONFIEZ TOUS LES TRAVAUX DE DÉPANNAGE AU PERSONNEL TECHNIQUE QUALIFIÉ.



Ce symbole prévient l'utilisateur qu'une tension non isolée dans l'appareil peut être suffisante pour provoquer une électrocution. Il est donc dangereux d'établir le moindre contact avec une pièce dans cet appareil.



Ce symbole prévient l'utilisateur que des documents importants sur l'utilisation et le dépannage de cet appareil ont été inclus. Ils doivent donc être lus attentivement pour éviter tout problème.

### Attention :

Pour utiliser le modèle LCD1501 avec une alimentation 220-240 V CA en Europe, utilisez le cordon d'alimentation livré avec le moniteur.

Au Royaume Uni, un cordon d'alimentation approuvé BS avec prise moulée est équipé d'un fusible noir (5 A) installé pour l'utilisation avec cet équipement. Si le cordon d'alimentation n'a pas été livré avec cet équipement, veuillez contacter votre fournisseur.

Pour utiliser le modèle LCD1501 avec une alimentation 220-240 V CA en Australie, utilisez le cordon d'alimentation livré avec le moniteur.

Dans tous les autres cas, utilisez un cordon d'alimentation conforme aux normes de sécurité et à la tension en vigueur dans votre pays.

Français

## Déclaration

### Déclaration du constructeur

Nous certifions par le présent document que le moniteur couleur LCD1501 (NL2501) est conforme à

la directive européenne 73/23/EEC :  
– EN 60950

la directive européenne 89/336/EEC :  
– EN 55022  
– EN 61000-3-2  
– EN 61000-3-3  
– EN 55024

sous la marque suivante :



NEC-Mitsubishi Electric Visual Systems, Corp.  
MS Shibaura Bldg., 13-23,  
Shibaura 4-chome,  
Minato-Ku, Tokyo 108-0023, JAPON

En tant que partenaire d'ENERGY STAR®, NEC-Mitsubishi Electric Visual Systems Corp. juge ce produit conforme aux directives d'ENERGY STAR sur l'efficacité énergétique. ENERGY STAR est une marque déposée aux États-Unis.

IBM PC/XT/AT, PS/2, MCGA, VGA, 8514/A et XGA sont des marques commerciales déposées d'International Business Machines Corporation.

Apple et Macintosh sont des marques déposées d'Apple Computer Inc.

Microsoft et Windows sont des marques déposées de Microsoft Corporation.

NEC est une marque déposée de NEC Corporation.

Toutes les autres marques commerciales ou déposées appartiennent à leurs propriétaires respectifs.



# Sommaire

L'emballage\* de votre nouveau moniteur LCD NEC doit contenir les éléments suivants :

- Moniteur LCD1501 avec socle inclinable
- Cordon d'alimentation
- Câble de signal vidéo
- Manuel de l'utilisateur
- CD-ROM (comprenant le manuel utilisateur complet au format PDF). Vous devez disposer de la version 4.0 d'Acrobat Reader sur votre PC pour afficher le manuel de l'utilisateur.

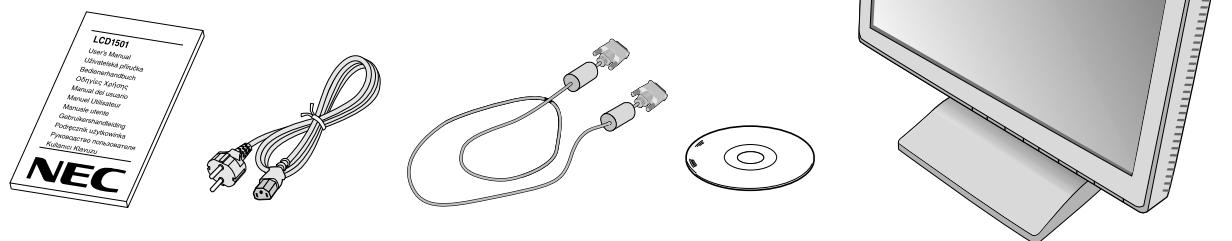

\* N'oubliez pas de conserver la boîte et le matériel d'emballage d'origine pour transporter ou expédier le moniteur.

## Mise en marche rapide

Pour connecter le moniteur LCD à votre système, suivez ces instructions :

1. Éteignez votre ordinateur.
2. Retirez le couvercle du câble.
3. **Pour PC:** Branchez le mini-connecteur D-SUB à 15 broches du câble vidéo approprié sur le connecteur de la carte vidéo de votre ordinateur (**Figure A.1**). Serrez toutes les vis.

**Pour Mac:** Branchez l'adaptateur de câble pour Macintosh du LCD1501 à l'ordinateur (**Figure B.1**). Branchez le mini-connecteur D-SUB à 15 broches du câble vidéo approprié à l'adaptateur de câble pour Macintosh du LCD1501 (**Figure B.1**). Serrez toutes les vis.



Figure A.1

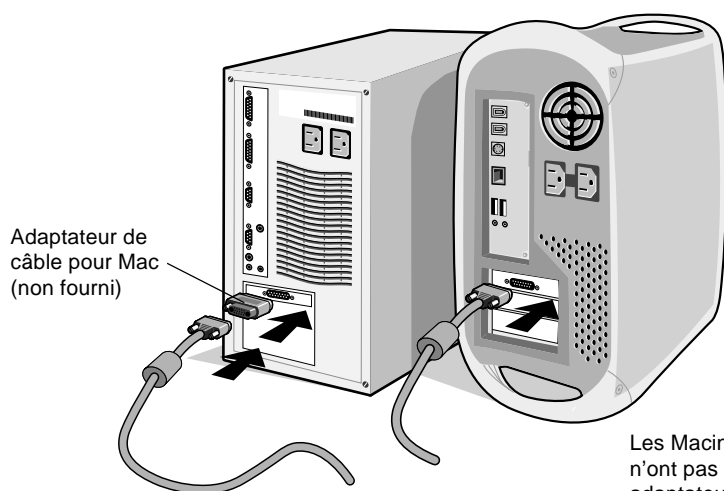

Figure B.1

Les Macintosh G3 et G4 n'ont pas besoin d'un adaptateur de câble pour Macintosh

4. Branchez le mini-connecteur D-SUB à 15 broches du câble vidéo au connecteur approprié à l'arrière du moniteur (**Figure C.1**).
5. Connectez une extrémité du cordon d'alimentation au moniteur LCD1501 et l'autre à la prise de courant. Placez le câble de signal vidéo et le cordon d'alimentation CA sous le couvercle du câble (**Figure C.1**). Reposez le couvercle du câble.

**REMARQUE :** Réglez la position du câble sous le couvercle du câble pour éviter d'endommager le câble ou le moniteur.

**REMARQUE :** Reportez-vous à la section Attention de ce manuel pour le choix d'un cordon d'alimentation CA adapté.

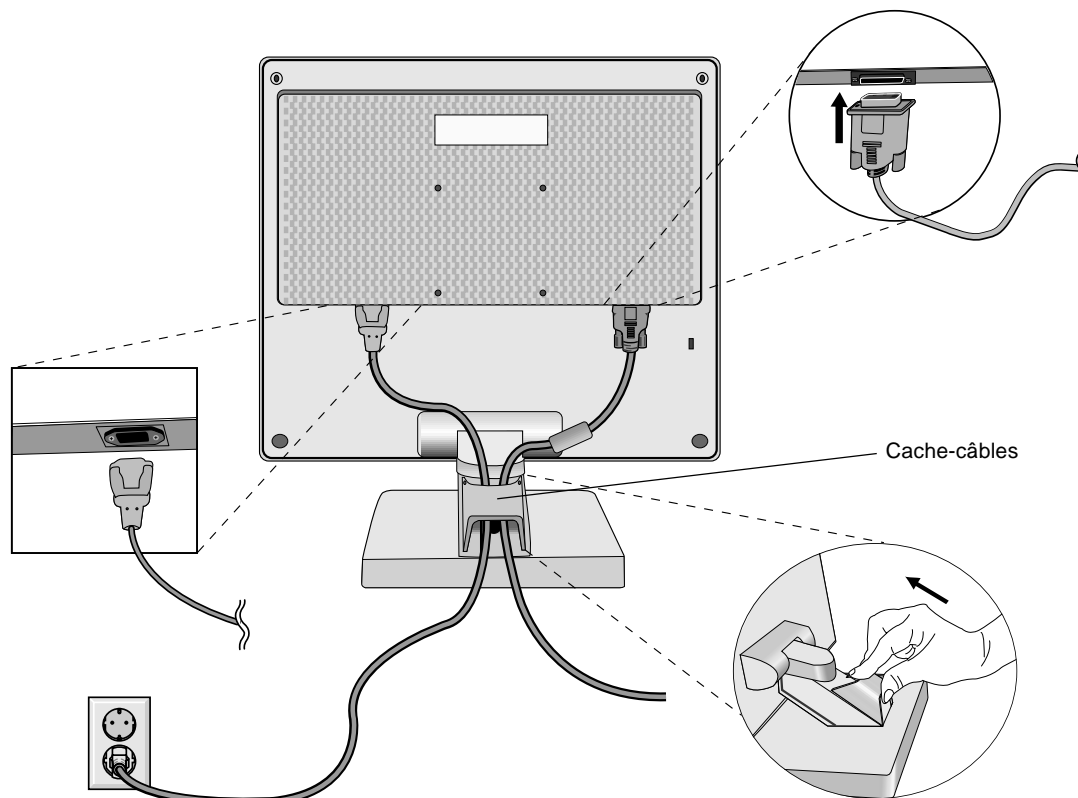

Figure C.1

6. L'interrupteur de vacances sur le coté droit du moniteur doit être mis (**Figure D.1**) en marche. Allumez le moniteur avec le bouton d'alimentation et l'ordinateur.

**REMARQUE :** L'interrupteur de vacances est un vrai interrupteur marche/arrêt. Si cet interrupteur est sur la position ARRET, le moniteur ne peut pas être allumé en utilisant le bouton frontal. Ne pas changer de position à plusieurs reprises.

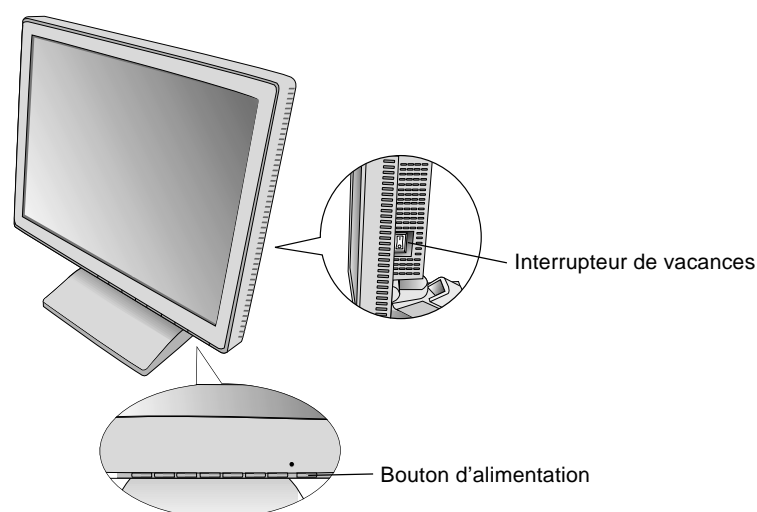

Figure D.1

7. Le réglage automatique sans touche règle automatiquement le moniteur avec les paramètres optimaux en fonction de la configuration initiale pour la plupart des résolutions. Pour des réglages supplémentaires, utilisez les commandes OSM suivantes :

- Contraste automatique
- Réglage automatique

Reportez-vous à la section **Commandes** de ce manuel de l'utilisateur pour une description complète de ces commandes OSM.

**REMARQUE :** Si vous rencontrez des problèmes, veuillez vous reporter à la section **Résolution des problèmes** de ce manuel de l'utilisateur.

## Inclinaison

Maintenez les deux côtés de l'écran du moniteur et ajustez l'inclinaison à votre convenance (**Figure TS.1**).

## Dépose du support du moniteur pour montage

Pour préparer le moniteur à un autre montage :

1. Déconnectez tous les câbles.
2. Placez le moniteur face vers le bas sur une surface non abrasive (**Figure R.1**).
3. Retirez le couvercle à charnières (**Figure R.1**).
4. Déposez les quatre vis connectant le moniteur au support et soulevez l'ensemble support (**Figure R.2**), vous pouvez maintenant monter autrement le moniteur.
5. Connectez le cordon d'alimentation AC et le câble de signal à l'arrière du moniteur (**Figure R.3**).
6. Inversez cette procédure pour fixer à nouveau le support.

**REMARQUE** : Utilisez uniquement une méthode de montage alternative compatible VESA.

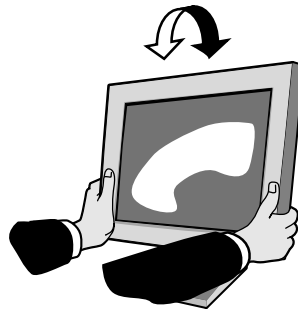

Figure TS.1

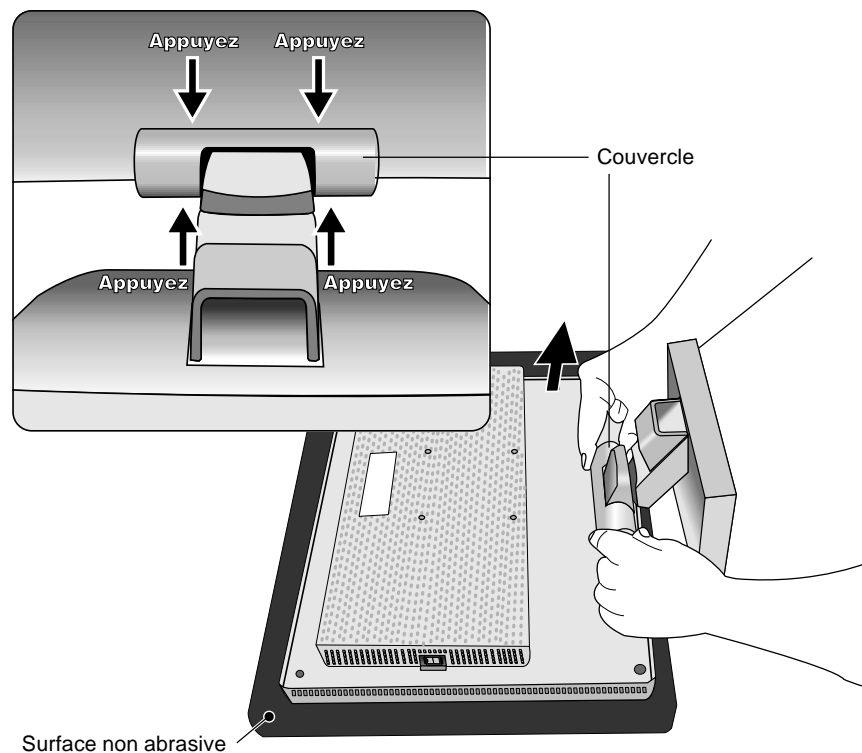

Figure R.1

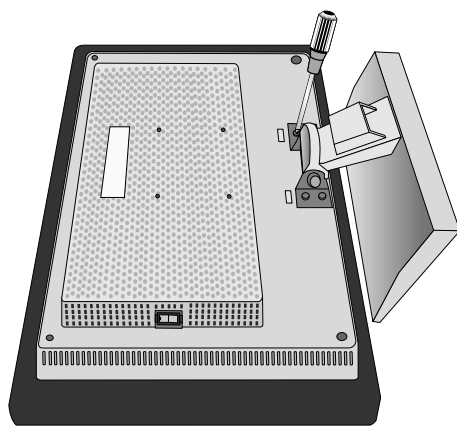

Figure R.2

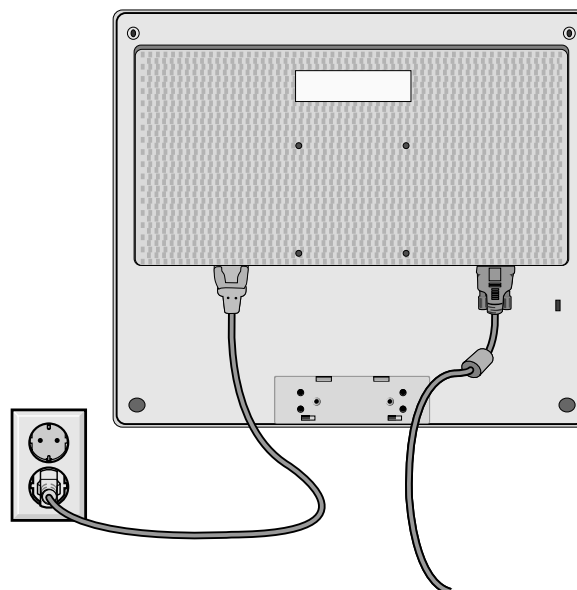
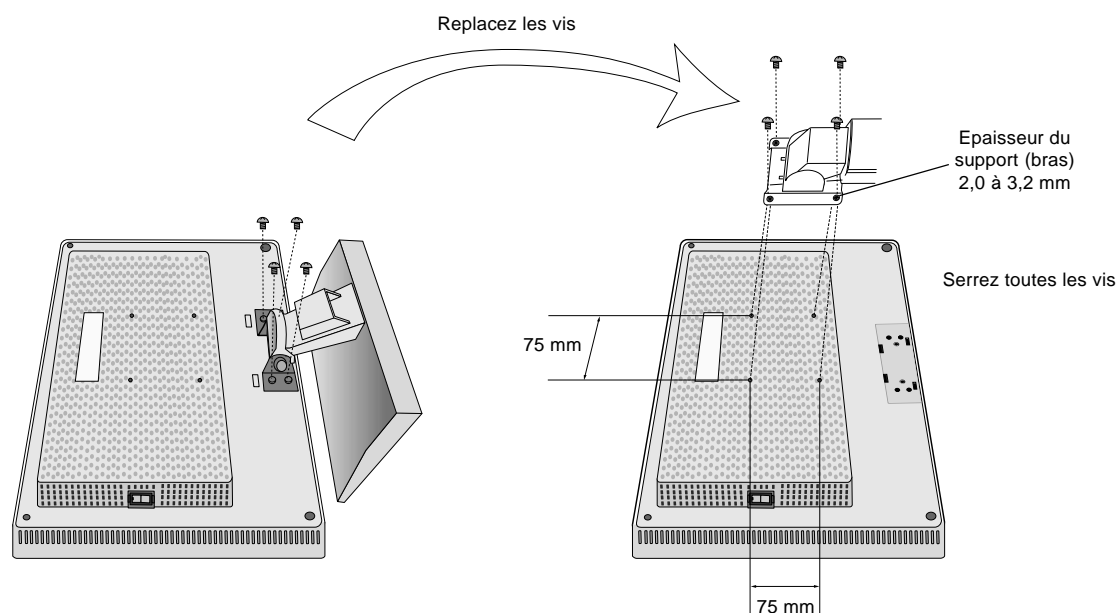

Figure R.3

7. Ce moniteur LCD est conçu pour être utilisé avec une bras flexible. Veuillez utiliser les vis fournies (4) pour le montage. Afin de respecter les prescriptions relatives à la sécurité, le moniteur doit être monté sur un bras garantissant la stabilité nécessaire en fonction du poids du moniteur. Le moniteur LCD doit être uniquement utilisé avec un bras homologué (par exemple, portant la marque GS).



## Spécifications

4 VIS (M4)  
(Profondeur MAX. : 8,5 mm)  
Avec d'autres vis,  
vérifier la profondeur  
du trou.

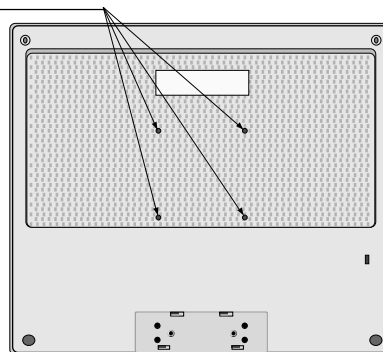

Poids de l'assemblage du LCD : 2,8kg (MAXI.)

# Commandes

## Les commandes OSM (On-Screen-Manager – Gestionnaire à l'écran)

Les commandes OSM à l'avant du moniteur fonctionnent comme suit :  
Pour accéder à l'OSM, pressez l'un de ces boutons de commande (<, >, -, +, EXIT).

Commande	Menu
EXIT	Quitte les commandes OSM. Revient au menu principal OSM.
< / >	Déplace la zone en surbrillance vers la gauche ou la droite pour choisir un menu de commande. Déplace la zone en surbrillance vers le haut ou vers le bas pour choisir l'une des commandes.
-/+	Déplace la barre vers la gauche ou la droite pour augmenter ou diminuer le réglage.
SELECT	Active la fonction de réglage automatique. Entrez les commandes OSM. Entrez le sous-menu de OSM.
RESET	Réinitialise le menu de commandes en surbrillance aux réglages d'usine.



**REMARQUE :** Quand vous appuyez sur RESET dans le menu principal ou dans un sous-menu, une fenêtre d'avertissement apparaît pour vous permettre d'annuler la fonction de réinitialisation en appuyant sur le bouton EXIT.

### **Commandes de luminosité et de contraste**

-  **LUMINOSITÉ**  
Règle la luminosité globale de l'image et du fond de l'écran.
-  **CONTRASTE**  
Règle la luminosité de l'image en fonction du fond.
- AUTO** **RÉGLAGE AUTO**  
Règle l'image affichée pour des entrées vidéo non standard.

**AUTO** **Réglage automatique**  
Règle automatiquement la position de l'image, la dimension horizontale et la finesse.

### **Commandes de position**

-  **GAUCHE/DROITE**  
Contrôle la position horizontale de l'image dans la zone d'affichage du LCD.
-  **BAS/HAUT**  
Contrôle la position verticale de l'image dans la zone d'affichage du LCD.
-  **SIMPLE**  
Règle la largeur en augmentant ou diminuant ce paramètre.

Si la fonction « Réglage auto » ne vous donne pas un réglage satisfaisant de l'image, il est possible d'effectuer un réglage supplémentaire avec la fonction « Largeur » (par points). Pour cela, un motif de test moiré peut être utilisé. Cette fonction peut modifier la largeur de l'image. Utilisez le menu gauche/droite pour centrer l'image sur l'écran. Si la largeur est mal calibrée, le résultat sera semblable à celui du dessin ci-contre. L'image doit être homogène.





## FIN

Améliore le point, la clarté et la stabilité de l'image en augmentant ou diminuant ce paramètre.

Si les fonctions « Réglage auto » et « Largeur » ne vous donnent pas un réglage satisfaisant de l'image, vous pouvez la régler avec précision à l'aide de la fonction « Fin ». Vous pouvez améliorer la netteté, la clarté et la stabilité de l'image en augmentant ou diminuant ce paramètre.

Pour cela, un motif de test moiré peut être utilisé. Si la valeur fine est mal calibrée, le résultat sera semblable à celui du dessin ci-contre. L'image devrait être homogène.

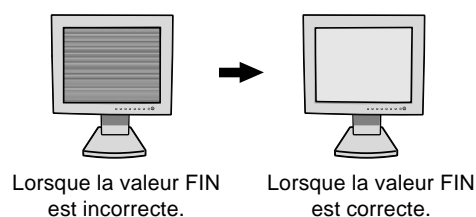

## Systeme de contrôle des couleurs

Six pré-réglages des couleurs vous permettent de sélectionner la couleur de votre choix. (Il n'est pas possible de changer le pré-réglage de couleur NATIVE).

### NATIVE

Les couleurs originales présentées par le panneau LCD qui sont indéréglables.



## Outils



### LANGAGE

Les menus des commandes OSM sont disponibles en sept langues.



### POSITION DE L'OSM

Vous pouvez choisir l'emplacement de la fenêtre de commandes OSM à l'écran. En choisissant Position OSM, vous pouvez régler manuellement la position du menu des commandes OSM : gauche, droit, haut ou bas.



### EXTINCTION DE L'OSM

Le menu des commandes OSM reste à l'écran aussi longtemps qu'il est utilisé. Dans le sous-menu Extinction OSM, vous pouvez choisir la durée d'attente du moniteur entre la dernière pression de touche et l'extinction du menu des commandes OSM. Les choix possibles sont : 10, 20, 30, 45, 60 et 120 secondes.



### VERROUILLAGE OSM

Cette commande bloque totalement l'accès à toutes les fonctions de commande OSM. Si l'on essaye d'activer des commandes OSM en mode VERROUILLE, un écran apparaît indiquant que les commandes OSM sont verrouillées. Pour activer la fonction de verrouillage OSM, appuyez sur SELECT, puis sur les touches « + » et maintenez-les enfoncés. Pour désactiver la fonction de verrouillage OSM, appuyez sur SELECT, et sur les touches « + » et maintenez-les enfoncés.



### ERREUR RESOLUTION

La résolution optimale est de 768 x 1024. Si MARCHE est choisi, un message apparaît à l'écran après 30 secondes, vous avertissant que la résolution n'est pas à 768 x 1024.



### TOUCHE DE RACCOURCI

Vous pouvez régler directement la luminosité et le contraste. Lorsque le menu est activé, vous pouvez régler la luminosité avec < ou >. Lorsque le menu est désactivé, utilisez les touches + ou - pour régler le contraste.



### PROGRAMMATEUR ARRÊT

Le moniteur sera mis automatiquement hors tension lorsque l'utilisateur final sélectionne un laps de temps pré-réglé.



### PRÉRÉGLAGE USINE

En choisissant Préréglage usine, vous pouvez rétablir les réglages d'usine pour tous les paramètres des commandes OSM. Pour ce faire, maintenez enfoncé le bouton RESET plusieurs secondes. Les réglages individuels peuvent être réinitialisés en mettant la commande concernée en surbrillance et en appuyant sur le bouton RESET.

## Informations

MODE

### MODE D’AFFICHAGE

Indique la résolution d’affichage et les paramètres de fréquence en cours pour le moniteur.



### INFORMATION ÉCRAN

indique le nom du modèle et les numéros de série de votre moniteur.

## Avertissements OSM

Les menus Avertissements OSM disparaissent avec le bouton Exit.

**PAS DE SIGNAL** : Cette fonction vous avertit quand il n’y a pas de signal. Si l’alimentation est allumée, s’il y a modification du signal d’entrée ou si la vidéo est inactive, le message **Pas de signal** apparaît.

**ERREUR RESOLUTION** : Cette fonction vous avertit de l’utilisation en résolution optimisée. Si l’alimentation est allumée, s’il y a modification du signal d’entrée ou si le signal vidéo ne présente pas de résolution appropriée, la fenêtre **ERREUR RESOLUTION** apparaît. Cette fonction peut être désactivée dans le menu OUTILS.

**HORS LIMITE** : Cette fonction vous renseigne sur la résolution optimisée et le taux de rafraîchissement. Si l’alimentation est allumée, s’il y a modification du signal d’entrée ou si le signal vidéo ne présente pas de calage approprié, le menu **Hors limite** apparaît.



# Conseils d'utilisation

## Consignes de sécurité et d'entretien



POUR UN FONCTIONNEMENT OPTIMAL, VEUILLEZ RESPECTER  
LES INDICATIONS SUIVANTES SUR LE RÉGLAGE ET  
L'UTILISATION DU MONITEUR COULEUR LCD :



- **N'OUVREZ JAMAIS LE BOÎTIER DU MONITEUR.** Aucune pièce interne ne peut être réparée par l'utilisateur et l'ouverture ou la dépose des capots peut vous exposer à des risques d'électrocution ou autres. Confiez tous les travaux de dépannage à du personnel technique qualifié.
- Ne renversez pas de liquides dans le moniteur et ne l'utilisez pas près d'une source d'eau.
- N'introduisez pas d'objets de quelque nature que ce soit dans les fentes du boîtier car ceux-ci pourraient toucher des endroits sous tension dangereuse, ce qui peut provoquer des blessures, voire être fatal, ou peut occasionner une décharge électrique, un incendie ou une panne de l'appareil.
- Ne placez pas d'objets lourds sur le cordon d'alimentation. Un cordon endommagé peut occasionner une décharge électrique ou un incendie.
- Ne placez pas cet appareil sur un chariot, un support ou une table inclinés ou instables, car si le moniteur tombe, il peut être sérieusement endommagé.
- Ne placez aucun objet sur le moniteur et ne l'utilisez pas en extérieur.
- L'intérieur du tube fluorescent situé dans le moniteur LCD contient du mercure. Veuillez suivre les lois ou réglementations de votre localité pour jeter correctement ce tube.

Débranchez immédiatement le moniteur de la prise murale et confiez la réparation à du personnel technique qualifié dans les cas suivants :

- Si le cordon d'alimentation ou la prise est endommagé(e).
- Si du liquide a été renversé ou si des objets sont tombés à l'intérieur du moniteur.
- Si le moniteur a été exposé à la pluie ou à de l'eau.
- Si le moniteur est tombé ou si le boîtier est endommagé.
- Si le moniteur ne fonctionne pas normalement en suivant les directives d'utilisation.
- Ne pliez pas le cordon d'alimentation.
- N'utilisez pas votre moniteur dans des endroits à hautes températures, humides, poussiéreux ou huileux.
- N'obstruez pas les aérations du moniteur.
- Si le moniteur est cassé, ne touchez pas le cristal liquide.
- Si le verre est cassé, manipulez le moniteur avec précaution.



ATTENTION

- Prévoyez une aération suffisante autour du moniteur pour que la chaleur puisse se dissiper correctement. N'obstruez pas les ouvertures de ventilation et ne placez pas le moniteur près d'un radiateur ou d'une autre source de chaleur. Ne posez rien sur le moniteur.
- La prise du cordon d'alimentation est le moyen principal de débrancher le système de l'alimentation électrique. Le moniteur doit être installé à proximité d'une prise de courant facilement accessible.
- Manipulez avec soin lors du transport. Conservez l'emballage pour le transport.



UNE POSITION ET UN RÉGLAGE CORRECTS DU MONITEUR PEUVENT  
RÉDUIRE LA FATIGUE DES YEUX, DES ÉPAULES ET DE LA NUQUE.  
APPLIQUEZ CE QUI SUIVIT POUR POSITIONNER LE MONITEUR :



- Pour une performance optimale, laissez le moniteur chauffer pendant 20 minutes.
- Réglez la hauteur du moniteur pour que le haut de l'écran soit au niveau ou légèrement au-dessous du niveau des yeux. Vos yeux doivent pointer légèrement vers le bas pour regarder le milieu de l'écran.
- Positionnez le moniteur au minimum à 40 cm et au maximum à 70 cm de vos yeux. La distance optimale est 50 cm.
- Reposez vos yeux régulièrement en regardant un objet situé à au moins 6 mètres. Clignez souvent des yeux.
- Placez le moniteur à un angle de 90° par rapport aux fenêtres et autres sources de lumière pour réduire au maximum les reflets et l'éblouissement. Réglez l'inclinaison du moniteur pour que l'éclairage du plafond ne soit pas reflété par l'écran.
- Si une lumière réfléchie rend la vision de l'écran difficile, utilisez un filtre antireflet.
- Nettoyez le moniteur LCD avec un chiffon sans peluches et non abrasif. N'utilisez pas de solution de nettoyage ou de nettoyant pour vitres !
- Réglez les commandes de luminosité et de contraste du moniteur pour améliorer la lisibilité.
- Utilisez un support de documents placé près de l'écran.
- Positionnez ce que vous regardez le plus souvent (l'écran ou les documents de référence) directement devant vous pour minimiser les mouvements de la tête lorsque vous tapez.

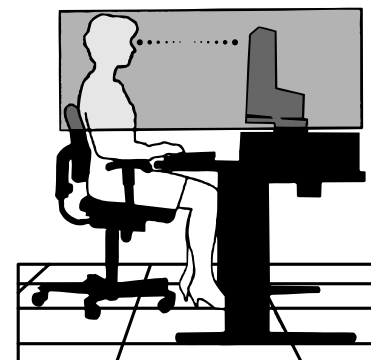

- Evitez d'afficher des motifs fixes sur l'écran pendant de longues périodes pour éviter la rémanence (persistance de l'image).
- Consultez régulièrement un ophtalmologiste.

### **Ergonomie**

Pour obtenir une ergonomie maximale, nous recommandons ce qui suit :

- Utilisez les commandes de taille et de position préprogrammées avec des signaux standard.
- Utilisez le réglage couleur préprogrammé.
- Utilisez des signaux non entrelacés avec une fréquence de rafraîchissement vertical de 60 à 75 Hz.
- N'utilisez pas du bleu primaire sur un fond sombre car cela rend la lecture difficile et peut occasionner une fatigue oculaire par un contraste insuffisant.



## AVVISO



PER EVITARE PERICOLO DI INCENDI O DI SCOSSE ELETTRICHE, NON ESPORRE L'UNITA' A PIOGGIA O UMIDITA'. INOLTRE, NON USARE LA SPINA POLARIZZATA DELL'UNITA' CON UNA PRESA DI CAVO DI PROLUNGA O ALTRE PRESE, A MENO CHE I POLI DELLA SPINA SI INSERISCA COMPLETAMENTE.

NON APRIRE LA CARROZZERIA POICHE' ALL'INTERNO VI SONO COMPONENTI SOTTO ALTA TENSIONE. PER LA MANUTENZIONE RIVOLGERSI A PERSONALE DI MANUTENZIONE QUALIFICATO.



## ATTENZIONE



PERICOLO DI SCOSSA ELETTRICA • NON APRIRE

ATTENZIONE: PER EVITARE IL RISCHIO DI SCOSSA ELETTRICA, NON TOGLIERE IL COPERCHIO (O LA COPERTURA POSTERIORE). ALL'INTERNO NON VI SONO PARTI MANUTENIBILI DALL'UTENTE. PER LA MANUTENZIONE RIVOLGERSI A PERSONALE DI MANUTENZIONE QUALIFICATO.



Questo simbolo avverte l'utente che tensioni non isolate all'interno dell'unità possono essere sufficientemente elevate da provocare scossa elettrica. Pertanto è pericoloso avere qualsiasi tipo di contatto con un componente interno all'unità.



Questo simbolo avverte l'utente che sono state incluse importanti informazioni relative al funzionamento ed alla manutenzione dell'unità. Pertanto esse devono essere lette attentamente al fine di evitare l'insorgere di problemi.

### Attenzione:

Quando si lavora con il LCD1501 con alimentazione da 220-240 V c.a. in Europa, utilizzare il cavo di alimentazione fornito insieme al monitor.

In UK utilizzare il cavo di alimentazione con spina fusa approvato BS con tappo stampato, dotato di un fusibile nero (5 A) installato per l'uso insieme a questa apparecchiatura. Se con l'apparecchiatura non viene fornito tale cavo di alimentazione, contattare il proprio fornitore.

Quando si utilizza il LCD1501 con alimentazione 220-240 V c.a. in Australia, utilizzare il cavo di alimentazione fornito insieme al monitor.

Per tutti gli altri casi, utilizzare un cavo di alimentazione adatto alla tensione alternata della presa di alimentazione, approvato e conforme allo standard di sicurezza del proprio Paese.

## Dichiarazione

### Dichiarazione del Costruttore

Qui si certifica che il monitor a colori LCD1501 (NL2501) corrisponde alle norme

Direttiva del Consiglio Europeo 73/23/CEE:  
– EN 60950

Direttiva del Consiglio Europeo 89/336/CEE:  
– EN 55022  
– EN 61000-3-2  
– EN 61000-3-3  
– EN 55024

ed è contrassegnato con



NEC-Mitsubishi Electric Visual Systems, Corp.  
MS Shibaura Bldg., 13-23,  
Shibaura 4-chome,  
Minato-Ku, Tokyo 108-0023, Japan

In qualità di partner ENERGY STAR®, NEC-Mitsubishi Electric Visual Systems Corp. ha stabilito che questo prodotto soddisfa le direttive di efficienza energetica ENERGY STAR. ENERGY STAR è un marchio registrato U.S.A.

IBM PC/XT/AT, PS/2, MCGA, VGA, 8514/A e XGA sono marchi registrati di International Business Machines Corporation.

Apple and Macintosh sono marchi registrati di Apple Computer Inc.

Microsoft e Windows sono marchi registrati di Microsoft Corporation.

NEC è un marchio registrato di NEC Corporation.

Tutti gli altri marchi di fabbrica o marchi registrati sono proprietà dei loro rispettivi proprietari.

# Contenuto

La confezione del vostro nuovo monitor LCD NEC\* deve contenere quanto segue:

- Monitor LCD1501 con base inclinabile
- Cavo di alimentazione
- Cavo segnali video
- Manuale Utente
- CD ROM (contiene il Manuale Utente completo in formato PDF). Per visualizzare il manuale utente occorre installare Acrobat Reader 4.0 sul proprio PC.

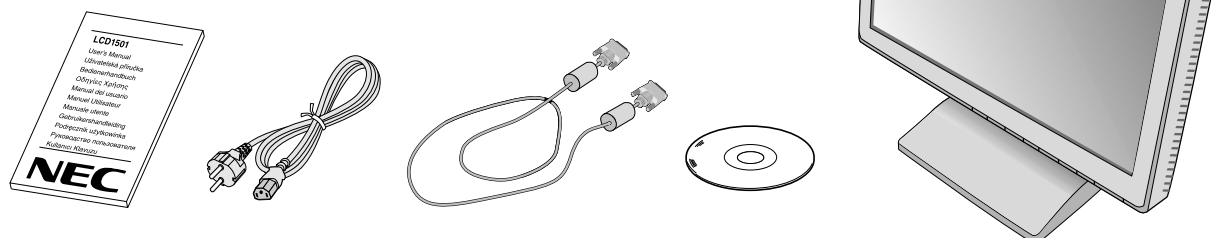

\* Conservare la confezione ed il materiale di imballaggio originali dopo il trasporto o la spedizione del monitor.

# Guida rapida

Per collegare il monitor LCD al sistema, seguire le seguenti istruzioni:

1. Spegnerne il computer.
2. Rimuovere la copertura cavi.
3. **Per PC:** Collegare il mini D-SUB a 15 pin del cavo segnale appropriato al connettore della scheda video del sistema (**Figura A.1**). Serrare tutte le viti.

**Per Mac:** Collegare l'adattatore cavo LCD1501 Macintosh al computer (**Figura B.1**). Collegare il connettore del mini D-SUB a 15 pin del cavo segnale appropriato all'adattatore cavo LCD1501 Macintosh (**Figura B.1**). Stringere tutte le viti.



Figura A.1



Figura B.1

4. Collegare il mini D-SUB a 15 pin del cavo segnali video all'appropriato connettore sul retro del monitor (**Figura C.1**).
5. Collegare un'estremità del cavo di alimentazione al monitor LCD1501 e l'altra estremità alla presa di alimentazione. Mettere il cavo segnali video e il cavo di alimentazione c.a. sotto la copertura cavi (**Figura C.1**). Sostituire la copertura cavi.

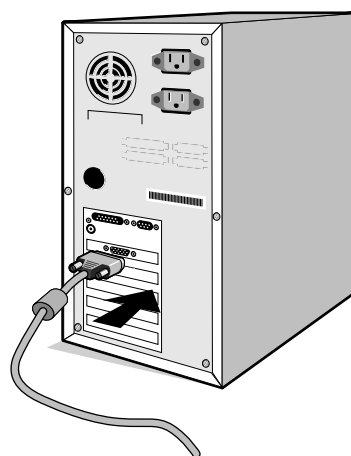
**NOTA:** Regolare la posizione del cavo sotto la copertura cavi per evitare di danneggiare il cavo o il monitor.

**NOTA:** Fare riferimento alla sezione "Attenzione" di questo manuale per una scelta corretta del cavo di alimentazione c.a.

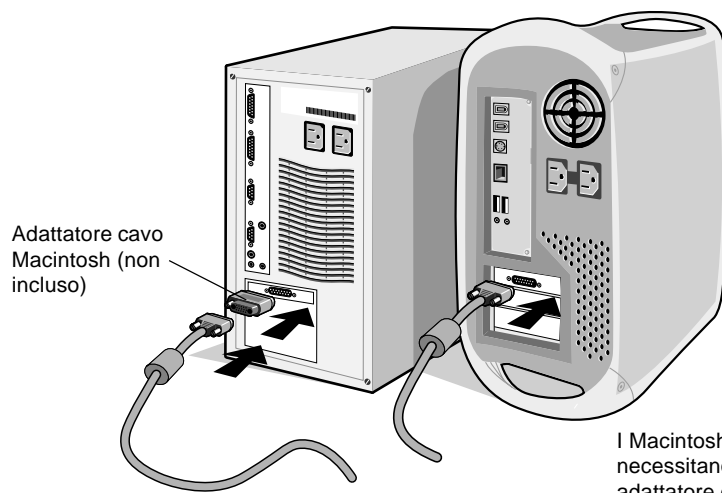
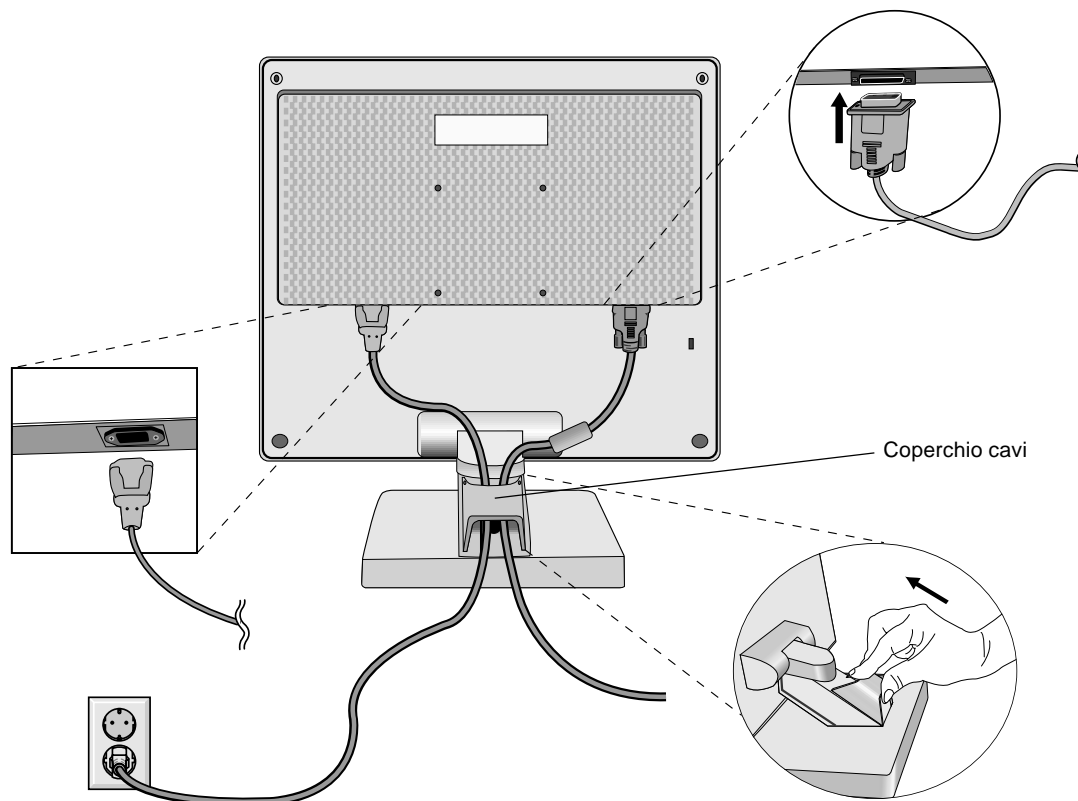

**Figura C.1**

6. L'interruttore "Vacanza" sul lato destro del monitor deve essere in condizione ON (**Figura D.1**). Accendere il monitor e il computer con il pulsante di alimentazione.

**NOTA:** L'interruttore "Vacanza" è un vero e proprio interruttore. Se l'interruttore è sulla posizione OFF, il monitor non può essere attivato usando il pulsante della parte frontale. **NON** premerlo ripetutamente.

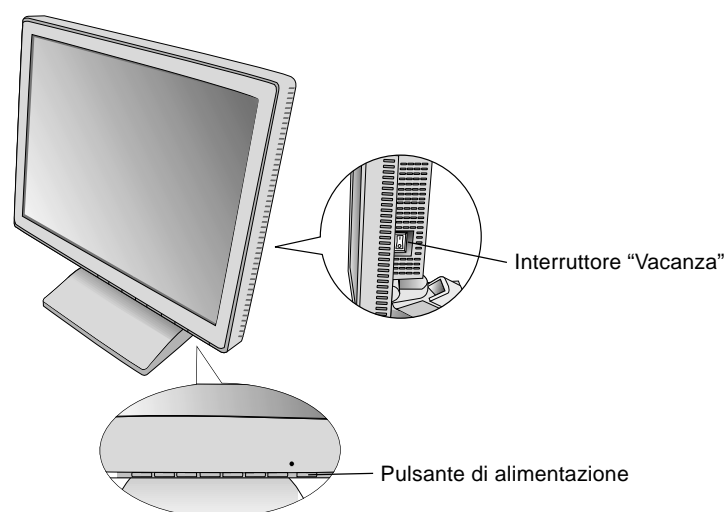

**Figura D.1**

7. La regolazione completamente automatica imposta automaticamente il monitor in modo ottimale in base alla configurazione iniziale per la maggior parte delle frequenze di scansione. Per ulteriori regolazioni, usare i seguenti controlli OSM:

- Regolazione automatica del contrasto
- Regolazione automatica

Vedi la sezione **Controlli** di questo Manuale Utente per una descrizione completa di questi controlli OSM.

**NOTA:** Per qualsiasi problema, vedere la sezione **Ricerca guasti** di questo manuale utente.

## Inclinabile

Afferrare con le mani i due lati dello schermo del monitor e inclinare a piacere (**Figura TS.1**).

## Rimozione del supporto monitor per montaggio

Per predisporre il monitor a un diverso montaggio:

1. Scollegare tutti i cavi.
2. Sistemare il monitor a faccia in giù su una superficie non abrasiva (**Figura R.1**).
3. Rimuovere la copertura della cerniera (**Figura R.1**).
4. Togliere le 4 viti che fissano il monitor al supporto e sollevare il gruppo supporto (**Figura R.2**), il monitor ora è pronto per un diverso montaggio.
5. Collegare il cavo AC e il cavo segnali sul retro del monitor (**Figura R.3**).
6. Per rimontare sul supporto, ripetere queste operazioni nell'ordine inverso.

**NOTA:** Utilizzare esclusivamente un metodo di fissaggio alternativo compatibile VESA. Quando viene rimosso il supporto monitor, vengono disabilitate la funzionalità USB.



Figura TS.1



Figura R.1

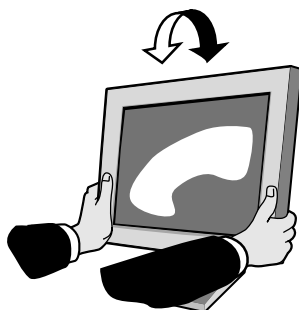

Figura R.2

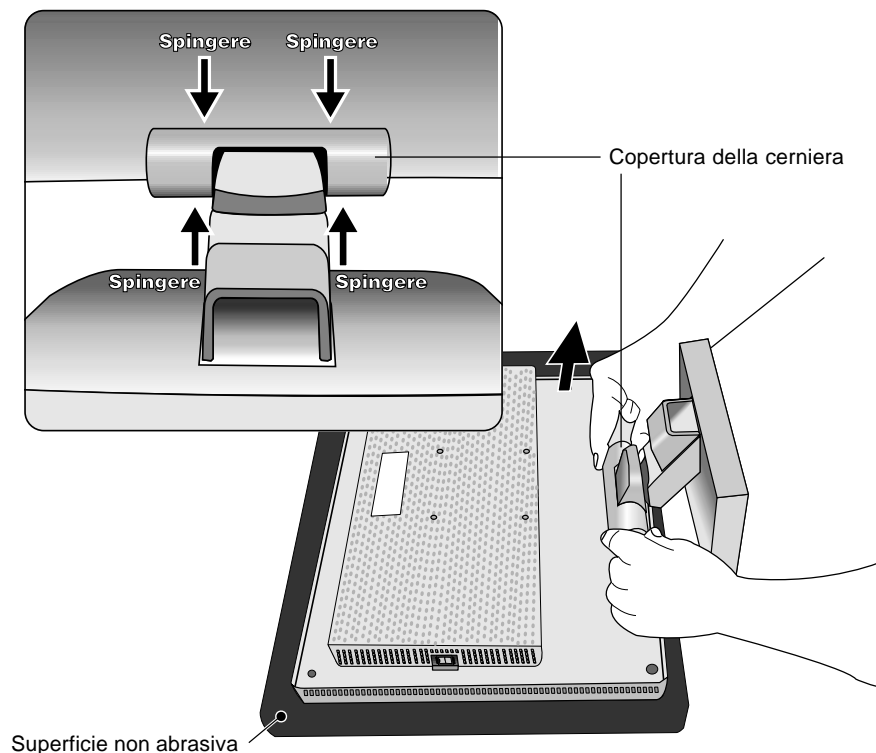

Figura R.3

7. Il monitor LCD è progettato per uso con braccio flessibile. Per il montaggio utilizzare le viti fornite (4 pezzi). Per adempiere ai requisiti di sicurezza, il monitor deve essere montato su un braccio che garantisca la necessaria stabilità in considerazione del peso del monitor. Il monitor LCD deve essere utilizzato esclusivamente con un braccio di tipo approvato (per es. marchio GS).

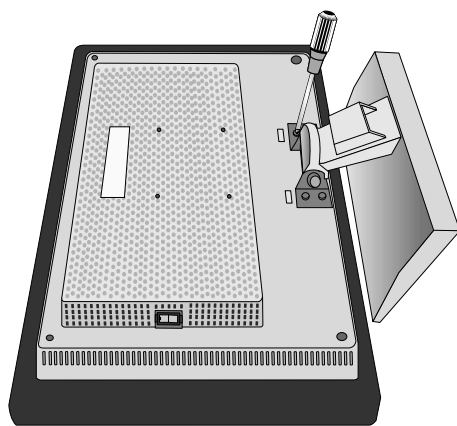

### Specifiche tecniche

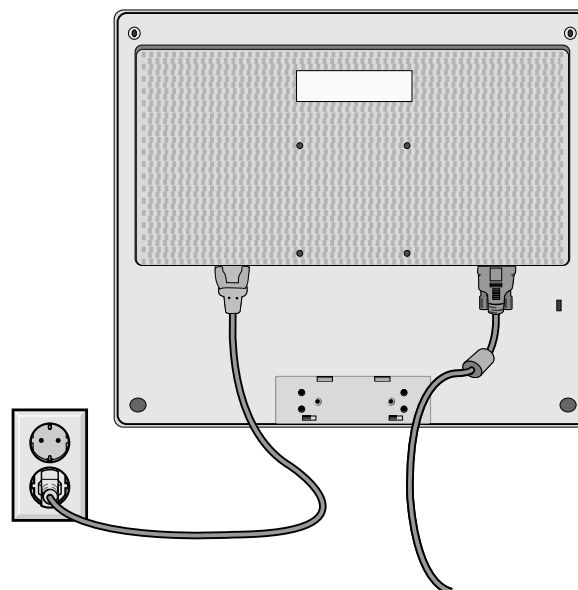
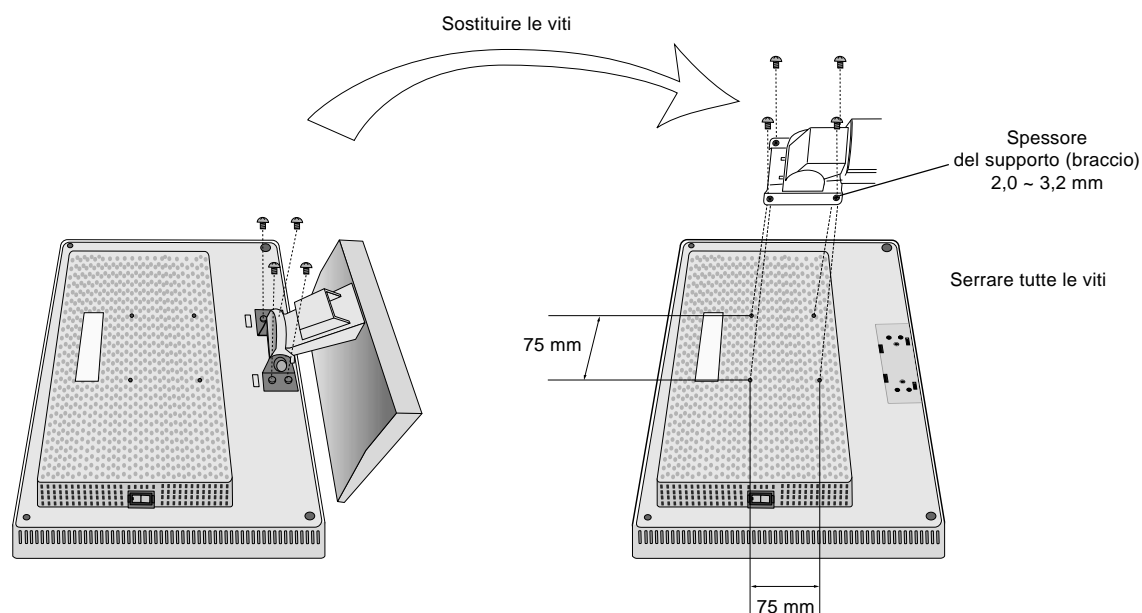
4 VITI (M4)  
(MASSIMA profondità: 8,5 mm)  
Se si utilizza un'altra vite, verificare la profondità del foro.

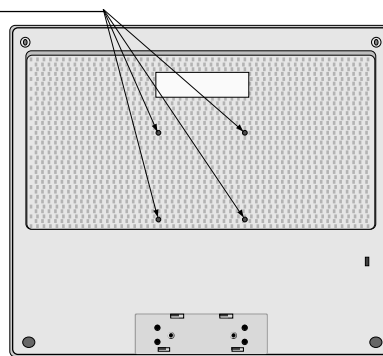

Peso del gruppo LCD: 2.8kg (MASSIMO)

Italiano-5

Italiano

# Controlli

## Controlli OSM (On-Screen-Manager)



I controlli OSM sul davanti del monitor operano come segue:

Per accedere all'OSM premere qualunque pulsante di comando (<, >, -, +, EXIT).

Controllo	Menu
EXIT	Esce dai controlli OSM. Esce dal menu principale OSM.
< / >	Sposta l'area evidenziata a sinistra o a destra per selezionare i menu di controllo. Sposta l'area evidenziata in alto/in basso per selezionare uno dei comandi.
-/+	Sposta la barra a sinistra o destra per aumentare o diminuire la regolazione.
SELECT	Avvia la funzione AUTO AGGIUST. Avvia i controlli OSM. Avvia il sotto menu OSM.
RESET	Ripristina il menu di comando selezionato alle impostazioni di fabbrica.

**NOTA:** Quando si preme RESET nel menu principale e nel sottomenu, compare la finestra di avviso che permette di annullare la funzione di RESET premendo il pulsante EXIT.



## Controlli Luminosità/Contrasto

-  **LUMINOSITÀ**  
Regola la luminosità dell'immagine e dello schermo.
-  **CONTRASTO**  
Regola la luminosità dell'immagine in relazione allo sfondo.
-  **AUTO AGGIUST**  
Regola l'immagine visualizzata per input video non standard.

## Regolazione automatica

Regola automaticamente la posizione immagine, la dimensione orizzontale e la regolazione di precisione.

## Controlli di posizione

-  **SIN./DEST.**  
Controlla la posizione orizzontale dell'immagine all'interno dell'area di visualizzazione dell'LCD.
-  **GIÙ/SU**  
Controlla la posizione verticale dell'immagine all'interno dell'area di visualizzazione dell'LCD.
-  **RAPIDA**  
Aumentando o diminuendo questa impostazione, si regola la dimensione orizzontale.

Nel caso in cui la funzione di "AUTO AGGIUST" non dovesse fornire un livello soddisfacente di regolazione delle immagini, è possibile eseguire la sintonizzazione utilizzando la funzione "Dimens. Orizz." (dot clock). Per questa funzione si può utilizzare la configurazione di test Moiré. Questa funzione può modificare la larghezza dell'immagine. Usare il menu Sin./Dest. per centrare l'immagine sullo schermo. Se la funzione Dimens. Orizz. non viene calibrata correttamente, il risultato può risultare molto simile a quanto riportato in questo disegno. L'immagine deve risultare omogenea.







## FINE

Aumentando o diminuendo questa impostazione, si migliorano messa a fuoco, nitidezza e stabilità dell'immagine.

Nel caso in cui la funzione AUTO AGGIUST. e la funzione DIMENS. ORIZZ. non dovessero fornire un'impostazione soddisfacente dell'immagine, è possibile eseguire una sintonizzazione di precisione usando la funzione "FINE". Aumentando o diminuendo questa impostazione, si migliorano la messa a fuoco, la nitidezza e la stabilità dell'immagine.

Per questa funzione si può utilizzare la configurazione di test Moiré. Se la funzione FINE non viene calibrata correttamente, il risultato portrebbe essere molto simile a quanto riportato a sinistra in questo disegno. L'immagine deve risultare omogenea.

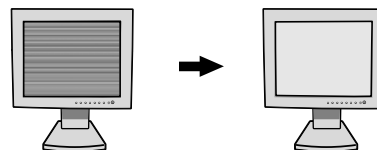

Quando il valore FINE è errato.

Quando il valore FINE è corretto.



## Sistemi di controllo del colore

L'impostazione di colore desiderata è selezionata attraverso la predisposizione di sei colori. (La predisposizione del colore NATIVO non può essere cambiata).

### NATIVO

Colore originale non regolabile presentato dal pannello LCD.



## Strumenti



### LINGUA

I menu di controllo OSM sono disponibili in sette diverse lingue.



### POSIZIONE OSM

Si può scegliere dove si desidera venga visualizzata l'immagine di controllo OSM sullo schermo. Selezionando la posizione OSM si può posizionare manualmente il menu di controllo OSM a sinistra, a destra, in alto o in basso.



### TEMPO DI SPEGN. OSM

Il menu di controllo OSM rimarrà visualizzato finché è in uso. Nel sottomenu tempo di spegn. OSM, è possibile selezionare l'intervallo di tempo passato il quale, nel caso non venga premuto nessun tasto, scompare il menu OSM. Le scelte preimpostate sono di 10, 20, 30, 45, 60 e 120 secondi.



### OSM BLOCCATO

Questo comando blocca completamente l'accesso a tutte le funzioni di controllo OSM. Se si cerca di attivare i comandi OSM in modalità di blocco, compare una schermata indicante che i comandi OSM sono bloccati. Per attivare la funzione di OSM bloccato, premere SELECT, quindi il tasto "+" e tenerli premuti simultaneamente. Per disattivare la funzione di OSM bloccato, premere SELECT, quindi il tasto "+" e tenerli premuti simultaneamente.



### NOTIF. RISOLUZIONE

La risoluzione ottimale è di 768 x 1024. Se è selezionato ON, sullo schermo dopo 30 secondi apparirà un messaggio di notifica relativamente al fatto che la risoluzione non è 768 x 1024.



### TASTO SCELTA RAP.

La luminosità e il contrasto possono essere regolati direttamente. Quando questa funzione è abilitata, si può regolare la luminosità con < o >, il contrasto con il tasto + o - mentre il menu OSM è disattivato.



### TEMPO SPEGN. AUT.

Il monitor si spegne automaticamente quando l'utente finale seleziona un predeterminato intervallo di tempo.



### CONFIG. DI FABBRICA

Selezionando Config. di fabbrica è possibile resettare tutte le impostazioni dei comandi OSM riportandole alle configurazioni di fabbrica. Il pulsante RESET deve essere tenuto premuto per alcuni secondi per avere effetto. È possibile resettare impostazioni individuali selezionando il relativo comando e premendo il pulsante RESET.

## **Informazioni**

MODE

### **MODALITÀ DISPLAY**

Indica la risoluzione del display e l'impostazione in frequenza del monitor corrente.



### **MONITOR INFO.**

Indica il modello e i numeri di serie del monitor.

## **Avvertenza OSM**

I menu di avvertenza OSM scompaiono quando si preme il pulsante Exit.

**NESSUN SEGNALE:** Questa funzione avverte in caso non vi sia nessun segnale presente. Dopo l'accensione o quando vi è un cambiamento del segnale di input o il video è inattivo, apparirà la finestra **Nessun Segnale**.

**NOTIF. RISOLUZIONE:** Questa funzione consiglia l'utilizzo di una risoluzione ottimizzata. Dopo l'accensione o quando vi è una variazione di segnale di input o il segnale video non ha la risoluzione opportuna, si aprirà la finestra **Notif. risoluzione**. Questa funzione può essere disattivata nel menu STRUMENTI.

**FUORI TOLLERANZA:** Questa funzione suggerisce la risoluzione e la frequenza di rinfresco ottimali. Dopo aver attivato l'alimentazione, in caso di modifica del segnale di ingresso o se il segnale video non ha una temporizzazione adatta, apparirà il menu **Fuori tolleranza**.

# Uso consigliato

## Precauzioni di sicurezza e manutenzione



PER UNA RESA OTTIMALE, ATTENERSI ALLE SEGUENTI  
ISTRUZIONI PER L'INSTALLAZIONE E L'UTILIZZO  
DEL MONITOR LCD A COLORI:



- **NON APRIRE IL MONITOR.** All'interno non ci sono parti manutenibili dall'utente e l'apertura o la rimozione di coperture può esporre a scosse pericolose o ad altri rischi. Per la manutenzione fare riferimento a personale di manutenzione qualificato.
- Non versare alcun liquido all'interno della carrozzeria, né usare il monitor vicino all'acqua.
- Non inserire alcun tipo di oggetto nelle fessure della carrozzeria, poiché esso potrebbe venire a contatto con punti a tensione pericolosa, il che può essere dannoso o fatale o può causare scosse elettriche, incendio o guasto dell'apparecchiatura.
- Non appoggiare oggetti pesanti sul cavo di alimentazione. Il danneggiamento del cavo può provocare scosse o incendio.
- Non posare il prodotto su un carrello, un supporto o un tavolo inclinato o instabile. Il monitor potrebbe cadere danneggiandosi seriamente.
- Non posare alcun oggetto sul monitor e non usarlo all'aperto.
- Il tubo fluorescente collocato nel monitor LCD contiene mercurio. Attenersi alle leggi o regolamenti dell'amministrazione locale per smaltire adeguatamente questo tubo.

Scollegare immediatamente il monitor dalla presa a muro e rivolgersi a personale di manutenzione qualificato se si verificano le seguenti condizioni:

- Il cavo di alimentazione o la presa sono danneggiati.
- E' stato versato del liquido o sono caduti oggetti nel monitor.
- Il monitor è stato esposto a pioggia o acqua.
- Il monitor è stato fatto cadere o la carrozzeria è danneggiata.
- Il monitor non funziona regolarmente seguendo le istruzioni d'uso.
- Non piegare il cavo di alimentazione.
- Non usare il monitor in ambienti con alta temperatura, umidità, polverosi o oleosi.
- Non coprire le prese d'aria del monitor.
- Se il monitor è rotto, non toccare i cristalli liquidi.
- Se il vetro è rotto. Maneggiare con cura.



ATTENZIONE

- Lasciare spazio attorno al monitor per una adeguata ventilazione per permettere la dissipazione del calore. Non ostruire le aperture di ventilazione o mettere il monitor vicino a radiatori o altre fonti di calore. Non mettere nulla sopra il monitor.
- Il connettore del cavo di alimentazione è il mezzo principale per scollegare il sistema dalla rete di alimentazione. Il monitor deve essere posto vicino ad una presa di alimentazione facilmente accessibile.
- Maneggiare con cura durante il trasporto. Conservare l'imballo per il trasporto.



IL CORRETTO POSIZIONAMENTO E REGOLAZIONE DEL  
MONITOR RIDUCE L'AFFATICAMENTO DI OCCHI, SPALLE E COLLO.  
NEL POSIZIONARE IL MONITOR, CONTROLLARE QUANTO SEGUE:



- Per ottenere le prestazioni ottimali, attendere 20 minuti per il riscaldamento.
- Regolare l'altezza del monitor in modo che la parte alta dello schermo sia a livello degli occhi o leggermente sotto. Guardando il centro dello schermo, gli occhi devono essere rivolti leggermente verso il basso.
- Posizionare il monitor ad almeno 40 cm e a non più di 70 cm dagli occhi. La distanza ottimale è 50 cm.
- Far riposare periodicamente gli occhi guardando un oggetto lontano almeno 6 metri. Chiudere sovente gli occhi.
- Posizionare il monitor ad un angolo di 90° rispetto a finestre o altre sorgenti di luce per ridurre il riflesso della luce sullo schermo. Regolare l'inclinazione del monitor in modo che le luci del soffitto non si riflettano sullo schermo.
- Se la luce riflessa rende difficoltosa la visione dello schermo, usare un filtro anti riflesso.
- Pulire la superficie del monitor LCD con un panno senza pelo e non abrasivo. Non usare detersivi o pulivetro!
- Regolare i controlli di luminosità e contrasto del monitor per migliorare la leggibilità.
- Usare un supporto per documenti posto vicino allo schermo.
- Posizionare ciò che viene osservato più spesso (lo schermo o il materiale di riferimento) direttamente davanti, per girare il meno possibile la testa quando si digita.

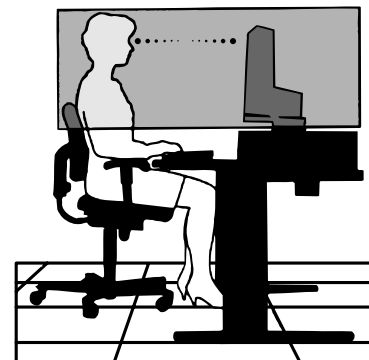

- Non visualizzare immagini fisse sullo schermo per lungo tempo per evitare la loro persistenza (effetti post-immagine).
- Fare regolarmente esami della vista.

### **Ergonomia**

Per ottenere il massimo beneficio ergonomico, si raccomanda di:

- Utilizzare i controlli di dimensione e posizione preimpostati con segnali standard.
- Utilizzare i colori preimpostati.
- Utilizzare segnali non interallacciati con una frequenza di rinfresco verticale compresa tra 60-75 Hz.
- Non usare come colore primario il blu su uno sfondo scuro poiché è difficile da vedere e può affaticare gli occhi per contrasto insufficiente.



## WAARSCHUWING



STEL DEZE EENHEID NIET BLOOT AAN REGEN OF VOCHT, OM ZO DE KANS OP BRAND OF ELEKTRISCHE SCHOKKEN TE VERMIJDEN. GEBUIK DE GEPOLARISEERDE STEKKER VAN DEZE EENHEID NIET MET EEN VERLENGSNOER OF CONTACTDOOS OF ANDERE STOPCONTACTEN TENZIJ U DE POLEN VOLLEDIG IN HET CONTACTPUNT KUNT PLAATSEN.

OPEN DE BEHUIZING NIET. DEZE BEVAT ONDERDELEN DIE ONDER HOGE SPANNING STAAN. HET ONDERHOUD MAG ALLEEN WORDEN UITGEVOERD DOOR BEVOEGDE EN HIERVOOR OPGELEIDE ONDERHOUDSTECHNICI.



LET OP!

## LET OP!



KANS OP ELEKTRISCHE SCHOKKEN • NIET OPENEN

VERWIJDER DE BEHUIZING NIET (NOCH DE ACHTERZIJDE) OM DE KANS OP ELEKTRISCHE SCHOKKEN TE BEPERKEN. BEVAT GEEN INTERNE ONDERDELEN DIE DOOR DE GEBRUIKER KUNNEN WORDEN VERVANGEN OF ONDERHOUDEN. HET ONDERHOUD MAG ALLEEN WORDEN UITGEVOERD DOOR BEVOEGDE EN HIERVOOR OPGELEIDE ONDERHOUDSTECHNICI.



Dit symbool waarschuwt de gebruiker dat de eenheid een niet-geïsoleerde voltagebron bevat die sterk genoeg is om elektrische schokken te veroorzaken. Het is bijgevolg gevaarlijk de onderdelen in deze eenheid aan te raken.



Dit symbool wijst de gebruiker op belangrijke informatie over de werking en het onderhoud van deze eenheid. Lees deze informatie altijd zorgvuldig om eventuele problemen te vermijden.

## Let op!

Als u in Europa de LCD1501 gebruikt met een wisselstroomvoeding van 220-240 V, dient u de voedingskabel te gebruiken die bij de monitor is meegeleverd.

Gebruikers in Groot-Brittannië dienen een door het BS goedgekeurde voedingskabel met gietstekker en ingebouwde zwarte zekering (5 A) voor het apparaat te gebruiken. Als bij dit apparaat geen voedingskabel is meegeleverd, neemt u contact op met uw leverancier.

Als u in Australië de LCD1501 gebruikt met een wisselstroomvoeding van 220-240 V, dient u de voedingskabel te gebruiken die bij de monitor is meegeleverd.

In alle andere situaties gebruikt u een voedingskabel die overeenkomt met de spanning van de wisselstroombron waarop u het apparaat aansluit. Deze voedingskabel moet zijn goedgekeurd en moet voldoen aan de veiligheidsnormen die in uw land van toepassing zijn.

## Kennisgeving

### Kennisgeving van de fabrikant

Hierbij verklaren wij dat de kleurenmonitor LCD1501 (NL2501) in overeenstemming is met

Richtlijn 73/23/EEC van de Europese Commissie:  
– EN 60950

Richtlijn 89/336/EEC van de Europese Commissie:  
– EN 55022  
– EN 61000-3-2  
– EN 61000-3-3  
– EN 55024

en het volgende keurmerk heeft:



NEC-Mitsubishi Electric Visual  
Systems, Corp.  
MS Shibaura Bldg., 13-23,  
Shibaura 4-chome,  
Minato-Ku, Tokyo 108-0023, Japan

Nederlands

Als ENERGY STAR®-partner heeft NEC-Mitsubishi Electric Visual Systems Corp. bepaald dat dit product beantwoordt aan de ENERGY STAR-richtlijnen voor een efficiënt energiegebruik. ENERGY STAR is een in de Verenigde Staten geregistreerd merk. IBM PC/XT/AT, PS/2, MCGA, VGA, 8514/A en XGA zijn geregistreerde handelsmerken van International Business Machines Corporation.

Apple en Macintosh zijn geregistreerde handelsmerken van Apple Computer Inc.

Microsoft en Windows zijn geregistreerde handelsmerken van Microsoft Corporation.

NEC is een geregistreerd handelsmerk van NEC Corporation.

Alle overige handelsmerken of geregistreerde handelsmerken zijn het eigendom van hun respectieve eigenaren.



# Inhoud

De doos\* van uw nieuwe NEC LCD-monitor bevat de volgende voorwerpen:

- LCD1501-monitor met kantelvoetstuk
- Voedingskabel
- Kabel voor beeldsignaal
- Gebruikershandleiding
- Cd-rom (met de volledige gebruikershandleiding in PDF-indeling)  
Als u de gebruikershandleiding wilt bekijken, moet Acrobat Reader 4.0 op de computer zijn geïnstalleerd.

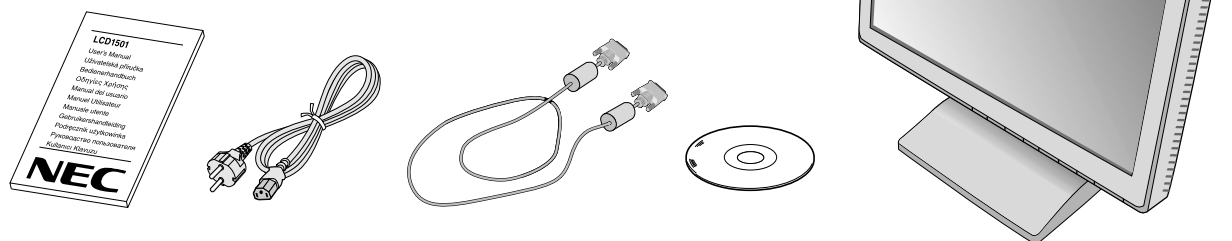

\* Bewaar de originele doos en het verpakkingsmateriaal zodat u de monitor later probleemloos kunt vervoeren of verzenden.

## Snel aan de slag

Volg de onderstaande instructies om de LCD-monitor op uw computersysteem aan te sluiten:

1. Zet de computer uit.
2. Verwijder de kabelbehuizing.
3. **Voor PC:** sluit de 15-pins mini D-SUB-connector van de juiste signaalkabel aan op de connector van de videokaart in uw systeem (zie **illustratie A.1**). Draai alle schroeven vast.  
**Voor de Macintosh:** sluit de LCD1501 Macintosh-kabeladapter aan op de computer (zie **illustratie B.1**). Sluit de 15-pins mini D-SUB-connector van de juiste signaalkabel aan op de LCD1501 Macintosh-kabeladapter (zie **illustratie B.1**). Draai alle schroeven vast.



Illustratie A.1

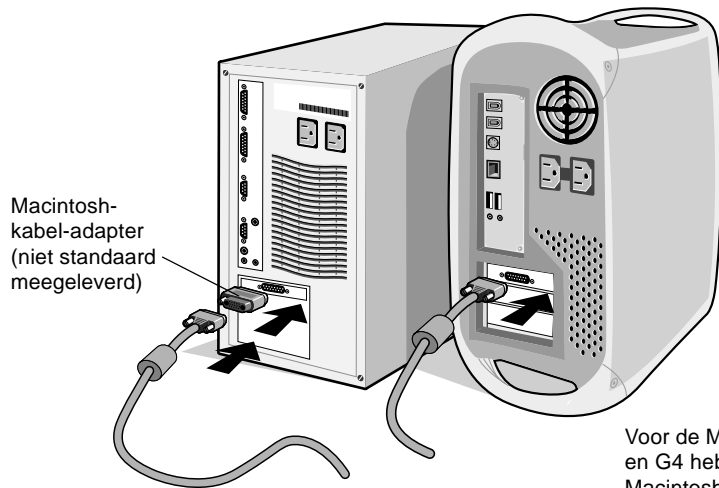

Illustratie B.1

4. Sluit de 15-pins mini D-SUB-connector van de beeldsignaalkabel aan op de juiste connector aan de achterzijde van de monitor (zie **illustratie C.1**).
5. Sluit het uiteinde van de voedingskabel aan op de LCD1501-monitor en steek de stekker van de voedingskabel in het stopcontact. Plaats de beeldsignaalkabel en de voedingskabel onder de kabelbehuizing (zie **illustratie C.1**). Plaats de kabelbehuizing terug.

**OPMERKING:** wanneer u de kabel onder de kabelbehuizing plaatst, moet u zorgen dat de kabel of de monitor niet beschadigd kunnen raken.

**OPMERKING:** raadpleeg de sectie Let op in deze handleiding voor de juiste voedingskabel.

Nederlands-2

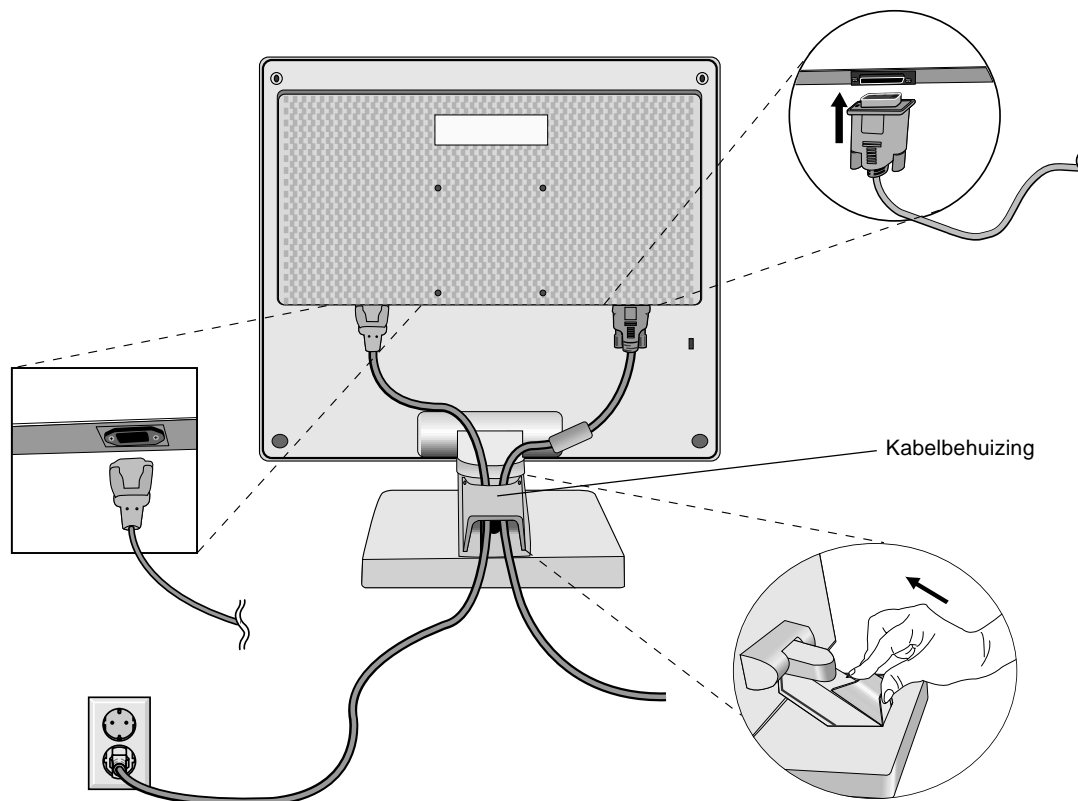

**Illustratie C.1**

6. De Vacation-schakelaar aan de rechterkant van de monitor moet zich in de stand ON bevinden (**Illustratie D.1**). Gebruik de aan/uit-knop om de monitor in te schakelen en zet de computer aan.

**OPMERKING:** de Vacation-schakelaar is een echte aan/uit-knop. Als deze knop zich in de stand ON bevindt, kan de monitor niet worden ingeschakeld met de knop aan de voorzijde. Gebruik de aan/uit-knop NIET herhaaldelijk na elkaar.

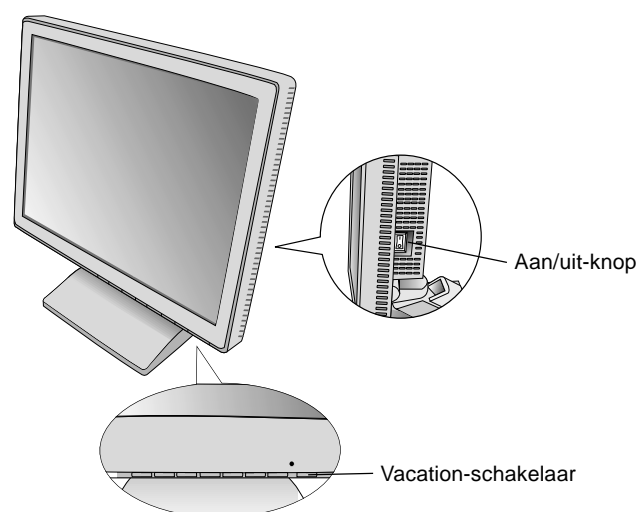

**Illustratie D.1**

7. Bij de eerste installatie stelt de functie **No-touch Auto Adjust** voor de meeste timings de monitor automatisch in op de meest optimale instellingen, zonder een druk op een knop. Voor verdere aanpassingen gebruikt u de volgende OSM-besturingselementen:

- Auto Adjust Contrast
- Auto Adjust

De sectie **OSM-besturingselementen** van deze gebruikershandleiding bevat een volledige omschrijving van deze OSM-besturingselementen.

**OPMERKING:** in geval van problemen raadpleegt u de sectie **Problemen oplossen** in deze Gebruikershandleiding.

## Kantelen

Plaats uw handen aan beide zijden van het beeldscherm en stel de gewenste hoek in (zie **illustratie TS.1**).

## Monitorvoet verwijderen voor permanente montage

Ga als volgt te werk om de monitor voor te bereiden voor andere montage doeleinden:

1. Koppel alle kabels los.
2. Plaats de monitor met de voorzijde omlaag op een niet-schurend oppervlak (zie **Illustratie R.1**).
3. Verwijder de scharnierkap (zie **Illustratie R.1**).
4. Verwijder de vier schroeven waarmee de monitor op de voet is bevestigd en til de hele voet omhoog (zie **illustratie R.2**).  
U kunt de monitor nu op een andere manier monteren.
5. Sluit de voedingskabel en de signaalkabel aan op de achterzijde van de monitor (zie **illustratie R.3**).
6. Als u de voet opnieuw wilt bevestigen, voert u deze procedure in omgekeerde richting uit.

**OPMERKING:** gebruik alleen VESA-compatibele alternatieve montage methoden.

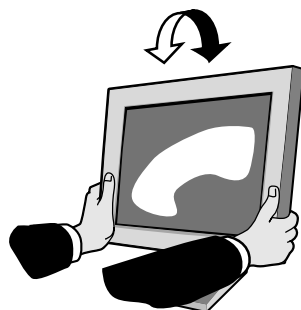

Illustratie TS.1

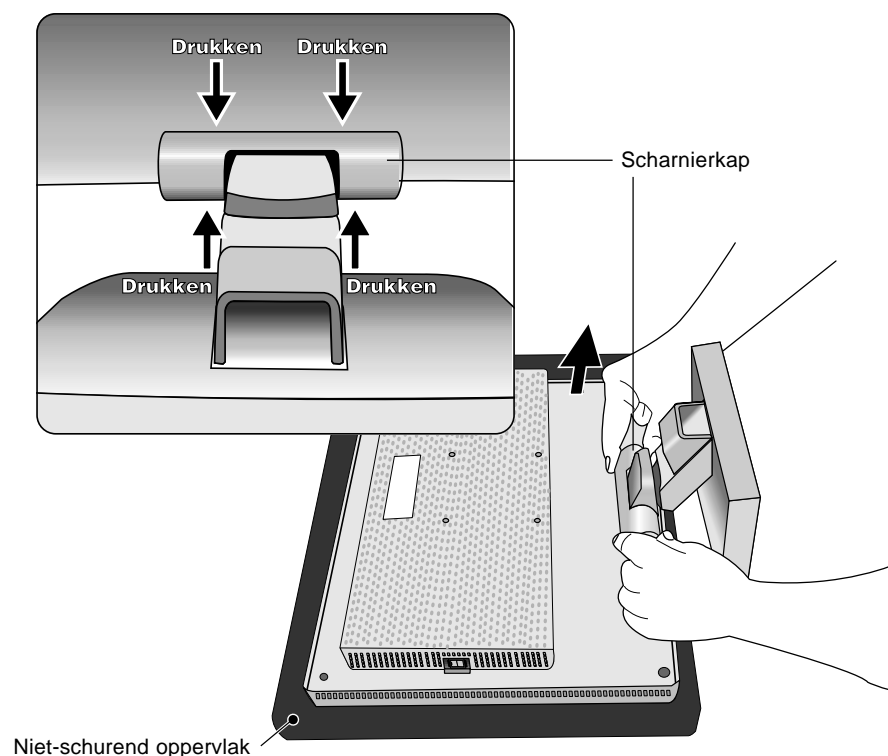

Illustratie R.1



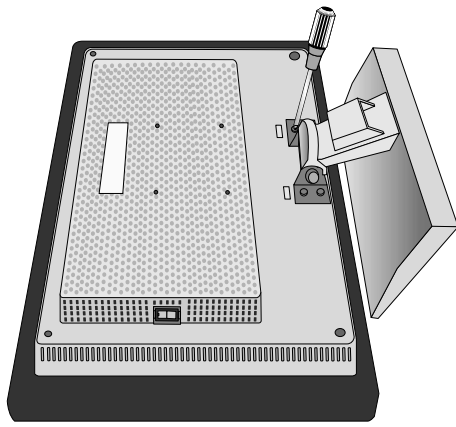

Illustratie R.2

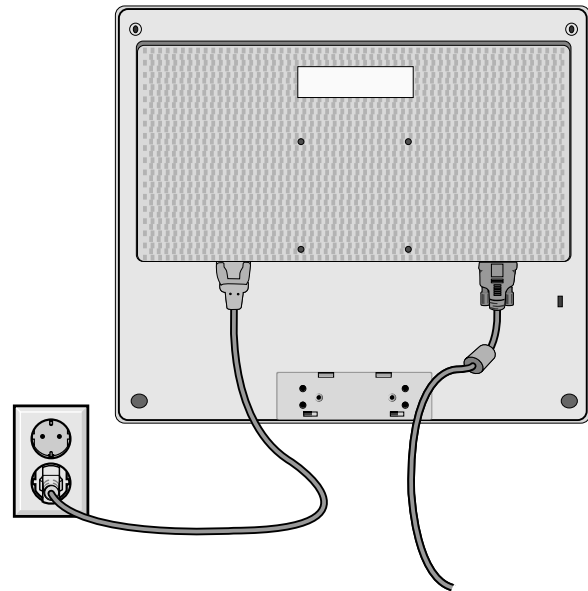

Illustratie R.3

7. Deze LCD-monitor is ontworpen voor gebruik met een zwenkarm. Gebruik de meegeleverde schroeven (4 stuks) voor de montage. Om te beantwoorden aan de veiligheidsvoorschriften, moet u de monitor monteren op een arm die de nodige stabiliteit garandeert in overeenstemming met het gewicht van de monitor. Gebruik de LCD-monitor alleen in combinatie met een goedgekeurde arm (bijvoorbeeld met GS-keurmerk).

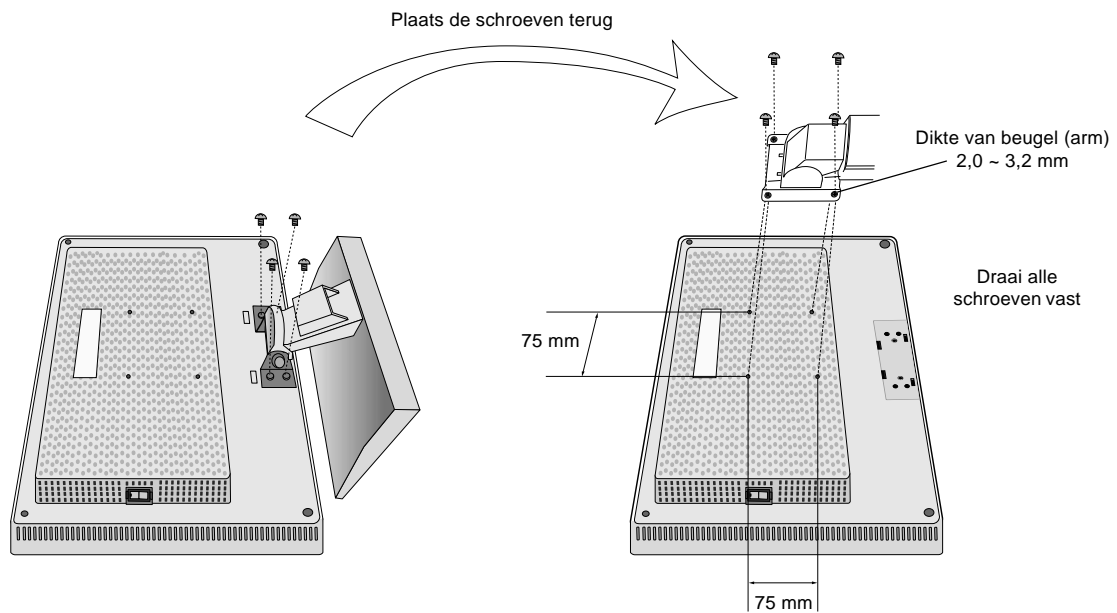

## Specificaties

4 SCHROEVEN (M4)  
 (maximale diepte: 8,5 mm)  
 Controleer de diepte van  
 het schroefgat bij gebruik  
 van andere schroeven.

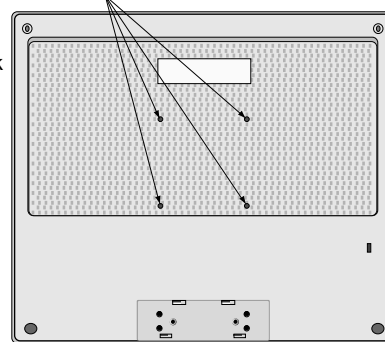

Gewicht van gemonteerde LCD: 2,8kg (max.)

Nederlands-5

# Besturingselementen

## OSM-besturingselementen (On-Screen-Manager)

U gebruikt de OSM-besturingselementen aan de voorzijde van de monitor als volgt:

U opent de OSM (On-Screen Manager) door te drukken op een van de besturingsknoppen (<, >, -, +, EXIT).

Knop	Menu
EXIT	Hiermee verlaat u het menu met de OSM-besturingselementen. Hiermee schakelt u over naar het OSM-hoofdmenu.
< / >	Hiermee verplaatst u de markeringsbalk naar links of naar rechts om een optie in het menu te selecteren. Hiermee verplaatst u de markeringsbalk naar boven of naar beneden om een optie in het menu te selecteren.
-/+	Hiermee verplaatst u de markeringsbalk naar links of naar rechts om de waarde te vergroten of te verkleinen.
SELECT	Hiermee activeert u de functie Auto Adjust. Hiermee opent u het menu met de OSM-besturingselementen. Hiermee activeert u het OSM-submenu.
RESET	Hiermee stelt u voor de gemarkeerde optie in het menu opnieuw de fabrieksinstelling in.

**OPMERKING:** wanneer u in het hoofdmenu of een submenu op de knop **RESET** drukt, verschijnt een venster waarin u de functie **RESET** alsnog kunt annuleren door op de knop **EXIT** te drukken.

## Helderheid/contrast

-  **BRIGHTNESS (Helderheid)**  
Hiermee stelt u de algemene helderheid van het beeld en de achtergrond op het scherm in.
-  **CONTRAST**  
Hiermee stelt u de helderheid van het beeld ten opzichte van de achtergrond in.
-  **AUTO ADJUST (Automatisch)**  
Hiermee stelt u het weergegeven beeld voor niet-standaard beeldsignaal-inputs in.

## Automatische regeling

Hiermee past u automatisch de besturingselementen voor beeldpositie, breedte en fijnafstelling aan.

## Positie

-  **LEFT/RIGHT (Links/rechts)**  
Hiermee stelt u de horizontale positie van het beeld binnen het weergavegebied van het LCD in.
-  **DOWN/UP (Omhoog/omlaag)**  
Hiermee stelt u de verticale positie van het beeld binnen het weergavegebied van het LCD in.
-  **H. SIZE (Breedte)**

U past de breedte aan door de waarde van dit besturingselement te verhogen of te verlagen.

Als de beeldinstelling die u met de functie "Auto Adjust" (Automatische regeling) bereikt niet aan uw wensen beantwoordt, kunt u de beeldinstelling nog verfijnen met de functie "H.Size" (Breedte) (dot clock). Hiervoor kunt u een moiré-testpatroon gebruiken. Deze functie wijzigt mogelijk de breedte van het beeld. Centreer het beeld op het scherm met de menuknoppen Links/Rechts. Als de breedte verkeerd is gekalibreerd, ziet het beeld eruit zoals in de linkerillustratie. Het beeld moet homogeen zijn.





## FINE (Fijnafstelling)

U verbetert de scherpte, zuiverheid en stabiliteit van het beeld door de waarde van deze instelling te verhogen of te verlagen.

Als de beeldinstelling die u met de functie "Auto Adjust" (Automatische regeling) en de functie "H.Size" (Breedte) bereikt niet aan uw wensen beantwoordt, kunt u de beeldinstelling nog verfijnen met de functie "Fine" (Fijnafstelling). U verbetert de scherpte, zuiverheid en stabiliteit van het beeld door de waarde van deze instelling te verhogen of te verlagen.

Hiervoor kunt u een moiré-testpatroon gebruiken. Als de fijnafstelling verkeerd is gekalibreerd, ziet het beeld eruit zoals in de linkerillustratie. Het beeld moet homogeen zijn.

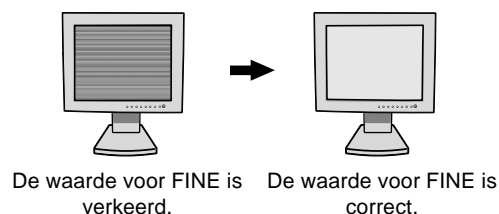

## Kleurenbeheersystemen

U kunt de gewenste kleuren instellen met behulp van zes vooraf ingestelde kleurenssets. (De kleurensset NATIVE kan niet worden gewijzigd.)

### NATIVE (Standaard)

De oorspronkelijke kleur die door het LCD wordt weergegeven. Deze kleur kan niet worden gewijzigd.



## Hulpmiddelen



### LANGUAGE (TAAL)

De menu's van de OSM-besturingselementen zijn beschikbaar in zeven talen.



### OSM POSITION (Positie OSM)

U bepaalt zelf waar u het menu met de OSM-besturingselementen op het scherm wilt laten verschijnen. Als u OSM Position selecteert, kunt u handmatig de positie van het menu met de OSM-besturingselementen naar links, naar rechts, omhoog of omlaag verschuiven.



### OSM TURN OFF (OSM UITSCHAKELEN)

Het menu met de OSM-besturingselementen blijft op het scherm zolang u het gebruikt. In het submenu OSM Turn Off kunt u opgeven hoe lang de inactiviteit op de monitor moet duren (nadat u voor het laatst een knop hebt ingedrukt) voordat het menu met de OSM-besturingselementen automatisch verdwijnt. De vaste instellingen in dit menu zijn 10, 20, 30, 45, 60 en 120 seconden.



### OSM LOCK OUT (OSM VERGRENDELEN)

Hiermee vergrendelt u de toegang tot alle OSM-functies. Als u probeert de OSM-besturingselementen opnieuw te gebruiken wanneer de beveiligde modus is geactiveerd, verschijnt een venster op het scherm met de melding dat de OSM-besturingselementen zijn vergrendeld. Als u de functie OSM Lock Out (OSM vergrendelen) wilt inschakelen, drukt u eerst op de knop SELECT en vervolgens op "+". Houd beide knoppen tegelijk ingedrukt. Als u de functie OSM Lock Out (OSM vergrendelen) wilt uitschakelen, drukt u eerst op de knop SELECT en vervolgens op "+". Houd beide knoppen tegelijk ingedrukt.



### RESOLUTION NOTIFIER (Resolutiemelding)

De optimale resolutie is 768 x 1024. Als ON is geselecteerd, verschijnt na 30 seconden een bericht op het scherm met de melding dat de resolutie niet op 768 x 1024 is ingesteld.



### HOT KEY (Sneltoets)

U kunt de helderheid en het contrast rechtstreeks aanpassen. Wanneer deze functie op ON (AAN) is ingesteld, kunt u de helderheid aanpassen met < of > en het contrast met + of - wanneer het OSM-menu is uitgeschakeld.



### OFF TIMER (UIT-TIMER)

De monitor wordt automatisch uitgeschakeld als de eindgebruiker een voorafbepaalde duur heeft ingesteld.



## FACTORY PRESET (Fabrieksinstelling)

Als u de optie Factory Preset kiest, worden voor alle OSM-besturingselementen opnieuw de fabrieksinstellingen geladen. Hiertoe dient u de knop RESET enkele seconden ingedrukt te houden. U kunt de instellingen afzonderlijk aanpassen door de gewenste functie te selecteren en op de knop RESET te drukken.



## Informatie

MODE

### DISPLAY MODE (Weergavemodus)

Hiermee kunt u de huidige weergaveresolutie en de frequentie-instelling van de monitor opvragen.



### MONITOR INFO. (Monitorgegevens)

Geeft de naam van het model en het serienummer van de monitor weer.

## OSM-waarschuwing

OSM-waarschuwingsmenu's verdwijnen wanneer u op de knop Exit drukt.

**NO SIGNAL (Geen signaal):** Deze functie geeft een waarschuwing weer wanneer er geen signaal aanwezig is. Het venster **No Signal** verschijnt nadat de voeding is ingeschakeld, wanneer een anderingangssignaal wordt geselecteerd of het videosaal inactief is.

**RESOLUTION NOTIFIER (Resolutiemelding):** Deze functie geeft een waarschuwing weer voor het gebruik van de optimale resolutie. Het venster **Resolution Notifier** verschijnt nadat de voeding is ingeschakeld, wanneer een anderingangssignaal wordt geselecteerd of het videosaal niet de juiste resolutie heeft. Deze functie kan worden uitgeschakeld in het menu TOOLS.

**OUT OF RANGE (Buiten bereik):** Deze functie geeft een suggestie voor de optimale resolutie en verversingsfrequentie. Het menu **Out of Range** verschijnt nadat de voeding is ingeschakeld, wanneer een anderingangssignaal wordt geselecteerd of het videosaal niet de juiste timing heeft.

# Aanbevolen gebruik

## Veiligheidsmaatregelen en onderhoud



VOOR EEN OPTIMAAL RESULTAAT BIJ DE INSTALLATIE EN HET GEBRUIK VAN DE LCD-KLEURENMONITOR IS HET BELANGRIJK DAT U DE ONDERSTAANDE INSTRUCTIES VOLGT:



- **OPEN NOOIT DE MONITOR.** De monitor bevat geen interne onderdelen die door de gebruiker kunnen worden vervangen of onderhouden. Bovendien loopt u het risico op elektrische schokken of andere gevaren wanneer u de monitor opent of de behuizing verwijdert. Het onderhoud mag alleen worden uitgevoerd door bevoegde en hiervoor opgeleide onderhoudstechnici.
- Mors geen vloeistoffen op het raster van de monitor en gebruik de monitor niet in de buurt van water.
- Steek geen voorwerpen in de ventilatiegleuven. Deze kunnen in aanraking komen met onderdelen die onder hoogspanning staan, wat kan leiden tot elektrische schokken, brand, een defect van het apparaat of ernstige verwondingen en zelfs de dood.
- Plaats geen zware voorwerpen op de voedingskabel. Een beschadigde voedingskabel kan elektrische schokken of brand tot gevolg hebben.
- Plaats dit toestel niet op een hellende of onstabiele ondergrond, houder of tafel. De monitor zou dan kunnen vallen en zo ernstig beschadigd raken.
- Plaats geen objecten op de monitor en gebruik de monitor niet buitenshuis.
- De binnenzijde van de fluorescerende beeldbuis in de LCD-monitor bevat kwik. Neem de plaatselijke verordeningen of reglementeringen voor afvalverwerking in acht wanneer u de beeldbuis weggooit.

Haal in de volgende situaties de stekker van de voedingskabel van uw monitor onmiddellijk uit het stopcontact en laat het onderhoud of de reparatie uitvoeren door bevoegde onderhoudstechnici:

- Als de voedingskabel of stekker beschadigd is.
- Als u een vloeistof op de monitor hebt gemorst of voorwerpen in de monitor hebt laten vallen.
- Als de monitor is blootgesteld aan regen of insijpelend water.
- Als de monitor is gevallen of de behuizing beschadigd is.
- Als de monitor niet correct functioneert hoewel u de normale gebruiksinstructies in acht hebt genomen.
- Buig de voedingskabel niet.
- Gebruik de monitor niet bij hoge temperaturen of in vochtige, stoffige of vette omgevingen.
- Dek de ventilatieopeningen van de monitor niet af.
- Raak de vloeibare kristallen niet aan ingeval de monitor breekt.
- Bij glasbreuk. Ga voorzichtig te werk.



Let op!

- Zorg voor een goede ventilatie rond de monitor, zodat de warmte goed kan worden afgevoerd. Controleer altijd of de ventilatieopeningen vrij zijn en plaats de monitor niet in de buurt van een radiator of andere warmtebronnen. Plaats nooit voorwerpen op de monitor.
- U kunt het beste de monitor van de stroombron loskoppelen door de stekker van de voedingskabel uit het stopcontact te nemen. Plaats de monitor dicht bij een stopcontact dat makkelijk bereikbaar is.
- Ga voorzichtig te werk als u de monitor moet verplaatsen of vervoeren. Bewaar de verpakking voor een eventueel transport.



U KUNT VERMOEIDHEID VAN UW OGEN, SCHOULDERS EN NEK TOT EEN MINIMUM BEPERKEN DOOR DE MONITOR CORRECT TE PLAATSEN EN GOED AF TE STELLEN. CONTROLEER DE VOLGENDE PUNTEN WANNEER U DE MONITOR INSTALLEERT:



- Voor een optimaal resultaat laat u de monitor eerst 20 minuten opwarmen.
- Stel de hoogte van de monitor zodanig in dat de bovenzijde van het scherm zich op of net onder ooghoogte bevindt. Uw ogen zouden licht omlaag moeten zijn gericht wanneer u naar het midden van het scherm kijkt.
- Plaats de monitor niet dichters dan 40 cm en niet verder dan 70 cm van uw ogen verwijderd. De optimale afstand voor de monitor is 50 cm.
- Ontspan uw ogen door af en toe naar een voorwerp te kijken dat minstens 6 meter van u is verwijderd. Knipper vaak met de ogen.
- Plaats de monitor in een hoek van 90 graden ten opzichte van ramen en andere lichtbronnen, om eventuele reflecties op het scherm te voorkomen. Stel de hellingshoek van de monitor zodanig in, dat de plafondverlichting niet op het scherm wordt gereflecteerd.
- Als u door het gereflecteerde licht de gegevens op het scherm moeilijk kunt lezen, breng dan een antireflectiefilter op het scherm aan.
- Maak het oppervlak van de LCD-monitor schoon met een pluisvrije, niet-schurende doek. Gebruik geen reinigingsvloeistoffen of glasreinigers.
- Gebruik de instellingen voor helderheid en contrast om de leesbaarheid te verhogen.
- Gebruik een documenthouder en plaats deze dicht bij de monitor.

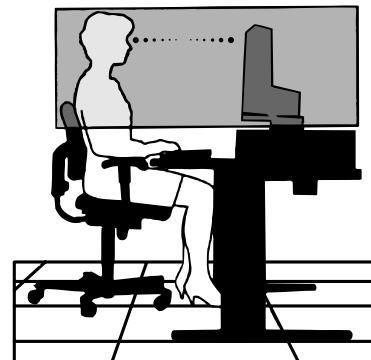

Nederlands

Nederlands-9

- Plaats het voorwerp waar u het meeste naar kijkt (het scherm of het referentiemateriaal) direct voor u, zodat u uw hoofd zo weinig mogelijk hoeft te draaien.
- Geef nooit lange tijd vaste patronen op de monitor weer. Zo vermijdt u dat het beeld inbrandt.
- Laat uw ogen regelmatig door een arts onderzoeken.

### **Ergonomie**

De volgende aanbevelingen bieden maximale ergonomische resultaten:

- Gebruik de fabrieksinstellingen voor de grootte en positie van het beeld, en standaardsignalen.
- Gebruik de vooraf ingestelde waarden voor de kleureninstellingen.
- Gebruik non-interlaced signalen met een verticale beeldverversingsfrequentie van 60-75 Hz.
- Kies bij een donkere achtergrond niet de primaire kleur blauw om te vermijden dat u moeilijk leest en uw ogen sneller vermoeid raken.

# Uwagi dotyczące zasilania monitora

- Odłączenie urządzenia od sieci zasilania następuje po wyciągnięciu wtyczki sznura sieciowego z gniazda, które powinno być usytuowane w pobliżu urządzenia i być łatwo dostępne.
- Dla wypełnienia warunków przepisów IEC 60950 (tzn. również PN-93/T-42107) w zakresie bezpieczeństwa użytkownika zobowiązuje się instalatora urządzenia do wyposażenia instalacji elektrycznej budynku (pomieszczenia), gdzie będzie pracować, w rezerwową ochronę przed zwarciami w przewodzie fazowym za pomocą bezpiecznika 10 A.

**UWAGA:** Urządzenie musi być zasilane z gniazda z przyłączonym obwodem ochronnym (gniazdo z bolcem). Przed włożeniem wtyczki do gniazda należy sprawdzić miejsce przyłączenia przewodów fazowego i zerowego w gnieździe. Jeżeli lokalizacja przewodów nie jest zgodna z rysunkiem, to dla bezpieczeństwa użytkownika musi być dokonana odpowiednia zmiana. Przeprowadzenie powyższych czynności należy zlecić specjalście elektrykowi. Współpracujące ze sobą urządzenia komputerowe (komputer, drukarka, monitor itp.) muszą być zasilane z tego samego źródła z zachowaniem powyższych zasad.

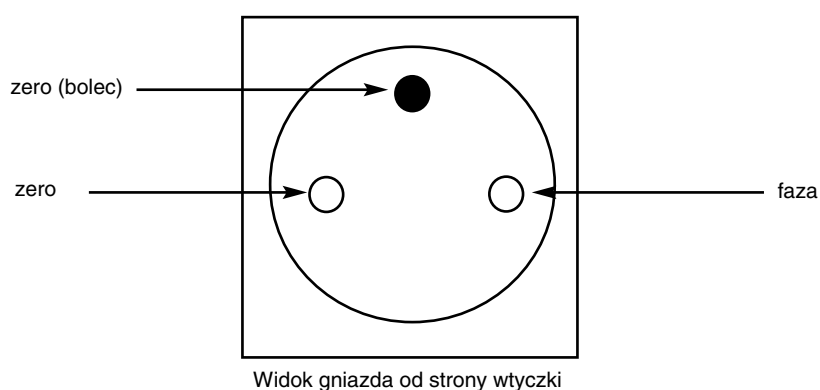



## OSTRZEŻENIE



W CELU UNIKNIĘCIA NIEBEZPIECZEŃSTWA POŻARU LUB PORAŻENIA PRĄDEM NIE NALEŻY WYSTAWIĄĆ MONITORA NA DESZCZ LUB NA DZIAŁANIE WILGOCI. NALEŻY TAKŻE SPRAWDZIĆ, CZY BOLCE WTYCZKI KABLA ZASILAJĄCEGO SĄ PRAWIDŁOWO WŁOŻONE DO GNIAZDA ZASILAJĄCEGO LUB GNIAZDA PRZEDŁUŻACZA. WTYCZKI NIE NALEŻY WKŁADAĆ DO GNIAZDA NA SIŁĘ.

NIE NALEŻY OTWIERAĆ OBUDOWY, PONIEWAŻ WEWNĄTRZ ZNAJDUJĄ SIĘ ELEMENTY POD WYSOKIM NAPIĘCIEM. WSZELKIE PRACE SERWISOWE MOŻE WYKONYWAĆ JEDYNIJE WYKWALIFIKOWANY PERSONEL.



UWAGA:

ZDJĘCIE OBUDOWY GROZI PORAŻENIEM PRĄDEM ELEKTRYCZNYM. WEWNĄTRZ MONITORA NIE MA ŻADNYCH ELEMENTÓW, KTÓRE UŻYTKOWNIK MÓGLBY SAMODZIELNIE NAPRAWIAĆ. WSZELKIE PRACE SERWISOWE MOŻE WYKONYWAĆ JEDYNIJE WYKWALIFIKOWANY PERSONEL.



Ten symbol ostrzega użytkownika, że niez izolowane elementy wewnątrz znajdują się pod tak dużym napięciem, że może ono spowodować porażenie prądem elektrycznym. Jakikolwiek bezpośredni kontakt z dowolnym elementem wewnątrz obudowy jest niebezpieczny.



Ten symbol ostrzega użytkownika, że istotne informacje dotyczące pracy i obsługi monitora znajdują się w załączonej literaturze. W związku z tym należy się szczegółowo z nimi zapoznać w celu uniknięcia problemów.

## Ostrzeżenie:

Podłączając monitor LCD1501 w Europie do prądu zmiennego o napięciu 220-240 V, należy wykorzystać kabel zasilający dostarczony wraz z monitorem.

W Wielkiej Brytanii do zasilania monitora należy stosować przewód zgodny ze standardem brytyjskim z zaprasowaną wtyczką zawierającą czarny bezpiecznik (5 A), którego parametry zostały dobrane do pracy z tym sprzętem. Jeżeli przewód zasilający nie został dostarczony razem z monitorem, należy skontaktować się z dostawcą.

Jeżeli monitor LCD1501 ma być zasilany w Australii prądem zmiennym o napięciu 220-240 V, to należy stosować kabel zasilający dostarczony razem z monitorem.

We wszystkich pozostałych przypadkach należy stosować przewód zasilający odpowiedni do parametrów sieci zasilającej prądu zmiennego oraz zgodny ze standardami bezpieczeństwa danego kraju.

## Deklaracja

### Deklaracja producenta

Niniejszym stwierdza się, że monitor kolorowy LCD1501 (NL2501) spełnia wymagania zawarte i oznaczony w następujących dokumentach:

Dyrektywą Rady 73/23/EEC:  
– EN 60950

Dyrektywą Rady 89/336/EEC:  
– EN 55022  
– EN 61000-3-2  
– EN 61000-3-3  
– EN 55024



NEC-Mitsubishi Electric Visual Systems, Corp.  
MS Shibaura Bldg., 13-23,  
Shibaura 4-chome,  
Minato-Ku, Tokyo 108-0023, Japan



Znak B przyznany przez POLSKIE CENTRUM BADAŃ I CERTYFIKACJI

Jako partner ENERGY STAR®, firma NEC-Mitsubishi Electric Visual Systems Corp. deklaruje, że ten monitor spełnia zalecenia ENERGY STAR w zakresie sprawności energetycznej. ENERGY STAR to znak zarejestrowany w Stanach Zjednoczonych. IBM PC/XT/AT, PS/2, MCGA, VGA, 8514/A i XGA są zarejestrowanymi znakami handlowymi firmy International Business Machines Corporation.

Apple i Macintosh są zarejestrowanymi znakami handlowymi firmy Apple Computer Inc.

Microsoft i Windows są zarejestrowanymi znakami handlowymi firmy Microsoft Corporation.

NEC STAR jest zarejestrowanym znakiem handlowym firmy NEC Corporation.

Wszystkie inne znaki handlowe lub zarejestrowane znaki handlowe stanowią własność ich właścicieli.



# Zawartość opakowania

Wewnątrz kartonu\* z Twoim nowym monitorem NEC LCD1501 powinny znajdować się następujące elementy:

- Monitor LCD1501 z przechylaną podstawą
- Przewód zasilający
- Kabel sygnałowy
- Podręcznik użytkownika
- CD ROM zawierający kompletny Podręcznik użytkownika w formacie PDF. Aby otworzyć Podręcznik użytkownika w formacie PDF, należy zainstalować w komputerze program Acrobat Reader 4.0.

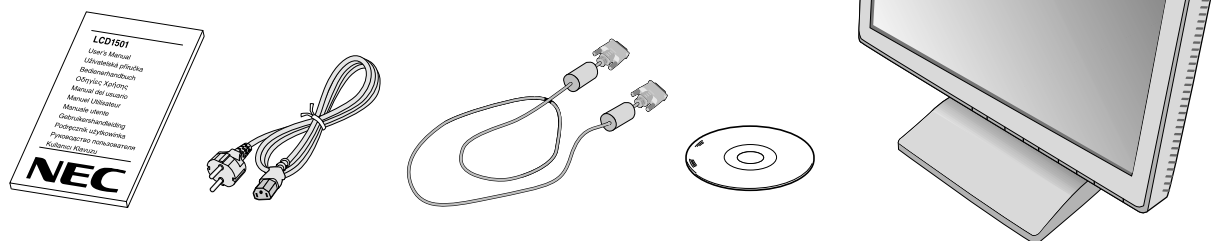

\* Zalecamy zachować oryginalne opakowanie, które może się przydać w przypadku transportu monitora (serwis, przesyłka kurierska, itp.).

# Podłączenie monitora

Aby podłączyć monitor LCD do Twojego systemu, postępuj według poniższych wskazówek:

1. Turn off the power to your computer.
2. Należy zdjąć pokrywę kabla.
3. **Dla komputerów PC:** Podłącz 15-pinowy przewód sygnałowy mini D-SUB do gniazda w karcie graficznej (**Rysunek A.1**). Dokręć wszystkie śruby.

**Dla komputerów Mac:** Włącz przejściówkę monitora LCD1501 Macintosh do komputera (**Rysunek B.1**). Podłącz 15-pinową końcówkę mini D-SUB kabla sygnałowego do przejściówki monitora LCD1501 w komputerze Macintosh (**Rysunek B.1**). Dokręć wszystkie śruby.

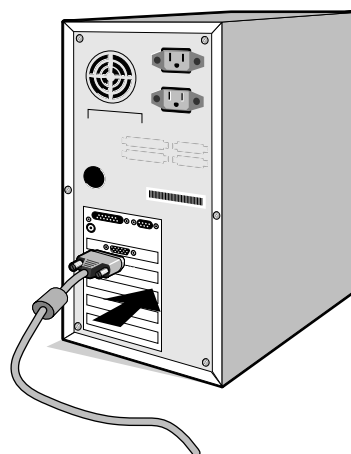

Rysunek A.1

Adapter do komputera Macintosh (wyposażenie dodatkowe)

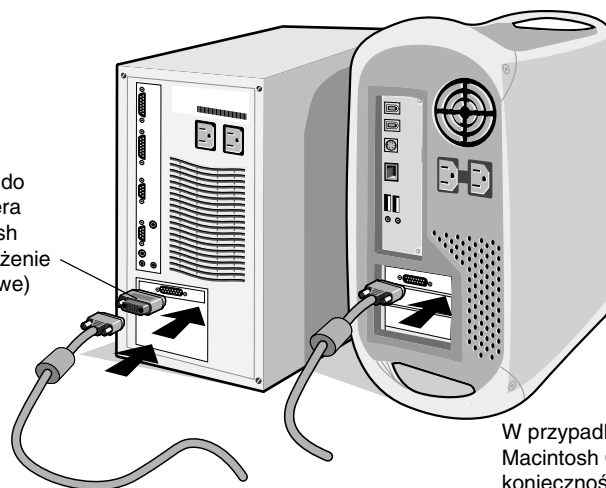

Rysunek B.1

W przypadku komputerów Macintosh G3 i G4 nie ma konieczności stosowania adaptera kablowego Macintosh

4. Podłączyć 15-pinową końcówkę mini D-SUB kabla sygnałowego wideo do właściwego złącza w tylnej części monitora (**Rysunek C.1**).
5. Podłącz jeden koniec przewodu zasilającego do monitora LCD1 501, a drugi włącz do kontaktu elektrycznego. Umieścić kabel sygnałowy wideo oraz kabel zasilający pod pokrywą kabla (**Rysunek C.1**). Założyć pokrywę kabla.

**UWAGA:** Kabel należy umieścić pod pokrywą w taki sposób, aby uniknąć uszkodzeń kabla lub monitora.

**UWAGA:** Należy zapoznać się z częścią UWAGI niniejszej instrukcji obsługi w celu wyboru kabla zasilającego zgodnego z wymaganiami.

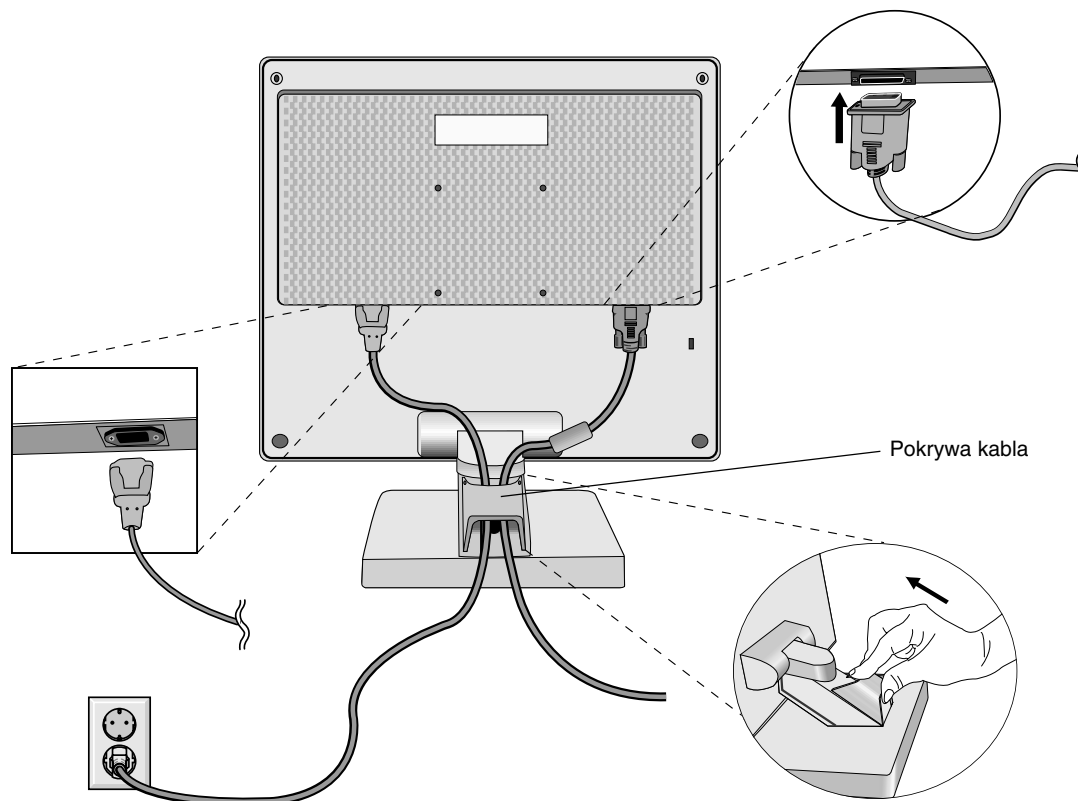

**Rysunek C.1**

6. Wyłącznik z prawej strony monitora należy włączyć (**Rysunek D.1**). Włącz monitor i komputer, używając przycisku zasilania (Power Button).

**UWAGA:** Wyłącznik włącza i wyłącza urządzenie. Jeśli znajduje się on w pozycji OFF, nie można włączyć monitora przy pomocy przycisku z przodu. **NIE WOLNO** zbyt szybko włączać i wyłączać monitora.

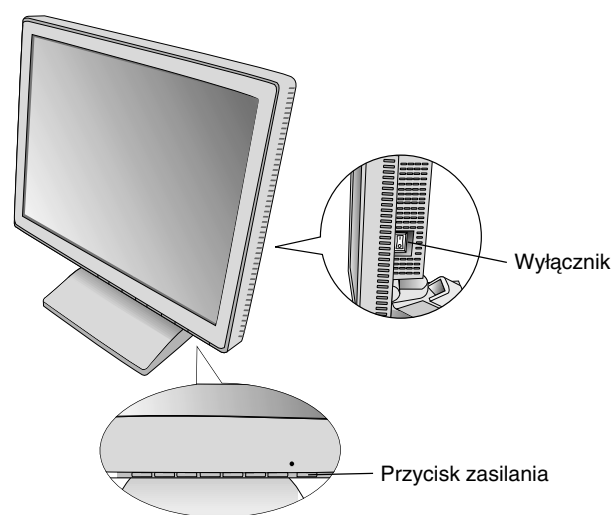

**Rysunek D.1**

7. Automatyczna regulacja bezdotykowa optymalizuje ustawienia monitora w zakresie podstawowej konfiguracji częstotliwości. Do dodatkowej regulacji użyj następujących funkcji OSM:

- Autoregulacja kontrastu
- Autoregulacja

Dokładny opis działania poszczególnych funkcji menu ekranowego znajduje się w rozdziale **Układ Sterowania** niniejszej Instrukcji Obsługi.

**UWAGA:** W razie problemów należy zająć do Podręcznika Użytkownika rozdział: **“Usuwanie usterek”**.

## Kąt nachylenia

Chwyć obiema rękami ekran monitora i ustaw kąt nachylenia w zależności od potrzeb (**Rysunek TS.1**).

## Usuń podstawę montażową monitora

W celu zamontowania monitora w inny sposób postępuj według poniższych wskazówek:

1. Odłącz wszystkie kable.
2. Ustaw monitor ekranem w dół na miękkiej powierzchni (**Rysunek R.1**).
3. Należy zdjąć pokrywę przegubu (**Rysunek R.1**).
4. Usuń 4 śruby łączące monitor z podstawą i wyciągnij go z podstawy (**Rysunek R.2**) monitor jest teraz przygotowany do zamontowania w inny sposób.
5. Podłącz kabel zasilający i kabel sygnału z tyłu monitora (**Rysunek R.3**).
6. W celu odwrócenia tego procesu należy wykonać powyższe czynności w odwrotnej kolejności.

**UWAGA:** Używaj wyłącznie metod montażu zgodnych z VESA. Kiedy podstawa monitora zostanie usunięta, jego możliwości USG będą niedostępne.

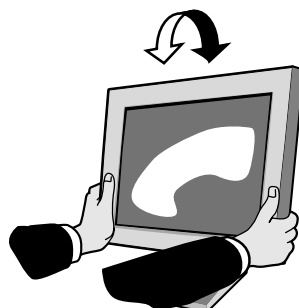

Rysunek TS.1

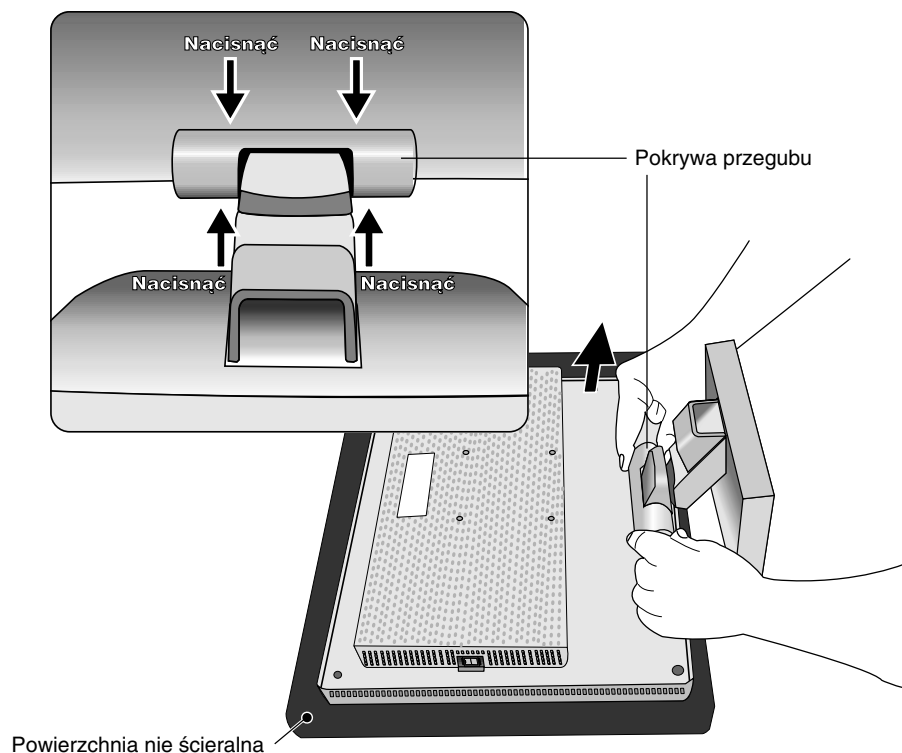

Rysunek R.1

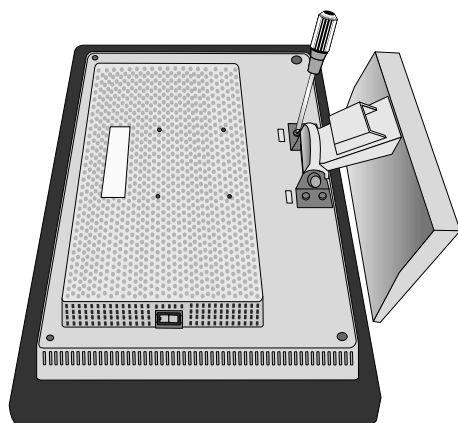

Rysunek R.2

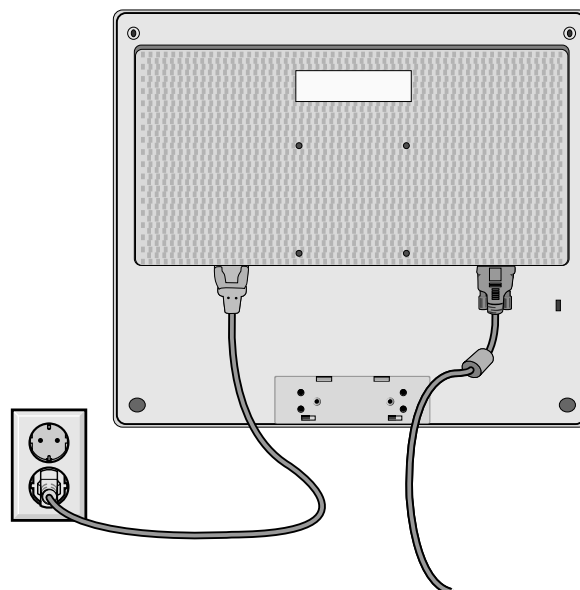

Rysunek R.3

7. Ten monitor LCD przeznaczony jest do użytku z ramieniem elastycznym. Podczas montażu należy stosować załączone wkręty (4 sztuki). W celu spełnienia wymagań bezpieczeństwa, monitor musi zostać przymocowany do ramienia, które zapewnia niezbędną stabilność względem wagi monitora. Monitor LCD można stosować wyłącznie z zatwierdzonym ramieniem (np. GS mark).

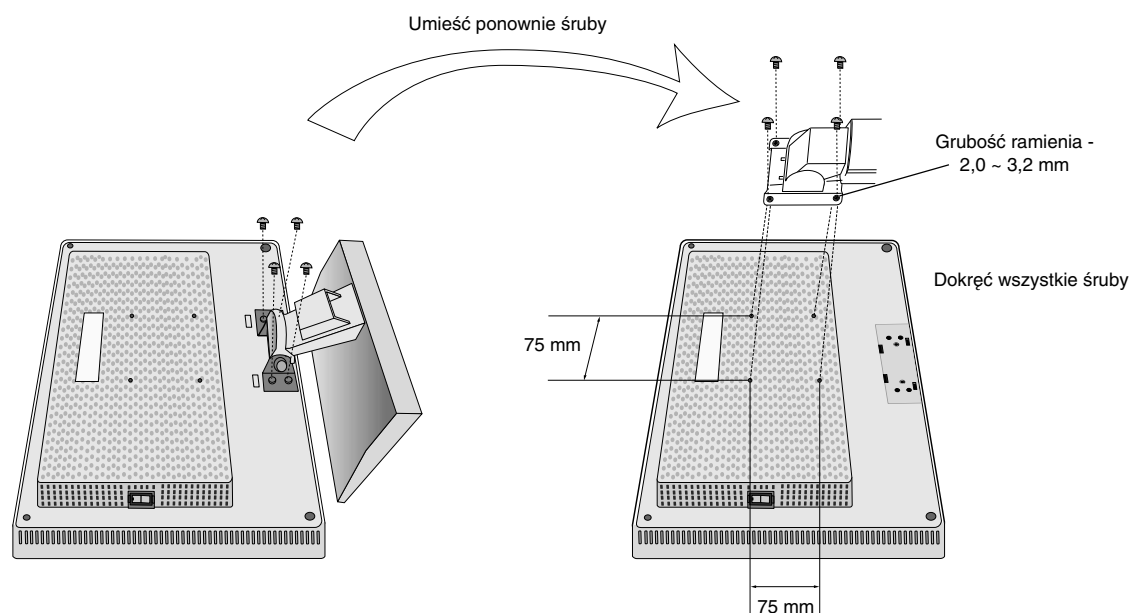

### Warunki techniczne

4 ŚRUBY (M4)  
(MAX głębokość: 8.5 mm)  
Jeśli używana jest inna śruba, sprawdź głębokość otworu.

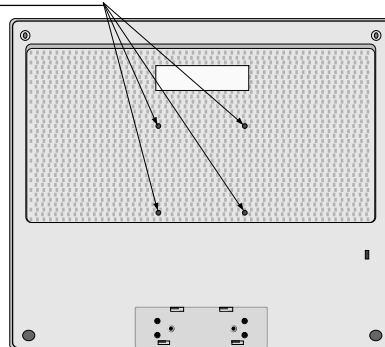

Waga zestawu LCD: 2.8kg (MAX)

Polski-6

# Przyciski

## Sterowanie OSM (On-Screen-Manager)

Przyciski sterowania OSM znajdujące się z przodu monitora mają następujące funkcje:  
Menu ekranowe OSM uruchamia się po naciśnięciu przycisków (<, >, -, +, EXIT).

Control	Menu
<b>WYJŚCIE</b>	Wyjście z menu OSM. Wyjście z podmenu i powrót do menu głównego.
< / >	Przesuwa podświetlenie w lewo/prawo w celu wybrania opcji. Przesuwa podświetlony obszar w górę lub w dół w celu wybrania jednego z parametrów.
-/+	Przesuwa podświetlenie w lewo /prawo w celu zwiększenia lub zmniejszenia regulacji.
<b>WYBÓR</b>	Aktywna funkcja autoregulacji. Wejście do funkcji menu OSM. Wejście do podmenu OSM.
<b>RESET</b>	Przywraca ustawienia w obrębie podświetlenia do ustawień fabrycznych.

**UWAGA:** Po naciśnięciu przycisku RESET w menu głównym i podmenu, pojawi się okno z komunikatem ostrzegawczym, które umożliwia anulowanie polecenia przywrócenia ustawień fabrycznych poprzez naciśnięcie przycisku EXIT.

## Regulacja jasności/kontrastu

 **BRIGHTNESS (JASNOŚĆ)**  
Umożliwia pełną regulację jasności obrazu i tła.

 **CONTRAST (KONTRAST)**  
Regulacja jasności obrazu w stosunku do tła.

**AUTO** **AUTO ADJUST (AUTOREGULACJA)**  
Regulacja wyświetlanego obrazu pochodzącego z niestandardowych sygnałów wejściowych video.

**AUTO** **Autoregulacja**  
Regulacja wyświetlanego obrazu pochodzącego z niestandardowych sygnałów wejściowych video.

## Regulacja położenia

 **LEFT/RIGHT (LEWO/PRAWO)**  
Regulacja poziomego położenia obrazu w granicach wyświetlacza LCD.

 **DOWN/UP (POZYCJA/PIONOWA)**  
Regulacja pionowego położenia obrazu w granicach wyświetlacza LCD.

 **H. SIZE (ROZMIAR POZIOMY)**  
Regulacja poziomego rozmiaru przez zwiększenie lub zmniejszenie tego ustawienia.

Jeśli autoregulacja nie gwarantuje odpowiedniej jakości obrazu, można dokładniej skonfigurować ustawienia za pomocą funkcji "Rozmiar poziomy" (taktowanie punktowe). W tym celu można użyć wzoru testowego do usuwania mory. Funkcja ta może zmieniać szerokość obrazu. Obraz można wyśrodkować na ekranie za pomocą menu w lewo/prawo. Jeśli rozmiar poziomy zostanie ustawiony nieprawidłowo, obraz może wyglądać tak, jak na rysunku po lewej stronie. Obraz musi być jednolity.





## FINE (DOKŁADNIE)

Polepsza zogniskowanie, czystość oraz stabilność obrazu przez zwiększenie lub zmniejszenie tego ustawienia.

Jeśli autoregulacja i funkcja "Rozmiar poziomy" nie gwarantuje odpowiedniej jakości obrazu, można dokładniej skonfigurować ustawienia za pomocą funkcji "Dokładność". Dzięki temu można polepszyć zogniskowanie, czystość oraz stabilność obrazu przez zwiększenie lub zmniejszenie tego ustawienia.

W tym celu można użyć wzoru testowego do usuwania mory. Jeśli ustawienia zostaną dostrojone nieprawidłowo, obraz może wyglądać tak, jak na rysunku po lewej stronie. Obraz musi być jednolity.

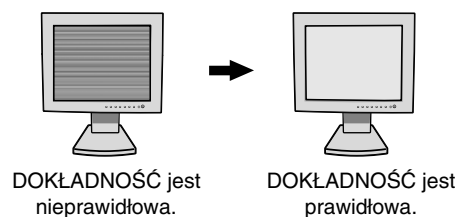

## Układ sterowania kolorami

Za pomocą sześciu zaprogramowanych ustawień można wybrać żądany zestaw kolorów. (Zaprogramowane ustawienia kolorów nie mogą być zmieniane.)

### NATIVE (USTAWIENIA STANDARDOWE)

Oryginalne ustawienie fabryczne kolorów dla wyświetlaczy LCD, nie dające się modyfikować.



## Narzędzia



### LANGUAGE (JĘZYK)

Menu ekranowe OSM jest dostępne w siedmiu językach.



### OSM POSITION (POŁOŻENIE MENU OSM)

Można wybrać dowolne miejsce na ekranie, w którym ma zostać wyświetlone menu OSM. Stosując funkcję Położenia menu OSM (OSM Location) można ręcznie, komendami prawo, lewo, dół, góra ustawić położenie menu.



### OSM TURN OFF (CZAS WYŁĄCZENIA OSM)

Menu OSM będzie tak długo wyświetlane na ekranie, jak długo będzie używane. W podmenu Turn Off można ustawić czas wyłączenia menu po ostatnim naciśnięciu przycisku. Do wyboru są ustawienia: 10, 20, 30, 45, 60 oraz 120 sekund.



### OSM LOCK OUT (ZABLOKOWANIE MENU)

Opcja ta powoduje całkowite zablokowanie dostępu do wszystkich funkcji menu. Przy próbie otwarcia menu znajdującego się w stanie zablokowanym na ekranie pojawi się informacja, że funkcje menu zostały zablokowane. Aby włączyć blokadę menu OSM, należy nacisnąć przycisk SELECT, a następnie przycisk "+" i przytrzymać je jednocześnie. Aby wyłączyć blokadę menu OSM, należy nacisnąć przycisk SELECT, a następnie przycisk "+" i przytrzymać je jednocześnie.



### RESOLUTION NOTIFIER (INFORMACJA O ROZDZIELCZOŚCI)

Optymalną rozdzielczością jest 768 x 1024. W razie wybrania opcji ON, po 30 minutach na ekranie zostanie wyświetlona informacja o tym, że rozdzielczość jest inna niż 768 x 1024.



### HOT KEY (PRZYCISK DOSTĘPU)

Jasność i kontrast można wyregulować bezpośrednio. Po włączeniu tej funkcji można wyregulować jasność używając przycisków < lub >, oraz kontrast używając przycisków + lub -, przy wyłączonym menu OSM.



### OFF TIMER (WYŁĄCZNIK CZASOWY)

Monitor wyłączy się automatycznie, jeżeli użytkownik wprowadzi czas wyłączenia.



### FACTORY PRESET (USTAWIENIA FABRYCZNE)

Wybranie Ustawień fabrycznych w menu OSM umożliwia zresetowanie większości ustawień do ustawień fabrycznych. Należy nacisnąć przycisk RESET na kilka sekund. Poszczególne parametry mogą być przywracane do ustawień fabrycznych poprzez wybranie ich (podświetlenie) i naciśnięcie przycisku RESET.

## Informacje

### MODE **DISPLAY MODE (TRYB PRACY)**

Dzięki tej funkcji możliwe jest otrzymanie informacji o aktualnej rozdzielczości wyświetlanego obrazu oraz aktualnych częstotliwościach odchylenia poziomego i pionowego.



### **MONITOR INFO. (INFORMACJE O MONITORZE)**

Wyświetla nazwę modelu i numer seryjny monitora.

## OSM Warning (ostrzeżenie OSM)

Po naciśnięciu przycisku EXIT ostrzeżenie OSM zniknie.

**NO SIGNAL (brak sygnału):** Informacja, że nie ma żadnego sygnału. Okno z tą informacją pojawia się po włączeniu zasilania, po zmianie sygnału wejściowego lub, gdy sygnał wideo jest nieaktywny.

**RESOLUTION NOTIFIER (informacja o rozdzielczości):** Ostrzeżenie o uruchomieniu optymalizacji rozdzielczości. Po włączeniu zasilania lub, gdy nie ma sygnału wejściowego albo, jeżeli sygnał wideo ma niewłaściwą rozdzielczość wówczas na ekranie zostanie otwarte okno Rozdzielczość. Ta funkcja może zostać wyłączona w menu Narzędzia (TOOLS).

**OUT OF RANGE (poza zakresem):** Zalecenie optymalizacji rozdzielczości i częstotliwości odświeżania. Po włączeniu zasilania lub po zmianie sygnału wejściowego video albo, jeżeli sygnał wejściowy nie jest właściwie taktowany zostanie wyświetlone menu Przekroczenie zakresu (Out Of Range).

## Zalecenia eksploatacyjne

### Zasady bezpieczeństwa i utrzymania



NALEŻY PRZESTRZEGAĆ NASTĘPUJĄCYCH ZASAD W CELU  
UTRZYMANIA OPTYMALNYCH PARAMETRÓW PRACY  
MONITORA KOLOROWEGO LCD:



- **NIE OTWIERAĆ MONITORA.** Wewnątrz monitora nie ma żadnych elementów, które mógłby naprawić lub obsługiwać użytkownik. Zdjęcie obudowy grozi porażeniem prądem elektrycznym oraz innymi niebezpieczeństwami. Wszelkie prace serwisowe może wykonywać jedynie wykwalifikowany personel.
- Nie wolno rozlewać cieczy na obudowę monitora, ani używać go w obliżu wody.
- Nie wolno wkładać żadnych przedmiotów w szczeliny obudowy, ponieważ mogą dotykać elementów znajdujących się pod napięciem, co może spowodować zagrożenie dla zdrowia lub życia, porażenie prądem elektrycznym, pożar lub uszkodzenie sprzętu.
- Nie stawiać ciężkich przedmiotów na przewodzie zasilającym. Uszkodzenie przewodu zasilającego może spowodować porażenie prądem lub pożar.
- Nie wolno stawiać monitora na pochyłych lub niestabilnych wózkach, stojakach lub stołach, ponieważ monitor może spaść i w rezultacie ulec zniszczeniu lub niebezpiecznej awarii.
- Nie wolno kłaść żadnych przedmiotów na monitorze i nie wolno eksploatować go pod gołym niebem.
- Lampa fluorescencyjna znajdująca się wewnątrz monitora LCD zawiera rtęć. Należy postępować zgodnie z miejscowymi przepisami o ochronie środowiska podczas likwidacji monitora.

W razie zaistnienia następujących okoliczności należy niezwłocznie odłączyć komputer od gniazdka zasilającego i zwrócić się do wykwalifikowanego serwisu technicznego:

- Przewód zasilający lub gniazdo sieciowe są uszkodzone.
- Na monitor spadł ciężki przedmiot.
- Monitor był wystawiony na działanie deszczu lub wody.
- Monitor upadł i jego obudowa została uszkodzona.
- Monitor nie działa normalnie pomimo stosowania się do zaleceń zawartych w instrukcji obsługi.
- Nie zginać przewodu zasilającego.
- Nie należy eksploatować monitora w miejscach o wysokiej temperaturze, dużej wilgotności, dużym zapyleniu lub dużym zabrudzeniu smarami czy olejami.
- Nie zakrywać otworów wentylacyjnych monitora.
- W razie uszkodzenia monitora nie wolno dotykać ciekłych kryształów.
- W razie rozbicia szkła. Ostrożnie.



### OSTRZEŻENIE

- Należy zapewnić wystarczającą wentylację wokół monitora w celu właściwego rozproszenia ciepła; Nie wolno zasłaniać otworów wentylacyjnych oraz ustawiać monitora w pobliżu grzejników lub innych źródeł ciepła. Nie wolno kłaść żadnych przedmiotów na górną część monitora.
- Wyjmując wtyczkę kabla zasilającego odłączamy monitor od zasilania; Monitor powinien być zainstalowany w pobliżu gniazdka, do którego jest łatwy dostęp.
- Podczas transportu należy ostrożnie obchodzić się z monitorem. Opakowanie należy zachować na wypadek transportu monitora w przyszłości.

Polski-9

Polski



PRAWIDŁOWE USTAWIENIE MONITORA ORAZ ODPOWIEDNIA  
REGULACJA ZMNIEJSZAJĄ ZMĘCZENIE OCZU, RAMION I SZYI.  
ZALECA SIĘ STOSOWANIE DO PONIŻSZYCH WSKAZÓWEK:



- Po włączeniu zaleca się pozostawić monitor na 20 minut w celu nagrzania się.
- Należy tak ustawić wysokość monitora, aby górna część ekranu znajdowała się trochę poniżej linii wzroku. Oczy powinny być skierowane lekko w dół podczas patrzenia w środek ekranu.
- Monitor należy umieścić nie bliżej niż 40 cm i nie dalej niż 70 cm od oczu. Optymalna odległość wynosi 50 cm.
- Okresowo należy dać oczom odpocząć patrząc na przedmiot oddalony o przynajmniej 6 m. Należy często mrugać powiekami.
- Ustawić monitor pod kątem 90° do okna lub innych źródeł światła, aby zminimalizować odbicie światła. Ustawić przechył monitora tak, aby światło emitowane przez oświetlenie umieszczone na suficie nie odbijało się od ekranu.
- Jeżeli odbijające się światło utrudnia patrzenie na ekran, należy zastosować filtr antyodbaskowy.
- Do czyszczenia ekranu monitora używaj miękkiej szmatki. Plamy trudne do usunięcia można wyczyścić miękką szmatką lekko zwilżoną łagodnym roztworem naturalnych detergentów, np. wodą z mydłem. Nie należy stosować silnych rozpuszczalników, takich jak rozpuszczalniki do lakierów, benzyna czy też inne środki czyszczące!
- Należy ustawić jasność i kontrast monitora w celu uzyskania optymalnej widzialności.
- Uchwyty na dokumenty należy ustawiać blisko ekranu.
- Przedmioty, na które najczęściej kierowany jest wzrok (ekran lub dokumenty należy ustawić naprzeciwko siebie w celu zmniejszenia kręcenia głową podczas pisania.
- Nie zaleca się długotrwałe wyświetlać ten sam obraz ponieważ może pojawić się efekt poświaty.
- Należy regularnie kontrolować wzrok.

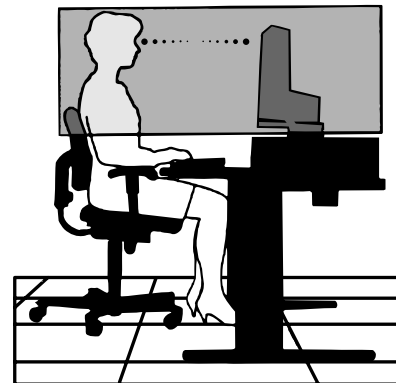

### Ergonomia

W celu zapewnienia maksymalnej ergonomii zaleca się stosowanie do poniższych wskazówek:

- Przy korzystaniu ze standardowych sygnałów należy ustawić wartości fabryczne rozmiaru i pozycji.
- Ustawić fabrycznie wartości kolorów.
- Należy stosować sygnał bez przepłotu z szybkością odświeżania pionowego w zakresie 60-75 Hz.
- Należy unikać używania koloru niebieskiego na ciemnym tle, ponieważ jest on trudno widoczny i powoduje zmęczenie oczu z powodu małego kontrastu.





## ПРЕДУПРЕЖДЕНИЕ



ВО ИЗБЕЖАНИЕ ВОЗГОРАНИЯ ИЛИ ПОРАЖЕНИЯ ЭЛЕКТРИЧЕСКИМ ТОКОМ НЕ ПОДВЕРГАЙТЕ АППАРАТ ВОЗДЕЙСТВИЮ ДОЖДЯ ИЛИ ВЛАГИ. КРОМЕ ТОГО, НЕ ВСТАВЛЯЙТЕ ПОЛЯРНУЮ ВИЛКУ УСТРОЙСТВА В РОЗЕТКУ УДЛИНИТЕЛЯ ИЛИ ДРУГИЕ РОЗЕТКИ, ЕСЛИ ЕЕ ШТЫРЬКИ НЕ ВХОДЯТ ПОЛНОСТЬЮ.

НЕ ОТКРЫВАЙТЕ КОРПУС, ТАК КАК ВНУТРИ НАХОДЯТСЯ ДЕТАЛИ ПОД ВЫСОКИМ НАПРЯЖЕНИЕМ. ПО ВОПРОСАМ ОБСЛУЖИВАНИЯ ОБРАТИТЕСЬ К КВАЛИФИЦИРОВАННОМУ СПЕЦИАЛИСТУ.



## ВНИМАНИЕ



ОПАСНОСТЬ ПОРАЖЕНИЯ ЭЛЕКТРИЧЕСКИМ ТОКОМ • НЕ ОТКРЫВАТЬ

**ВНИМАНИЕ.** ЧТОБЫ УМЕНЬШИТЬ РИСК ПОРАЖЕНИЯ ЭЛЕКТРИЧЕСКИМ ТОКОМ, НЕ СНИМАЙТЕ КРЫШКУ (ИЛИ ЗАДНЮЮ ПАНЕЛЬ). ВНУТРИ АППАРАТА НЕТ ДЕТАЛЕЙ, ОБСЛУЖИВАНИЕ КОТОРЫХ МОЖЕТ ВЫПОЛНЯТЬ ПОЛЬЗОВАТЕЛЬ. ПО ВОПРОСАМ ОБСЛУЖИВАНИЯ ОБРАТИТЕСЬ К КВАЛИФИЦИРОВАННОМУ СПЕЦИАЛИСТУ.



Этот знак предупреждает пользователей о том, что внутри устройства находятся неизолированные детали под высоким напряжением, которые могут стать причиной поражения электрическим током. Поэтому ни в коем случае нельзя прикасаться к каким-либо деталям внутри устройства.



Этот знак предупреждает пользователей о том, что имеется важная документация по эксплуатации и обслуживанию этого устройства. Поэтому ее необходимо внимательно прочитать, чтобы избежать возможных проблем.

## Внимание.

Если монитор LCD1501 работает от стандартного в Европе источника питания переменного тока 220-240 В, используйте кабель питания, прилагаемый к монитору.

В Великобритании с этим монитором необходимо использовать кабель питания, одобренный BS, с вилкой в литом корпусе, в которую вмонтирован черный предохранитель (5 А). Если кабель питания не входит в комплект этого устройства, обратитесь к поставщику.

Если монитор LCD1501 работает от стандартного источника питания переменного тока 220-240 В в Австралии, используйте кабель питания, прилагаемый к монитору.

Во всех остальных случаях используйте кабель питания, соответствующий напряжению электрической сети переменного тока и стандартам безопасности Вашей страны.

## Заявление

### Заявление изготовителя

Мы настоящим подтверждаем, что цветной монитор LCD1501 (NL2501) соответствует

и содержит отметку

Директиве Совета 73/23/ЕЕС:  
– EN 60950

Директиве Совета 89/336/ЕЕС:  
– EN 55022  
– EN 61000-3-2  
– EN 61000-3-3  
– EN 55024



NEC-Mitsubishi Electric Visual Systems, Corp.  
MS Shibaura Bldg., 13-23,  
Shibaura 4-chome,  
Minato-Ku, Tokyo 108-0023, Japan



Будучи партнером программы ENERGY STAR®, NEC-Mitsubishi Electric Visual Systems Corp. утверждает, что этот продукт соответствует директивам программы ENERGY STAR в отношении эффективности использования энергии. ENERGY STAR - это марка, зарегистрированная в США.

IBM PC/XT/AT, PS/2, MCGA, VGA, 8514/A и XGA являются зарегистрированными товарными знаками International Business Machines Corporation.

Apple и Macintosh являются зарегистрированными товарными знаками Apple Computer Inc.

Microsoft и Windows являются зарегистрированными товарными знаками Microsoft Corporation.

NEC - зарегистрированный товарный знак NEC Corporation.

Все остальные товарные знаки или зарегистрированные товарные знаки являются собственностью соответствующих владельцев.

Русский-1

Русский

# Содержимое

В упаковочной коробке\* нового монитора NEC LCD1501 должно быть следующее:

- Монитор LCD1501 с наклоняемой опорой
- Кабель питания
- Кабель видеосигнала
- Руководство пользователя
- CD ROM (содержащий полное руководство пользователя в формате PDF). Для просмотра руководства пользователя необходимо, чтобы на ПК была установлена программа Acrobat Reader 4.0.

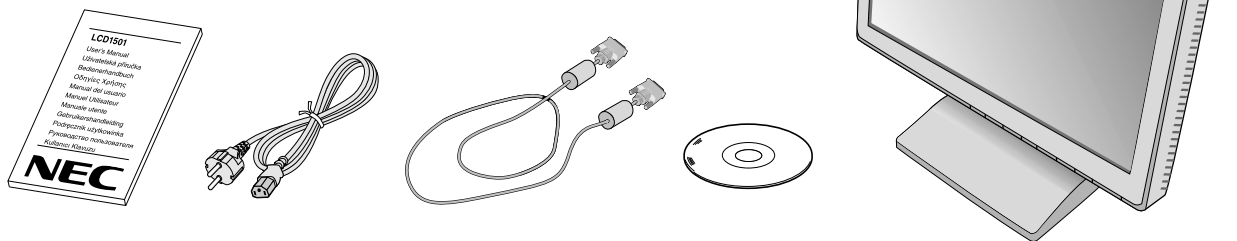

\* Обязательно сохраните коробку и упаковочный материал для транспортировки или перевозки монитора.

# Краткое руководство по началу работы

Чтобы подключить монитор LCD к системе, выполните следующие инструкции:

1. Отключите питание компьютера.
2. Снимите крышку кабеля.
3. **Для PC:** Подсоедините 15-штырьковый миниразъем D-SUB соответствующего кабеля видеосигнала к разъему платы видеоадаптера в компьютере (**Рисунок А.1**). Затяните все винты.

**Для Mac:** Подсоедините адаптер кабеля для Macintosh монитора LCD1501 к компьютеру (**Рисунок В.1**). Подсоедините конец кабеля соответствующего сигнала с 15-штырьковым миниразъемом D-SUB к адаптеру кабеля для Macintosh монитора LCD1501 (**Рисунок В.1**). Затяните все винты.



Рисунок А.1



Рисунок В.1

4. Подсоедините 15-штырьковый миниразъем D-SUB кабеля видеосигнала к соответствующему разъему на задней панели монитора (**Рисунок С.1**).
5. Подсоедините один конец кабеля питания к монитору LCD1501 а другой - к розетке электропитания. Закрепите кабель видеосигнала и кабель питания переменного тока под крышкой кабеля (**Рисунок С.1**). Установите крышку кабеля на место.

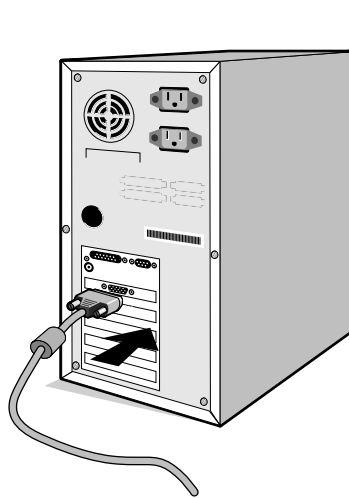
**ПРИМЕЧАНИЕ.** Отрегулируйте положение кабеля под крышкой, чтобы предотвратить повреждение кабеля или монитора.

**ПРИМЕЧАНИЕ.** Чтобы правильно подобрать кабель питания переменного тока, см. раздел "Внимание" этого руководства.

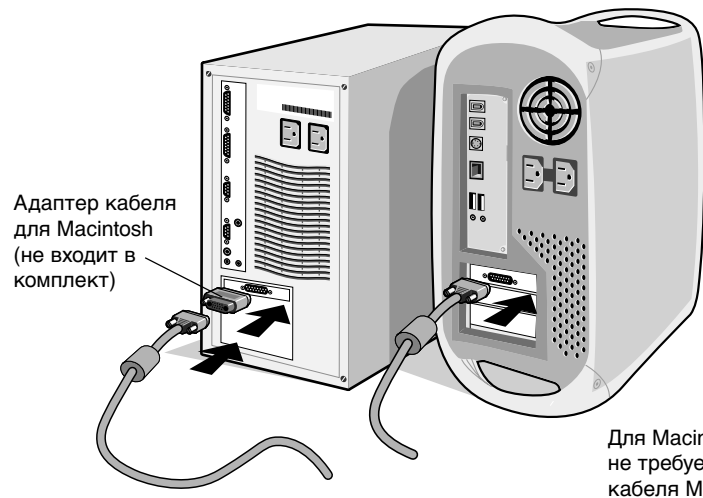
Русский-2



Рисунок С.1

6. Выключатель с правой стороны монитора должен быть включен (**Рисунок D.1**). Включите монитор с помощью кнопки питания и компьютер.

**ПРИМЕЧАНИЕ.** Выключатель включает/отключает питание. Если этот выключатель находится в положении OFF (ВЫКЛ), монитор нельзя включить с помощью кнопки на передней панели. ЗАПРЕЩАЕТСЯ часто переключать этот выключатель.

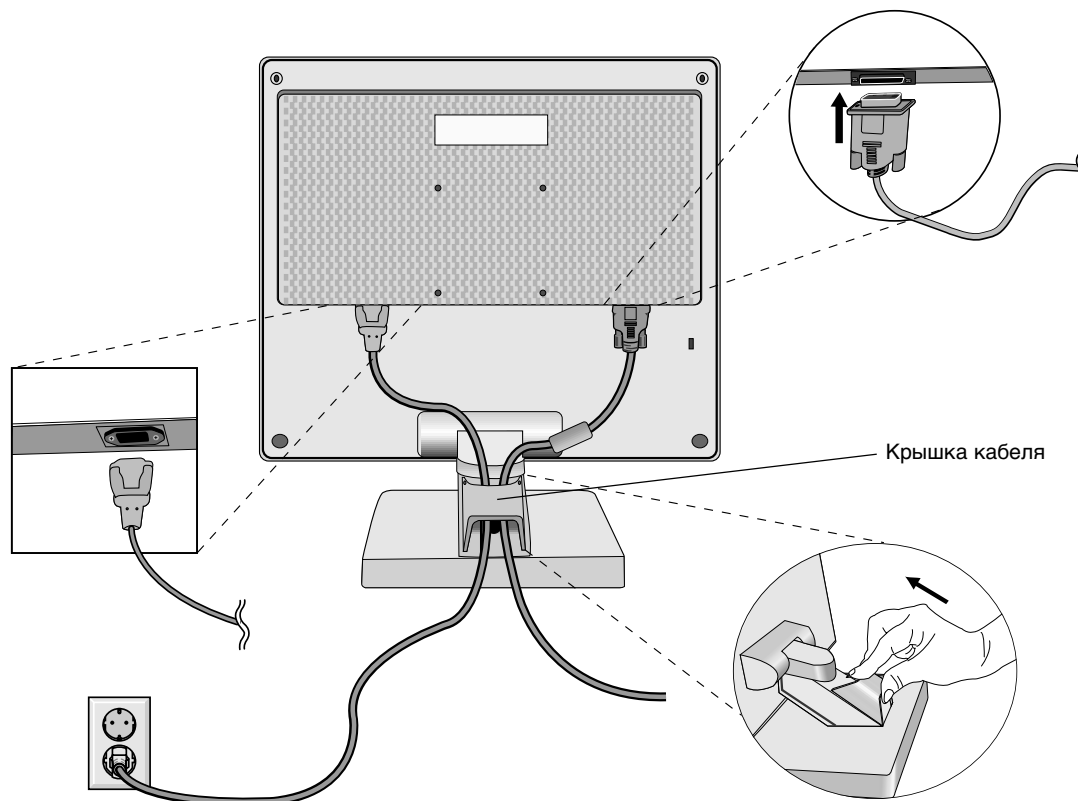

Рисунок D.1

7. Функция бесконтактной настройки выполняет автоматическую подстройку оптимальных параметров монитора при первоначальной настройке для параметров синхронизации. Для дальнейших настроек используйте следующие параметры OSM:

- Auto Adjust Contrast (Автонастройка контрастности)
- Auto Adjust (Автонастройка)

Полное описание этих **параметров OSM** см. в разделе “Органы управления” этого руководства пользователя.

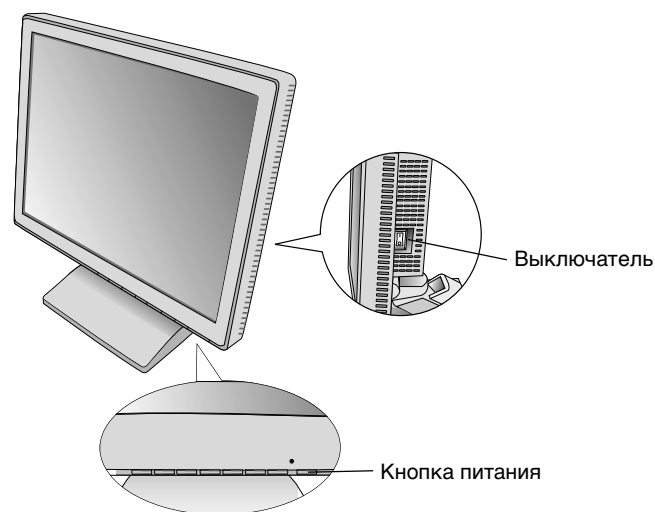
**ПРИМЕЧАНИЕ.** В случае каких-либо неполадок обратитесь к разделу **Устранение неисправностей** этого руководства пользователя.

## Наклон

Установите требуемый наклон экрана монитора, держа его руками с обеих сторон (**Рисунок TS.1**).

## Отсоединение подставки монитора перед установкой

Чтобы подготовить монитор к установке в другом положении:

1. Отсоедините все кабели.
2. Положите монитор экраном вниз на неабразивную поверхность (**Рисунок R.1**).
3. Снимите крышку шарнира (**Рисунок R.1**).
4. Отвинтите 4 винта, крепящие монитор к подставке, и снимите сборную подставку (**Рисунок R.2**). Теперь монитор готов к установке в другом положении.
5. Подсоедините кабель питания переменного тока и кабель сигнала к задней панели монитора (**Рисунок R.3**).
6. Повторите процесс в обратном порядке, чтобы снова подсоединить подставку.

**ПРИМЕЧАНИЕ.** Другие используемые методы установки должны удовлетворять требованиям VESA. При отсоединении подставки монитора функции USB будут отключены.



Рисунок TS.1



Рисунок R.1

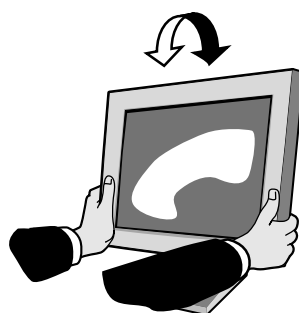

Рисунок R.2

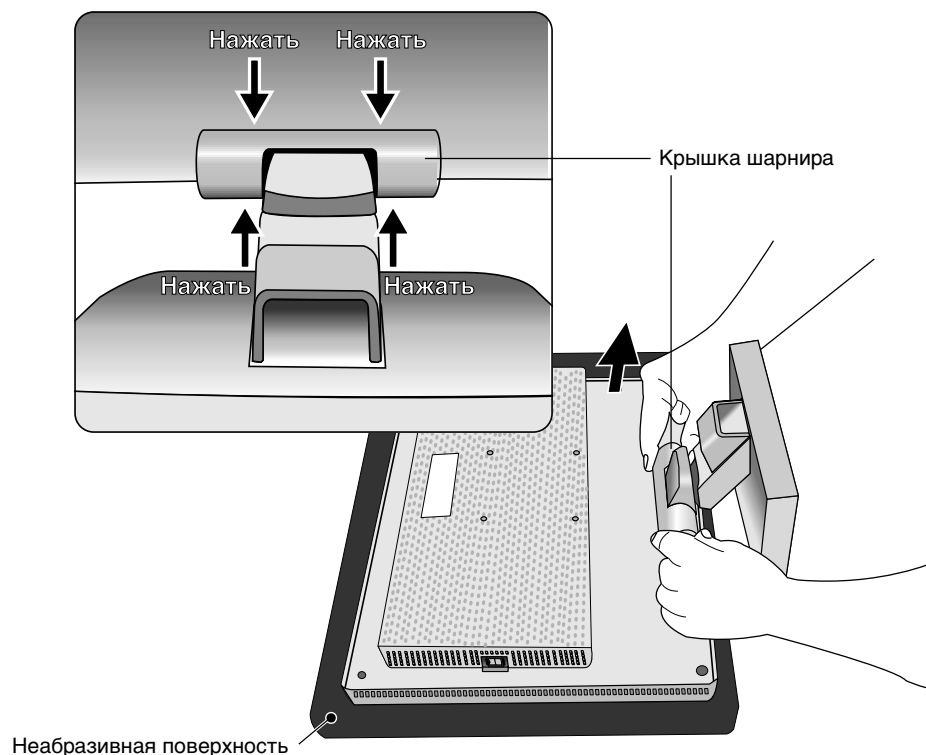

Рисунок R.3

7. Этот ЖКД монитор предназначен для использования с подвижным кронштейном. При установке используйте прилагаемые винты (4 шт.). В целях соблюдения правил безопасности монитор следует устанавливать на кронштейне, обеспечивающем необходимую устойчивость с учетом веса монитора. ЖКД монитор следует использовать только с предназначенным для него кронштейном (например, марки GS).

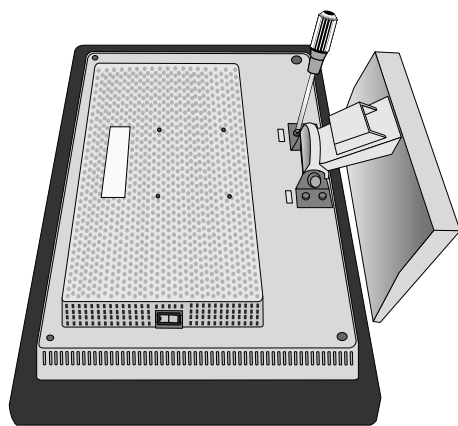

### Технические характеристики

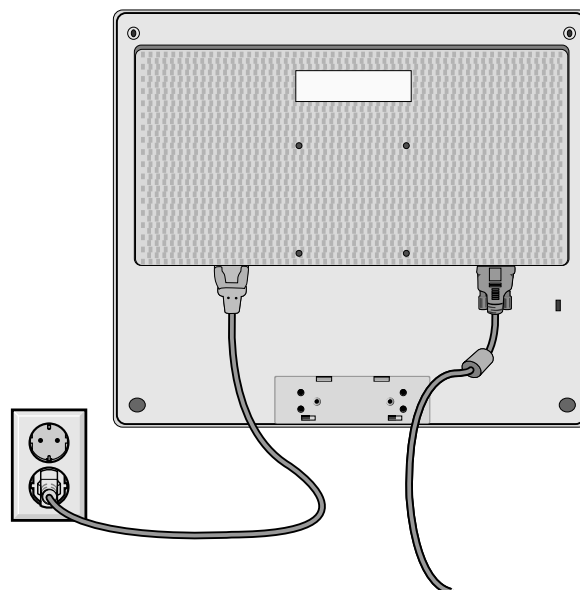
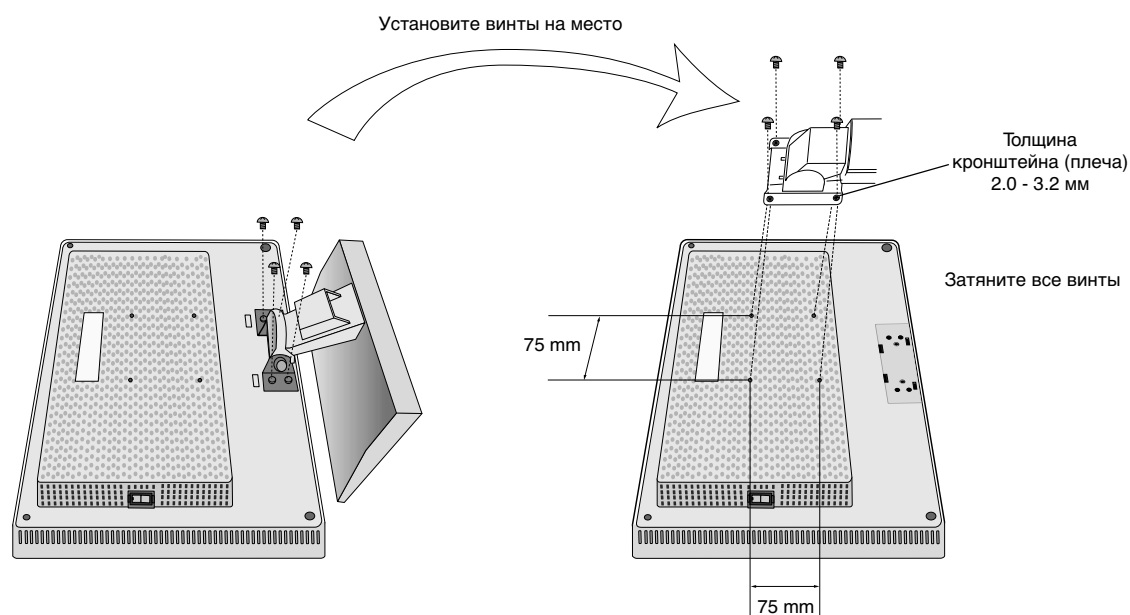
4 ВИНТА (M4)  
(МАКСИМАЛЬНАЯ глубина: 8,5 мм)  
При использовании другого  
винта необходимо проверить  
глубину отверстия.

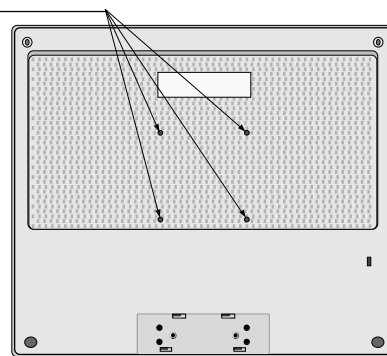

Вес ЖКД монитора в сборке: 2,8 кг (МАКС)

Русский-5

Русский

# Органы управления

## Органы управления OSM (Экранное меню)

Кнопки управления OSM (Экранного меню) на передней панели монитора выполняют следующие функции: Чтобы войти в экранное меню, нажмите любую из кнопок управления (<, >, -, +, EXIT).

Орган управления	Меню
ВЫХОД	Выход из меню параметров OSM. Выход в главное меню OSM.
< / >	Перемещение выделенной области влево/вправо для выбора одного из параметров меню. Перемещение выделенной области вверх/вниз для выбора одного из параметров.
-/+	Перемещение полосы индикатора влево/вправо для увеличения или уменьшения значения настройки.
ВЫБОР	Функция активной автоматической настройки. Вход в параметры OSM. Вход в подменю OSM.
СБРОС	Сброс выделенного параметра до значения, установленного на заводе.

**ПРИМЕЧАНИЕ.** При нажатии кнопки RESET (СБРОС) в главном или подменю появляется предупреждающее сообщение, которое позволяет отменить функцию сброса нажатием кнопки EXIT (ВЫХОД).

## ☀️ ● Параметры яркости/контрастности

☀️ **BRIGHTNESS (ЯРКОСТЬ)**  
Настройка общей яркости изображения и фона экрана.

● **CONTRAST (КОНТРАСТНОСТЬ)**  
Настройка яркости изображения по отношению к фону.

⚙️ **AUTO ADJUST (АВТОНАСТРОЙКА)**  
Коррекция изображения, соответствующего нестандартным входящим видеосигналам.

## ⚙️ Автонастройка

Автоматическая настройка параметров положения, горизонтального размера и четкости.

## 🖥️ → Параметры положения

🖥️ **LEFT/RIGHT (ВЛЕВО/ВПРАВО)**  
Контроль горизонтального положения изображения на экране ЖКД.

🖥️ **DOWN/UP (ВНИЗ/ВВЕРХ)**  
Контроль вертикального положения изображения на экране ЖКД.

↔️ **H.SIZE (Г. РАЗМЕР)**  
Регулировка горизонтального размера путем увеличения или уменьшения значения этого параметра. Если при использовании функции "Auto Adjust" (Автонастройка) качество изображения остается неудовлетворительным, дальнейшую регулировку можно выполнить с помощью функции "Г. размер" (синхронизация пикселей). Для этого можно использовать тестовый шаблон муара. Эта функция может изменять ширину изображения. Используйте меню Влево/Вправо для центровки изображения на экране. Если значение Г. размер неправильно откалибровано, результат будет напоминать левый рисунок. Изображение должно быть однородное.

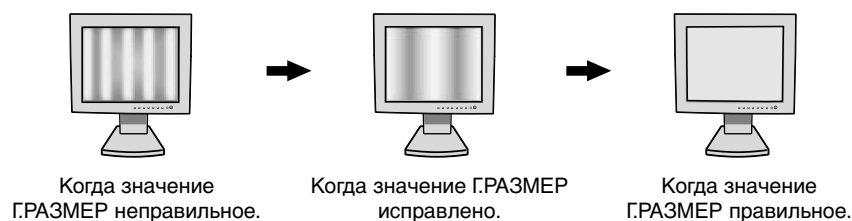



## FINE (ЧЕТКОСТЬ)

Улучшение фокусировки, четкости и устойчивости изображения путем увеличения или уменьшения значения этого параметра.

Если при использовании функции “Автонастройка” и функции “Г. размер” качество изображения остается неудовлетворительным, дальнейшую регулировку можно выполнить с помощью функции “Четкость”. Она служит для улучшения фокусировки, четкости и устойчивости изображения путем увеличения или уменьшения значения этого параметра.

Для этого можно использовать тестовый шаблон муара. Если значение Четкость неправильно откалибровано, результат будет напоминать левый рисунок. Изображение должно быть однородное.



## Системы регулировки цвета

С помощью шести заданных палитр цветов можно выбрать нужную настройку цвета. (Цветовую палитру NATIVE нельзя изменять.)

### NATIVE (СТАНДАРТ)

Исходный цвет, представленный на ЖКД панели, - ненастраиваемый.



## Инструменты



### LANGUAGE (Жзык)

Меню параметров OSM переведены на семь языков.



### OSM POSITION (ПОЛОЖЕНИЕ МЕНЮ OSM)

Можно выбрать, в каком месте экрана должно отображаться меню параметров OSM. При выборе местоположения OSM можно вручную перемещать меню параметров OSM влево, вправо, вверх или вниз.



### OSM TURN OFF (ОТКЛЮЧЕНИЕ МЕНЮ OSM)

Меню параметров OSM будет оставаться на экране, пока оно используется. В подменю Отключение меню OSM можно выбрать время ожидания монитора после последнего нажатия кнопки до закрытия меню параметров OSM. Предварительно заданные значения: 10, 20, 30, 45, 60 и 120 секунд.



### OSM LOCK OUT (БЛОКИРОВКА МЕНЮ OSM)

С помощью этого параметра можно полностью заблокировать доступ ко всем функциям параметров OSM. При попытке активизации параметров OSM в режиме блокировки появится сообщение, указывающее, что параметры OSM заблокированы. Чтобы включить функцию блокировки меню OSM, нажмите кнопку SELECT, затем “+” и удерживайте обе кнопки нажатыми. Чтобы отключить функцию блокировки меню OSM, нажмите кнопку SELECT, затем “+” и удерживайте обе кнопки нажатыми.



### RESOLUTION NOTIFIER (ПОКАЗАТЕЛЬ РАЗРЕШЕНИЯ)

Оптимальным разрешением является 1024 x 768. Если выбрано значение ON (ВКЛ), через 30 секунд на экране появляется сообщение о том, что параметр разрешения отличается от 1024 x 768.



### HOT KEY (КЛАВИША БЫСТРОГО ДОСТУПА)

Яркость и контрастность можно регулировать напрямую, не открывая в меню. Когда для этой функции установлено значение “ВКЛ”, яркость можно настраивать с помощью кнопок < или >, а контрастность - с помощью кнопок + или - при отключенном меню OSM.



### OFF TIMER (ТАЙМЕР ОТКЛЮЧЕНИЯ)

Монитор автоматически отключается по истечении выбранного пользователем стандартного интервала времени.



## FACTORY PRESET (ЗАВОДСКИЕ НАСТРОЙКИ)

Выбор параметра заводских настроек позволяет выполнить сброс всех параметров OSM до значений, установленных на заводе. Для этого необходимо в течение нескольких секунд удерживать нажатой кнопку RESET. Отдельные настройки можно сбросить, выделив их и нажав кнопку RESET.



## Информация

MODE

### DISPLAY MODE (РЕЖИМ ОТОБРАЖЕНИЯ)

Информация о текущем разрешении дисплея и настройке частоты монитора.



### MONITOR INFO. (ИНФОРМАЦИЯ О МОНИТОРЕ)

Информация о номере модели и серийном номере монитора.

## Предупреждение OSM

Меню предупреждения OSM исчезают при нажатии кнопки Exit.

**NO SIGNAL (НЕТ СИГНАЛА):** Эта функция выдает предупреждение при отсутствии сигнала. Окно **No Signal** (Нет сигнала) появляется при включении питания, изменении входного сигнала или неактивном видеоизображении.

**RESOLUTION NOTIFIER (ПОКАЗАТЕЛЬ РАЗРЕШЕНИЯ):** Эта функция выдает предупреждение о необходимости использования оптимизированного разрешения. Окно **Resolution Notifier** (Показатель разрешения) появляется при включении питания, изменении входного сигнала, неправильном разрешении видеосигнала. Эту функцию можно отключить в меню TOOL (ИНСТРУМЕНТЫ).

**OUT OF RANGE (ВНЕ ДОПУСТИМОГО ДИАПАЗОНА):** Эта функция выдает рекомендации по использованию оптимизированного разрешения и частоты регенерации. Окно **Out Of Range** (Вне допустимого диапазона) появляется при включении питания, изменении входного сигнала, неправильной синхронизации видеосигнала.



# Рекомендации по эксплуатации

## Техника безопасности и техническое обслуживание



ПРИ УСТАНОВКЕ И ИСПОЛЬЗОВАНИИ ЦВЕТНОГО  
МОНИТОРА LCD ДЛЯ ЕГО ОПТИМАЛЬНОЙ  
РАБОТЫ СОБЛЮДАЙТЕ СЛЕДУЮЩЕЕ:



- **НЕ ВСКРЫВАЙТЕ МОНИТОР.** Внутри аппарата нет деталей, которые может ремонтировать пользователь, поэтому открытие и снятие корпуса может привести к опасному поражению электрическим током и другим травмам. Любое техническое обслуживание должен выполнять квалифицированный специалист.
- Не допускайте попадания жидкостей внутрь корпуса или использования монитора рядом с водой.
- Не вставляйте никакие предметы в отверстия в корпусе, так как они могут соприкасаться с деталями под высоким напряжением, что может быть опасно или привести к летальному исходу, или вызвать поражение электрическим током, возгорание или неисправность аппарата.
- Не кладите тяжелые предметы на кабель питания. Повреждение кабеля может привести к поражению электрическим током или возгоранию.
- Не ставьте этот аппарат на тележку, подставку или стол с наклонной или неустойчивой поверхностью, так как монитор может упасть, что приведет к его серьезному повреждению.
- Не кладите какие-либо предметы на монитор и не используйте его вне помещения.
- Люминесцентная лампа, установленная внутри ЖКД монитора, содержит ртуть. Следуйте инструкциям или правилам, действующим на Вашей территории, при утилизации этой лампы.

В случае возникновения следующих ситуаций немедленно отключите кабель питания монитора из электрической розетки и вызовите квалифицированного специалиста:

- Если поврежден кабель питания или вилка.
- Если в монитор попала жидкость или какие-либо предметы.
- Если монитор попал под дождь или в воду.
- При падении монитора или повреждении корпуса.
- Если монитор не работает должным образом при выполнении инструкций по эксплуатации.
- Не перегибайте кабель питания.
- Не используйте монитор при повышенной температуре, влажности или в местах, где скапливается пыль и маслянистые вещества.
- Не закрывайте вентиляционное отверстие на мониторе.
- Если монитор разобьется, не прикасайтесь к жидкому кристаллу.
- Если разбилось стекло. Соблюдайте осторожность.
- Обеспечьте достаточно свободного пространства вокруг монитора для вентиляции и правильного рассеивания тепла. Не закрывайте вентиляционные отверстия и не размещайте монитор в непосредственной близости от батарей отопления и других источников тепла. Не кладите ничего на монитор.
- Кабель питания является основным средством для отключения системы от источника питания. Монитор необходимо устанавливать рядом с легкодоступным источником питания.
- Соблюдайте осторожность при перевозке. Сохраните упаковку на случай перевозки.



ВНИМАНИЕ



ПРАВИЛЬНОЕ РАЗМЕЩЕНИЕ И РЕГУЛИРОВКА МОНИТОРА  
СНИЖАЕТ УТОМЛЕНИЕ ГЛАЗ, ПЛЕЧ И ШЕИ. ПРИ РАЗМЕЩЕНИИ  
МОНИТОРА ВЫПОЛНЯЙТЕ СЛЕДУЮЩИЕ УСЛОВИЯ:



- Для оптимальной работы монитора дайте ему прогреться в течение 20 минут.
- Отрегулируйте высоту монитора, чтобы верхний край экрана находился немного ниже уровня глаз. Если смотреть на центр монитора, взгляд должен быть направлен немного вниз.
- Устанавливайте монитор так, чтобы экран находился не ближе 40 см и не дальше 70 см от глаз. Оптимальное расстояние - 50 см.
- Давайте глазам отдых, периодически фокусируя взгляд на предмете, находящемся на расстоянии не менее 6 м. Чаще моргайте.
- Располагайте монитор под углом 90° к окнам и другим источникам света, чтобы уменьшить блики и отражения. Отрегулируйте наклон монитора так, чтобы свет потолочных светильников не отражался на экране.
- Если отражаемый свет затрудняет просмотр изображения, используйте антибликовый фильтр.
- Для чистки ЖКД монитора используйте мягкую ткань без ворса, не повреждающую поверхность. Не используйте чистящие растворы или жидкости для чистки стекла!
- Отрегулируйте яркость и контрастность монитора для удобства просмотра.
- Используйте держатели документов, расположенные рядом с экраном.
- Расположите то, с чем Вы работаете чаще всего (экран или справочные материалы), непосредственно перед собой, чтобы уменьшить количество поворотов головы при печати.

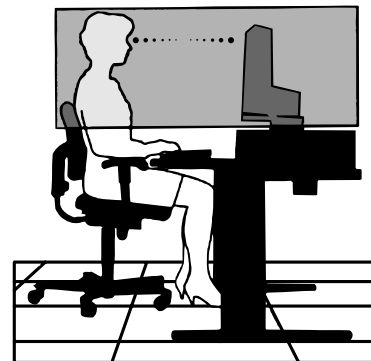

Русский

- Избегайте длительного воспроизведения на мониторе неподвижных изображений, чтобы исключить эффекты послесвечения (эффекты остаточного изображения).
- Регулярно проверяйте зрение.

### **Эргономика**

Для максимальной эргономики рабочего места рекомендуется следующее:

- Используйте предварительно установленные параметры размера и положения со стандартными видеосигналами.
- Используйте предварительно установленные параметры цветности.
- Используйте видеосигналы с прогрессивной разверткой с уровнем регенерации видеосигнала по вертикали 60-75 Гц.
- Не используйте синий цвет в качестве основного цвета на темном фоне, так как недостаточная контрастность приводит к зрительному утомлению и быстрой усталости глаз.



## DİKKAT



YANGIN VE ŞOK TEHLİKELERİNİ ÖNLEMELİK İÇİN CİHAZ YAĞMUR YA DA NEME MARUZ KALMAMALIDIR. AYRICA BU CİHAZIN POLARİZE FİŞİNİ UÇLAR TAM OTURMADIĞI SÜRECE BİR UZATMA KABLOSU YA DA BAŞKA PRİZLERDE KULLANMAYIN.

İÇERİSİNDE YÜKSEK VOLTAJLI BİLEŞENLER BULUNDUĞU İÇİN KASAYI AÇMAKTAN KAÇININ SERVİS İÇİN YETKİLİ SERVİS PERSONELİNE BAŞVURUN.



## UYARI



ELEKTRİK ŞOKU RİSKİ • AÇMAYIN

UYARI: ELEKTRİK ŞOKU RİSKİNİ AZALTMAK İÇİN, KAPAĞI AÇMAYIN (VEYA ARKASINI). İÇ KISIMDA KULLANICININ İLGİLENEBİLECEĞİ HERHANGİ BİR PARÇA BULUNMAMAKTADIR. SERVİS İÇİN YETKİLİ SERVİS PERSONELİNE BAŞVURUN.



Bu sembol kullanıcıyı cihazın içindeki izole edilmemiş voltajın elektrik şoku yaratabilecek büyüklükte olduğu konusunda uyarır. Bu yüzden cihazın içerisindeki herhangi bir parça ile temas tehlikelidir.



Bu sembol kullanıcıyı bu cihazın kullanımı ve bakımı ile ilgili önemli belgelerin pakete dahil olduğu konusunda bilgilendirir. Bu yüzden, herhangi bir soruna yol açmamak için dikkatle okunmalıdır.

## Uyarı:

LCD1501'i İngiltere dışındaki Avrupa ülkelerinde 220-240 V AC güç ile çalıştırırken monitör ile birlikte verilen güç kablosunu kullanın.

İngiltere'de bu monitörle birlikte, BS onaylı, Siyah (beş amper) sigortalı fişi olan güç kablosu kullanın. Eğer monitörün içinden güç kablosu çıkmadıysa satıcınıza başvurun.

LCD1501'i Avustralya'da 220-240 V AC güç ile çalıştırırken monitör ile birlikte verilen güç kablosunu kullanın.

Diğer tüm durumlarda AC voltaja uygun, ülkenizdeki güvenlik standartlarına uygun ve onaylanmış güç kablosu kullanın.

## Bildirim

### Üreticinin Bildirimi

Burada, renkli monitörünüzün LCD1501 (NL2501) ve aşağıdakilere uygun olduğunu bildiririz

Konsej Yönetmeliği 73/23/EEC:  
– EN 60950

Konsej Yönetmeliği 89/336/EEC:  
– EN 55022  
– EN 61000-3-2  
– EN 61000-3-3  
– EN 55024

ve aşağıdaki işarete sahiptir



NEC-Mitsubishi Electric Visual  
Systems, Corp.  
MS Shibaura Bldg., 13-23,  
Shibaura 4-chome,  
Minato-Ku, Tokyo 108-0023, JAPONYA

ENERGY STAR® Ortağı olarak, NEC-Mitsubishi Electric Visual Systems Corp. bu ürünün enerji verimliliği için ENERGY STAR kurallarına uygunluğunu belirlemiştir. ENERGY STAR A.B.D kayıtlı markadır. IBM PC/XT/AT, PS/2, MCGA, VGA, 8514/A ve XGA International Business Machines Corporation'ın kayıtlı ticari markalarıdır. Apple ve Macintosh Apple Computer Inc.'in kayıtlı ticari markalarıdır. Microsoft ve Windows Microsoft Corporation'ın kayıtlı ticari markalarıdır. NEC, NEC Corporation'ın kayıtlı ticari markasıdır. Diğer tüm ticari markalar veya kayıtlı ticari markalar kendi sahiplerinin mülkiyetindedir.

# İçindekiler

Yeni NEC LCD monitör kutusunuz\* aşağıdakileri içermelidir:

- Dikey hareket ayaklı LCD1501 monitör
- Güç Kablosu
- Video Sinyal Kablosu
- Kullanıcı Kılavuzu
- CD ROM (PDF formatındaki Kullanıcı Kılavuzunun tamamını içerir). Kullanıcı Kılavuzunu görmek için, bilgisayarınızda Acrobat Reader 4.0 yüklü olmalıdır.

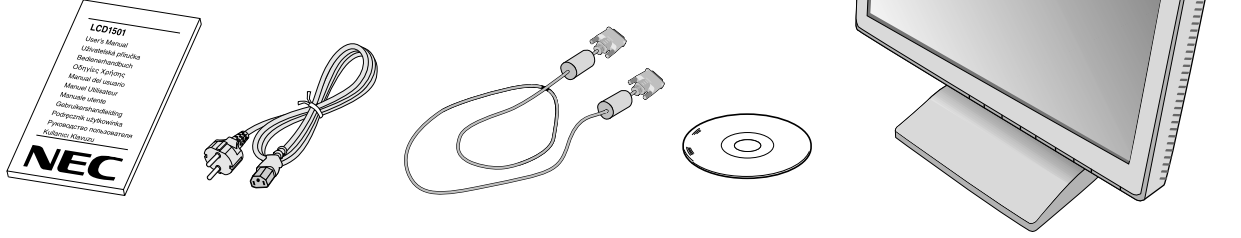

\* Monitörü taşımak veya bir yere göndermek için orijinal kutusunu ve ambalaj malzemesini saklamayı unutmayın.

## Hızlı Başlama

LCD monitörü sisteminize bağlamak için, aşağıdaki talimatları izleyin:

1. Bilgisayarınızı kapatın.
2. Kablo kapağını çıkarın.
3. **PC için:** Uygun sinyal kablosunun 15-Pin mini D-SUB ucunu sisteminizdeki ekran kartının bağlayıcısına takın (**Şekil A.1**). Tüm vidaları sıkın.

**Mac için:** LCD1501 Macintosh kablo adaptörünü bilgisayara bağlayın (**Şekil B.1**). Uygun sinyal kablosunun 15-Pin mini D-SUB ucunu LCD1501 Macintosh kablo adaptörüne takın (**Şekil B.1**). Tüm vidaları sıkın.



Şekil A.1

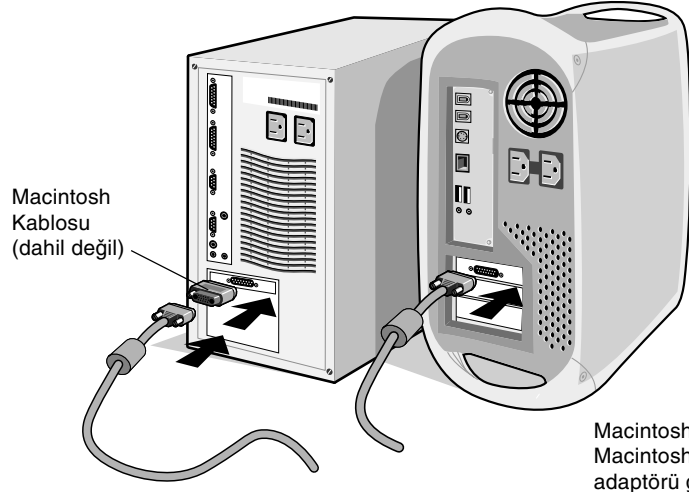

Şekil B.1

4. Video sinyal kablosunun 15-Pin mini D-SUB ucunu monitörün arkasındaki uygun bağlayıcıya takın (**Şekil C.1**).
5. Güç kablosunun bir ucunu LCD1501 Serisi monitöre ve diğer ucunda elektrik prizine takın. Video sinyal kablosunu ve AC güç kablosunu kablo kapağının altına yerleştirin (**Şekil C.1**). Kablo kapağını takın.

**NOT:** Kabloya veya monitöre zarar vermemek için kablo kapağının altındaki kablonun konumunu ayarlayın.

**NOT:** Uygun AC güç kablosunun seçimi için lütfen bu kullanma kılavuzunun Uyarılar bölümüne bakın.

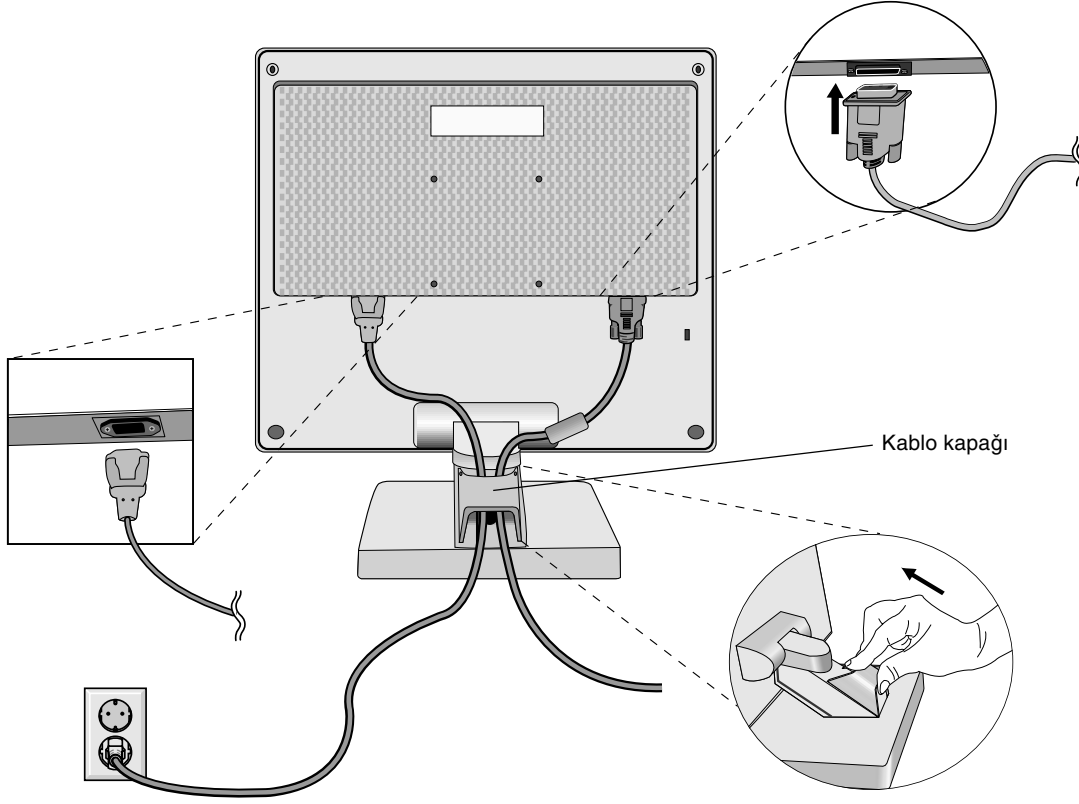

Şekil C.1

6. Monitörün sağ tarafındaki Tatil Anahtarı açık olmalıdır (Şekil D.1). Güç Düğmesi ile monitörü ve bilgisayarı açın.

**NOT:** Tatil Anahtarı gerçek açık/kapalı anahtardır. Eğer bu anahtar KAPALI durumdaysa, monitör öndeki düğme kullanılarak açılmaz, sürekli olarak açma/kapama YAPMAYIN.

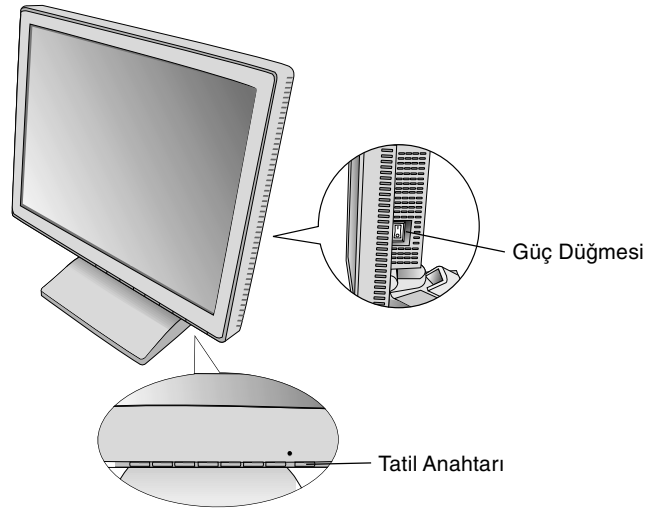

Şekil D.1

7. Dokunmadan otomatik ayar ilk başlangıçtan sonra monitörü bir çok zamanlama için optimum ayarlarına ayarlar. Diğer ayarlar için aşağıdaki OSM kontrollerini kullanın.

- Auto Adjust Contrast (Otomatik Kontrast Ayarı)
- Auto Adjust (Otomatik Ayar)

OSM kontrollerin tam tanımları için bu Kullanıcı Klavuzunun **Kontroller** bölümüne bakın.

**NOT:** Herhangi bir problemle karşılaştığınızda, bu Kullanıcı Klavuzunun **Sorun Giderme** bölümüne bakın.

## Dikey Hareket

Monitör ekranını iki tarafından tutun ve dikey eğimi arzu ettiğiniz gibi ayarlayın (Şekil TS.1).

## Montaj için Monitör Desteğini Çıkartın

Monitörü alternatif montaj amaçlarına hazırlamak için:

1. Tüm kabloları çıkarın.
2. Monitörün yüzeyi aşağı gelecek şekilde aşındırıcı olmayan bir yüzey üzerine koyun (Şekil R.1).
3. Menteşe kapağını çıkarın (Şekil R.1).
4. Monitörü desteğe bağlayan 4 vidayı sökün ve destek tertibatını çıkartın (Şekil R.2) monitör artık alternatif montaj için hazırdır.
5. AC kablosunu, sinyal kablosunu ve ses kablosunu monitörün arkasına bağlayın (Şekil R.3).
6. Desteği tekrar takmak için bu işlemin tersini yapın.

**NOT:** Sadece VESA uyumlu alternatif montaj metodu kullanın. Monitör desteği çıkartıldığında, USB özellikleri kullanılamaz.

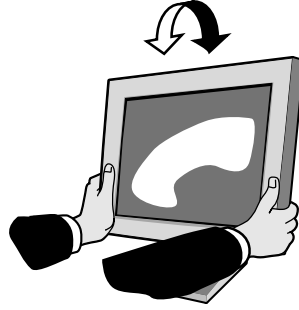

Şekil TS.1

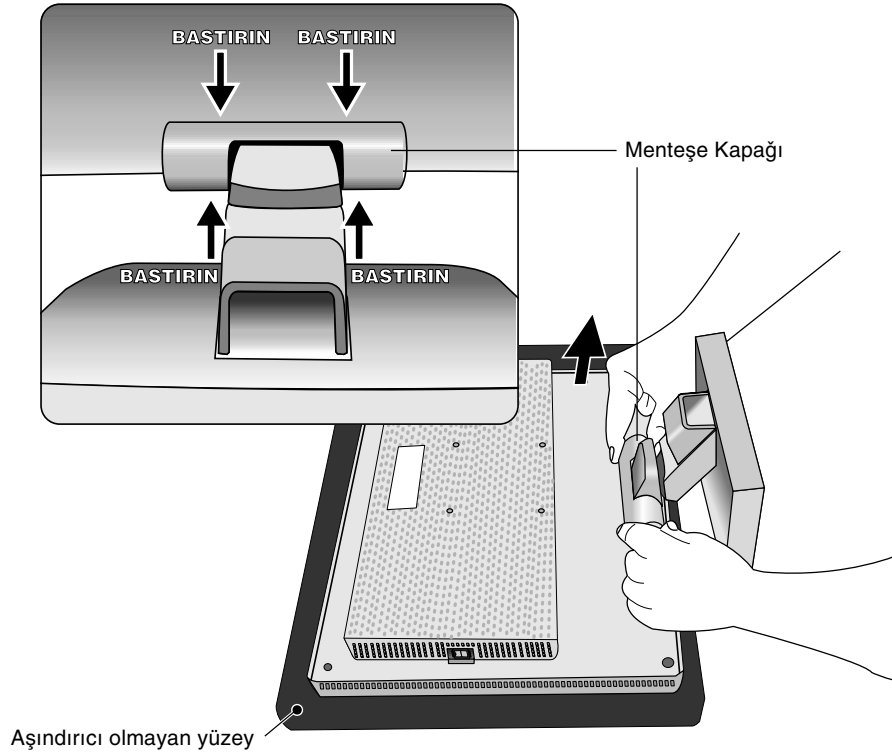

Şekil R.1

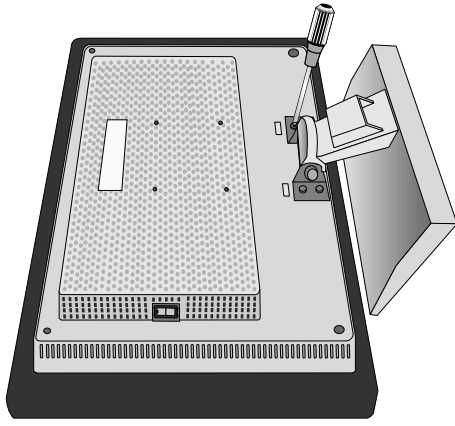

Şekil R.2

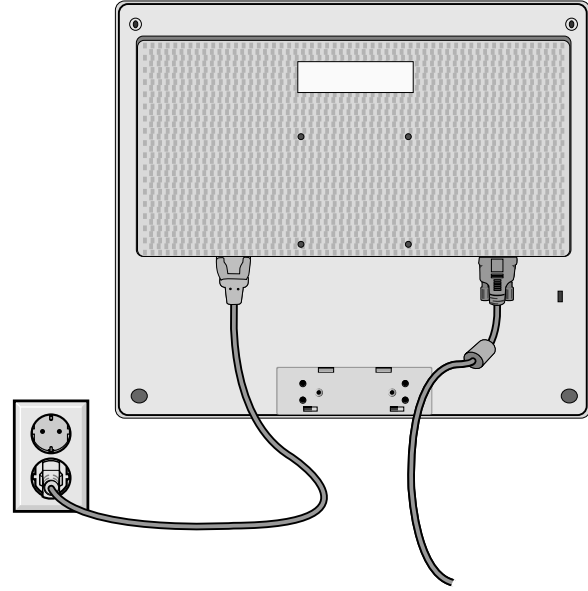

Şekil R.3

7. Bu LCD monitör esnek bir kol ile kullanılmak üzere tasarlanmıştır. Monte ederken lütfen ekteki vidaları (4 adet) kullanın. Güvenlik gerekliliklerini yerine getirmek için monitör montitörün ağırlığı göz önünde bulundurulduğunda gerekli dengeyi sağlayabilecek bir kola monte edilmelidir. LCD monitör sadece onaylı bir kolla kullanılmalıdır (örn. GS mark).

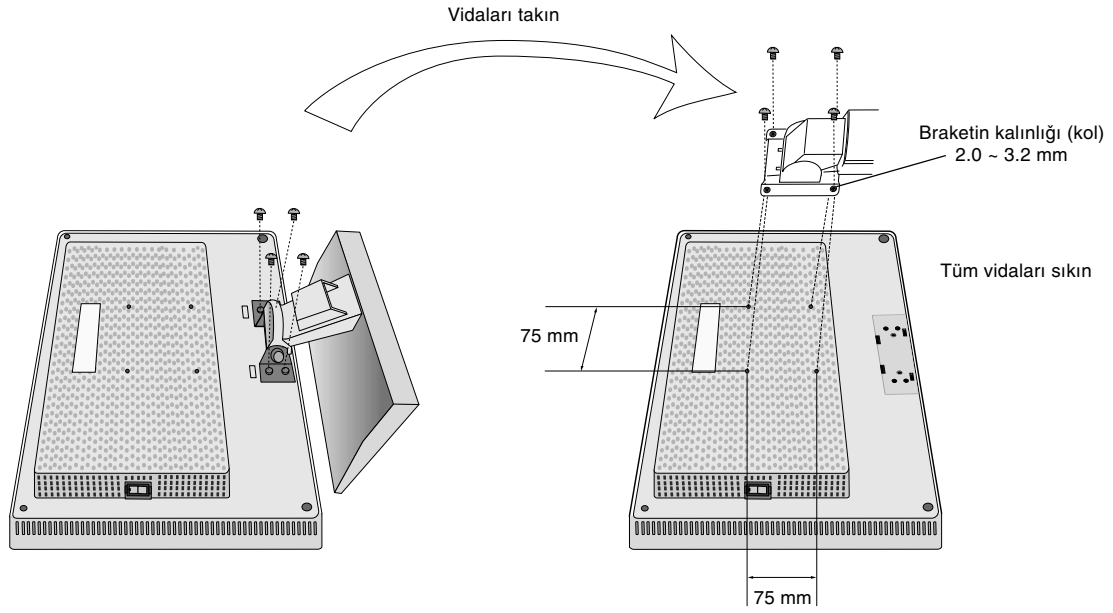

## Özellikleri

4 VİDA (M4)  
(MAKS derinlik:8.5 mm)  
Eğer başka bir vida kullanırsanız, deliğin derinliğini kontrol edin.

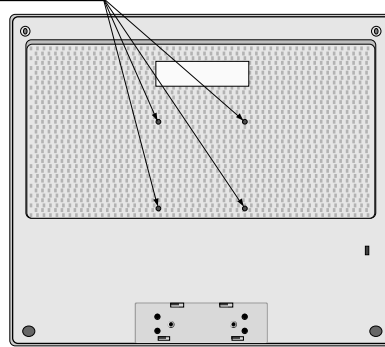

LCD tertibatının ağırlığı 2.8kg (MAKS)

Türkçe-5

Türkçe

# Kontroller

## OSM (On-Screen Manager) Kontrolleri

Monitörün önündeki OSM kontrollerin işlevleri aşağıdaki şekildedir:  
OSM'ye erişim için kontrol düğmeleri (<, >, -, +, **EXIT**) den birine basın.

Kontrol	Menü
<b>EXIT (ÇIKIŞ)</b>	OSM kontrollerinden çıkar. OSM ana menüsüne dönüş.
< / >	Kontrol menülerini seçmek için vurgulu alanı sola/sağa hareket ettirir. Kontrollerde birini seçmek için vurgulu alanı aşağı/yukarı hareket ettirir.
-/+	Ayarı arttırmak veya azaltmak için çubuğu sola/sağa hareket ettirir.
<b>SELECT (SEÇ)</b>	Auto Adjust (Otomatik Ayar) fonksiyonunu etkinleştirir. OSM kontrollerine girer. OSM alt menüsüne girer.
<b>RESET (SIFIRLA)</b>	Vurgulanmış kontrol menüsünü fabrika ayarına döndürür.

**NOT:** Ana ve alt menüde RESET (SIFIRLA) düğmesine basıldığında, EXIT (ÇIKIŞ) düğmesine basarak sıfırlama işlemi iptal etmenize olanak sağlayan bir uyarı penceresi belirir.

## ☀️ Parlaklık/Kontrast Kontrolleri

- ☀️ **BRIGHTNESS (PARLAKLIK)**  
Ekrandaki görüntü ve arka fon parlaklığını ayarlar.
- 🔵 **CONTRAST (KONTRAST)**  
Arka fona bağlı olarak görüntü parlaklığını ayarlar.
- AUTO **AUTO ADJUST (OTOMATİK AYAR)**  
Standart olmayan video girişleri için görüntüyü ayarlar.

## AUTO Otomatik Ayar

Görüntü konumunu, Yatay Boyutu ve İnce ayarı otomatik olarak ayarlar.

## 📺 Konum Kontrolleri

- 📺 **LEFT/RIGHT (SOL/SAĞ)**  
LCD ekran alanındaki Yatay Görüntü Konumunu kontrol eder.
- 📺 **DOWN/UP (AŞAĞI/YUKARI)**  
LCD ekran alanındaki Dikey Görüntü Konumunu kontrol eder.
- 📺 **H.SIZE (YATAY/BOYUT)**  
Bu ayarı arttırarak ya da azaltarak yatay boyutu ayarlar.

Eğer "Otomatik Ayar" fonksiyonu tatmin edici bir görüntü ayarı sağlamazsa, "Yatay Boyut" (nokta saati) ayarı kullanılarak daha ileri ayar yapılabilir. Bunun için Moiré test deseni kullanılabilir. Bu fonksiyon resmin genişliğini etkileyebilir. Görüntüyü ekranın ortasına getirmek için sol/sağ Menüsünü kullanın. Eğer Yatay Boyut yanlış kalibre edilmişse, sonuç sol taraftaki çizim gibi olacaktır. Görüntü homojen olmalıdır.







## FINE (İNCE)

Bu ayarı arttırarak ya da azaltarak odaklanmayı, netliği ve görüntü dengesini geliştirir.

Eğer "Otomatik Ayar fonksiyonu" ve "Yatay Boyut" fonksiyonu tatmin edici bir görüntü ayarı sağlamazsa, "Fine" (ince ayar) fonksiyonu ile ince ayar yapılabilir. Ayarı arttırarak ya da azaltarak odaklanmayı, netliği ve görüntü dengesini geliştirir.

Bunun için Moiré test deseni kullanılabilir. Eğer İnce Ayar yanlış kalibre edilmişse, sonuç sol taraftaki çizim gibi olacaktır. Görüntü homojen olmalıdır.

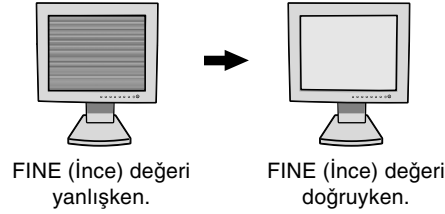

## Renk Kontrol Sistemleri

Altı tane önceden ayarlanmış renk ayarıyla, istenilen renk ayarı seçilir. (NATIVE renk ön ayarları değiştirilemez.)

### NATIVE

LCD panel tarafından gösterilen ayarlanamaz orjinal renktir.



## Araçlar



### LANGUAGE (DİL)

OSM kontrol menüleri yedi dildedir.



### OSM POSITION (OSM KONUMU)

OSM kontrol görüntüsünün ekranınızın neresinde belirmesini istediğinizi seçebilirsiniz. OSM konumunu seçmek OSM kontrol menüsünün konumunu sol, sağ, aşağı ve yukarı manuel olarak ayarlamaya imkan verir.



### OSM TURN OFF (OSM KAPATMA)

OSM kontrol menüsü kullanımda olduğu sürece açık kalacaktır. OSM Turn Off (Kapatma) alt menüsünde, OSM kontrol menüsünün kapatılması için monitörün son düğmeye dokunulduktan sonra ne kadar bekleyeceğini seçebilirsiniz. Mevcut seçenekler, 10, 20, 30, 45, 60 ve 120 saniyedir.



### OSM LOCK OUT (OSM KİLİTLEME)

Bu kontrol tüm OSM kontrol fonksiyonlarına erişimi tamamen kilitler. OSM kontrollerini kilitleme modundayken kullanmaya çalışırsanız, OSM kontrollerinin kilitli olduğunu bildiren bir ekran belirir. OSM Lock Out (OSM Kilitleme) fonksiyonunu aktive etmek için, SELECT (Seç) düğmesine basıp sonra "+" düğmesine basarak her ikisini basılı tutun. OSM Lockout (OSM Kilitleme) devre dışı bırakmak için, SELECT (SEÇ) düğmesine basıp sonra "+" düğmesine basarak her ikisini basılı tutun.



### RESOLUTION NOTIFIER (ÇÖZÜNÜRLÜK HATIRLATICI)

En iyi çözünürlük 1024 x 768'dir. Eğer ON (AÇIK) seçili ise 30 saniye sonra ekranda size çözünürlüğün 1024 x 768 olmadığını bildiren bir mesaj belirecektir.



### HOT KEY (KESTİRME TUŞ)

Parlaklık ve kontrastı doğrudan ayarlayabilirsiniz. Bu fonksiyon ON (Açık) olarak ayarlandığında, OSM menü kapalıyken parlaklığı < veya >, kontrastı + veya - ile ayarlayabilirsiniz.



### OFF TIMER (Kapanma Zamanlayıcı)

Kullanıcı önceden belirlenmiş bir zaman dilimi seçtiğinde monitör otomatik olarak kapanır.



### FACTORY PRESET (FABRİKA AYARLARI)

Factory Preset (Fabrika Ayarları) seçmek OSM kontrol ayarlarının tümünü fabrika ayarlarına geri döndürmenize izin verir. Etkili olması için RESET (SIFIRLAMA) düğmesinin bir kaç saniye basılı tutulması gereklidir. Ayarları tek tek sıfırlamak için, sıfırlamak istediğiniz kontrolü vurgulayıp RESET (SIFIRLA) düğmesine basın.



## Bilgi

MODE

### DISPLAY MODE (GÖRÜNTÜ MODU)

Monitörün mevcut ekran çözünürlüğünü ve frekans ayarını gösterir.



### MONITOR INFO. (MONİTÖR BİLGİSİ)

Monitörünüzün model ve seri numarasını gösterir.

## OSM Warning (OSM Uyarısı)

OSM Warning (OSM Uyarısı) meüleri Exit (Çıkış) düğmesine basıldığında belirir.

**NO SIGNAL (SİNYAL YOK):** Bu fonksiyon sinyal olmadığında bir uyarı verir. Güç kapatıldığında veya giriş sinyalinde bir değişim olduğunda ya da video aktif değilken, **No Signal** (Sinyal Yok) penceresi belirir.

**RESOLUTION NOTIFIER (ÇÖZÜNÜRLÜK HATIRLATICI):** Bu fonksiyon en iyi çözünürlükte kullanmayı hatırlatır. Güç kapatıldığında veya giriş sinyalinde bir değişim olduğunda ya da video sinyali uygun çözünürlükte değilse **Resolution Notifier** (Çözünürlük Hatırlatıcı) penceresi açılır. Bu fonksiyon TOOL (ARAÇLAR) menüsünden kapatılabilir.

**OUT OF RANGE (ARALIK DIŞI):** Bu fonksiyon en iyi çözünürlük ve yenilenme oranı ile ilgili tavsiye verir. Güç kapatıldığında veya giriş sinyalinde bir değişim olduğunda ya da video sinyali uygun zamanlamaya sahip değilse **Out Of Range** (Aralık Dışı) menüsü belirir.

# Tavsiye Edilen Kullanım

## Güvenlik Uyarıları ve Bakım



LCD RENKLİ MONİTÖRÜ KURARKEN  
VE KULLANIRKEN EN İYİ PERFORMANS İÇİN LÜTFEN  
AŞAĞIDAKİ NOKTALARA DİKKAT EDİN:



- **MONİTÖRÜ AÇMAYIN.** İç kısımda kullanıcının ilgilenebileceği herhangi bir parça bulunmamaktadır ve kapağı açmak ya da çıkartmak sizi ciddi şok tehlikeleri veya diğer risklere maruz bırakabilir. Tüm bakım işleri için yetkili servis elemanlarına başvurun.
- Kasaya herhangi bir sıvı dökmeyin ya da monitörünüzü su yakınında kullanmayın.
- Tehlikeli voltaj noktalarına temas ederek, zararlı ya da öldürücü olabileceği veya elektrik şoku, yangın ya da cihaz arızasına yol açabileceği için kasadaki yuvalara herhangi bir cisim sokmayın.
- Güç kablosu üzerine ağır cisimler koymayın. Kablodaki hasar şok ya da yangına yol açabilir.
- Monitörün düşmesine ve ciddi şekilde hasar görmesine sebep olabileceği için bu ürünü eğimli ya da dengesiz taşıyıcı, stand veya masa üzerine yerleştirmeyin.
- Monitörün üzerine herhangi birşey koymayın ve monitörü dışarıda kullanmayın.
- LCD monitörün içindeki florasan tüpün içinde cıva bulunmaktadır. Bu tüpü atmanız gerektiğinde lütfen belediyenizin yönetmelik ve kurallarına uyun.

Aşağıdaki durumlarda, monitörünüzü hemen fişten çekin ve servis için yetkili servis personeline başvurun.

- Güç kaynağı kablosu ya da fişi hasar gördüğünde.
- Eğer monitörün üstüne sıvı döküldüyse veya içine herhangi bir nesne düştüyse.
- Eğer monitör yağmur veya suya maruz kaldıysa.
- Eğer monitör düştüyse veya kasası hasar gördüyse.
- Eğer monitör kullanım talimatlarını takip etmenize rağmen normal çalışmıyorsa.
- Güç kablosunu kıvrımayın.
- Monitörü yüksek sıcaklıkta, nemli, tozlu ya da yağlı alanlarda kullanmayın.
- Monitörün üzerindeki havalandırmayı kapatmayın.
- Eğer monitör kırılırsa sıvı kristal ile temas etmeyin.
- Eğer cam kırıldıysa. İlgilenirken dikkatli olun.



UYARI

- Isının düzgün olarak dağılması için, monitörün etrafında yeterli havalandırma alanı olmasına dikkat edin. Havalandırma boşluklarını kapatmayın ya da monitörü radyatör veya diğer ısı kaynaklarının yakınına yerleştirmeyin. Monitörün üzerine hiç bir şey koymayın.
- Güç kablosu bağlayıcısı sistemi güç kaynağından ayırmanın birincil yoludur. Monitör kolayca erişilebilen bir prize yakın olarak kurulmalıdır.
- Taşırken dikkatli olun. Ambalajı taşıma için saklayın.



MONİTÖRÜN DOĞRU YERLEŞTİRİLMESİ VE AYARLANMASI GÖZ,  
OMUZ VE BOYUN AĞRILARINI AZALTABİLİR. MONİTÖRÜNÜZÜ  
YERLEŞTİRİRKEN AŞAĞIDAKİLERE DİKKAT EDİN:



- En iyi performans için 20 dakika ısınmasını bekleyin.
- Monitörün yüksekliğini ekran göz seviyesinde veya biraz altında olacak şekilde ayarlayın. Ekranın ortasına bakarken gözlerinizin çok hafif aşağıya doğru bakmalıdır.
- Monitör gözlerinize 40 cm'den yakın ve 70 cm'den uzak olmamalıdır. En iyi mesafe 50 cm'dir.
- Gözlerinizi periyodik olarak en az 6 m. uzaktaki bir nesneye odaklayarak dinlendirin. Sık sık göz kırpin.
- Parlama ve yansımaları en aza indirmek için monitörü pencere ve diğer ışık kaynaklarına 90° açı ile yerleştirin. Monitörün eğimini ayarlayarak tavan ışıklarının ekranınıza yansımalarını engelleyin.
- Eğer ışık yansımaları ekranınızı görmeyi zorlaştırıyorsa, parlama engelleyici filtre kullanın.
- LCD monitörün yüzeyini tiftiksiz, aşındırıcı olmayan bir bez ile temizleyin. Temizleme solüsyonları veya cam temizleyici kullanmayın!
- Okunabilirliği arttırmak için monitörün parlaklık ve kontrast kontrollerini ayarlayın.
- Ekranın yakınına bir döküman tutucu kullanın.
- Yazarken kafanızı döndürmeyi en aza indirmek için, daha fazla baktığınız neyse (ekran veya referans materyal) tam önünüzde bulundurun.

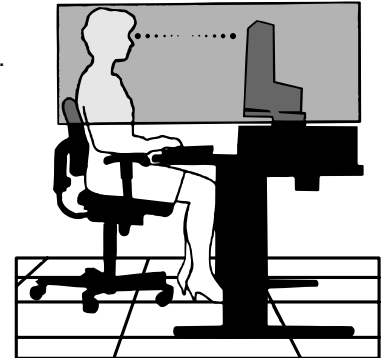

Türkçe-9

Türkçe

- Görüntü sabitlenmesini engellemek için (görüntü sonrası efektleri) monitörde sabit desenleri uzun süre görüntülemekten kaçının.
- Düzenli göz kontrolü yaptırın.

### **Ergonomi**

Maksimum ergonomik fayda sağlamak için aşağıdakileri tavsiye ederiz.

- Standart sinyallerle belirlenmiş Boyut ve Konum kontrollerini kullanın.
- Önceden belirlenmiş Renk Ayarlarını kullanın.
- Dikey yenilenme oranı 60 ila 75 Hz arasında olan titreşimsiz sinyaller kullanın.
- Görülmesi zor olacağı ve yetersiz kontrast yüzünden göz yorgunluğuna sebep olabileceği için koyu arka fon üzerinde birincil renk maviyi kullanmayın.





---

# NEC



Printed on recycled paper

